

2019（令和元）年度 前期
学生による授業評価アンケート
（グラフデータ）

筑紫女学園大学 パターン集計

アンケート名	2019前期 学生による授業評価アンケート	集計パターン	全学の集計	対象	全学	回答者数	15,913	対象者数	27,226
--------	-----------------------	--------	-------	----	----	------	--------	------	--------

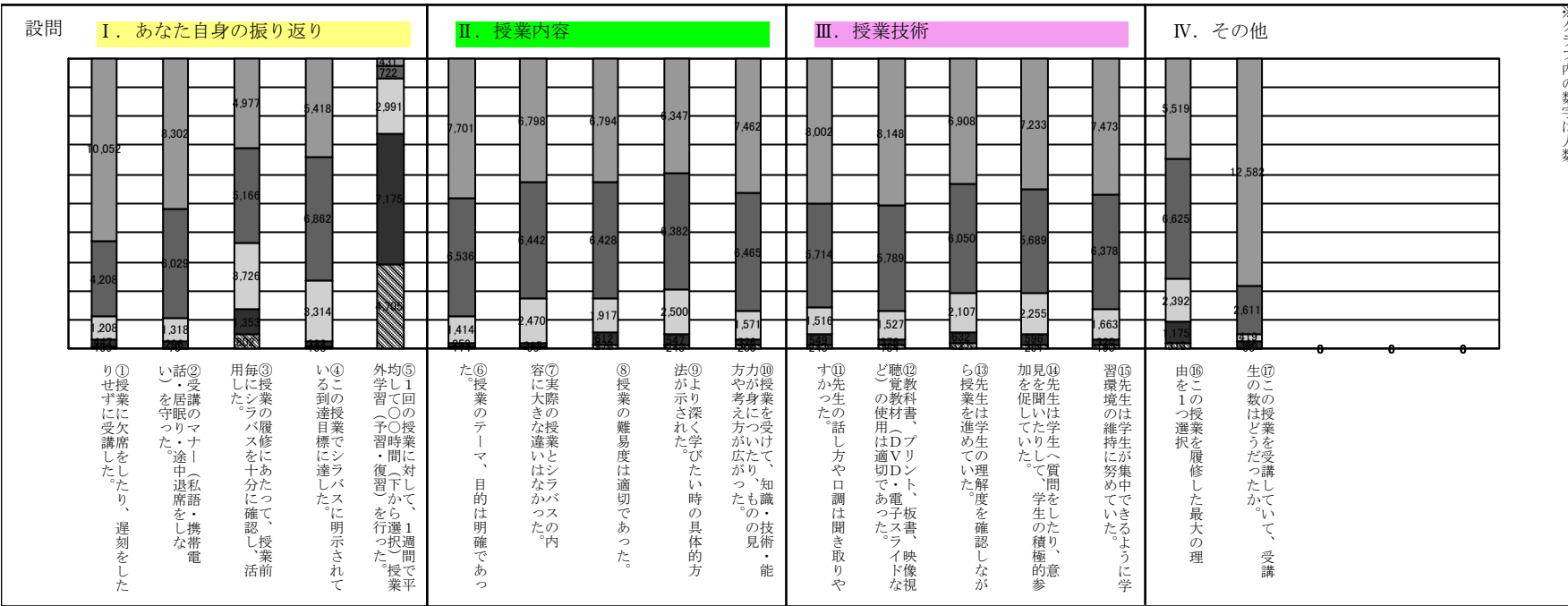

①②③④⑥⑦⑧⑨⑩
⑪⑫⑬⑭⑮

大いにそう思う
 そう思う
 どちらともいえない
 そう思わない
 全くそう思わない

⑤

3時間以上
 2時間～3時間
 1時間～2時間
 1時間以内
 全く行ってない

⑯

興味・関心があったから
 必修科目だから
 資格・免許に必要な科目だから
 時間割の都合上
 単位が取りやすそうだから

⑰

ちょうど良い
 やや多い
 やや少ない
 多すぎる
 少なすぎる

■レーダーチャート (最頻値)

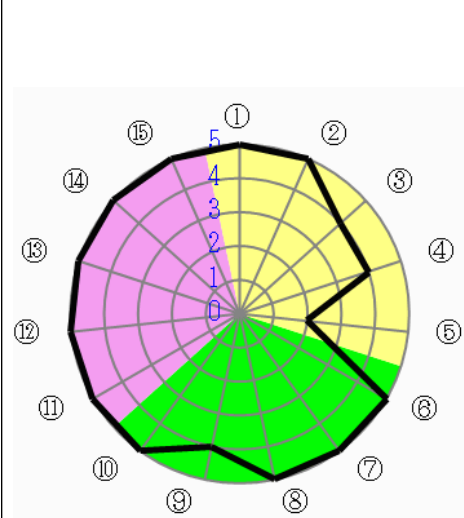

■所属学科 (最頻値)

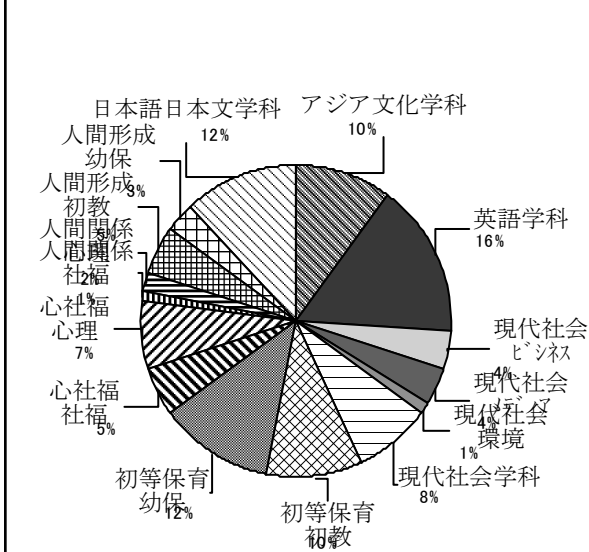

■学年 (最頻値)

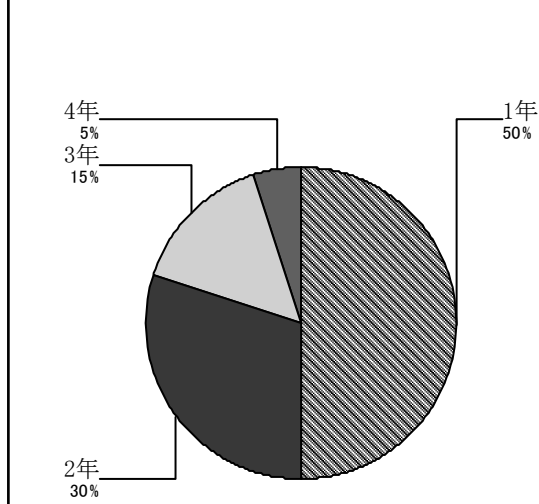

アンケート名	2019前期 学生による授業評価アンケート	集計パターン	学部毎の集計	対象	文学部	回答者数	5,985	対象者数	11,471
--------	-----------------------	--------	--------	----	-----	------	-------	------	--------

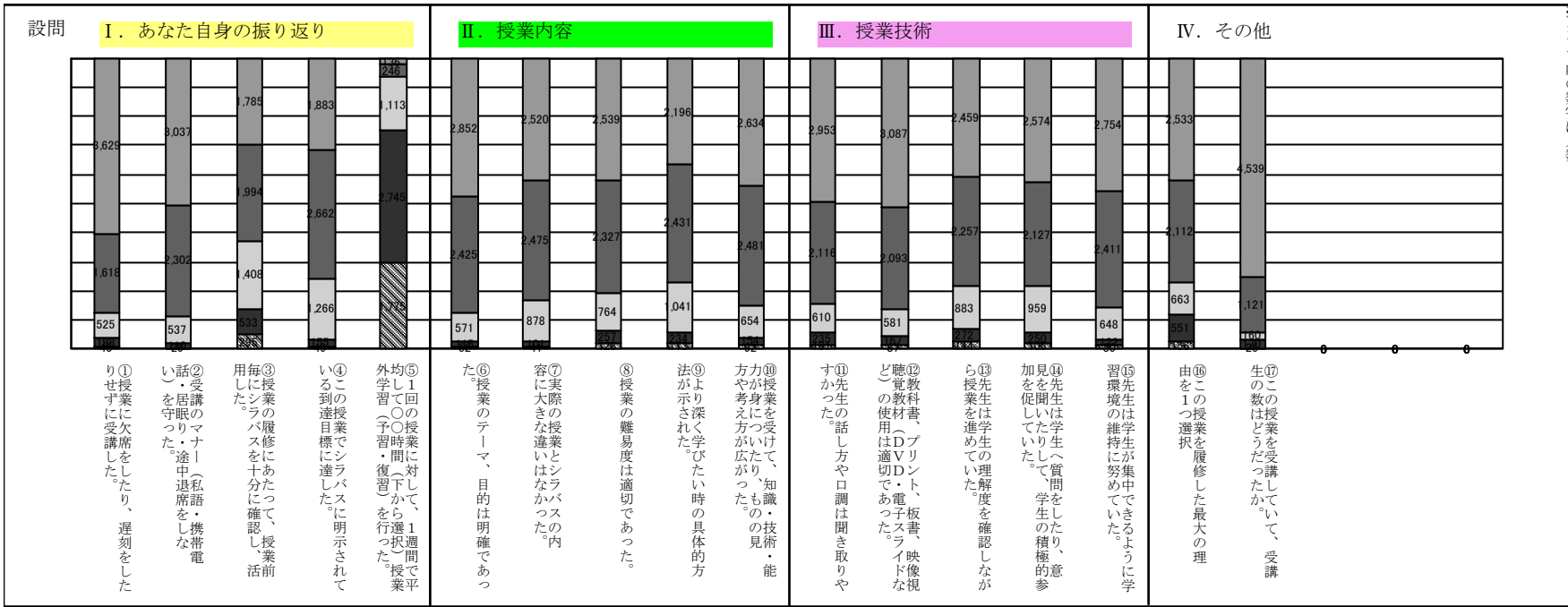

- ※グラフ内の数字は人数
- ①②③④⑥⑦⑧⑨⑩
 - ⑪⑫⑬⑭⑮
 - 大いにそう思う
 - そう思う
 - どちらともいえない
 - そう思わない
 - 全くそう思わない
 - ⑤
 - 3時間以上
 - 2時間～3時間
 - 1時間～2時間
 - 1時間以内
 - 全く行っていない
 - ⑯
 - 興味・関心があったから
 - 必修科目だから
 - 資格・免許に必要な科目だから
 - 時間割の都合上
 - 単位が取りやすそうだから
 - ⑰
 - ちょうど良い
 - やや多い
 - やや少ない
 - 多すぎる
 - 少なすぎる

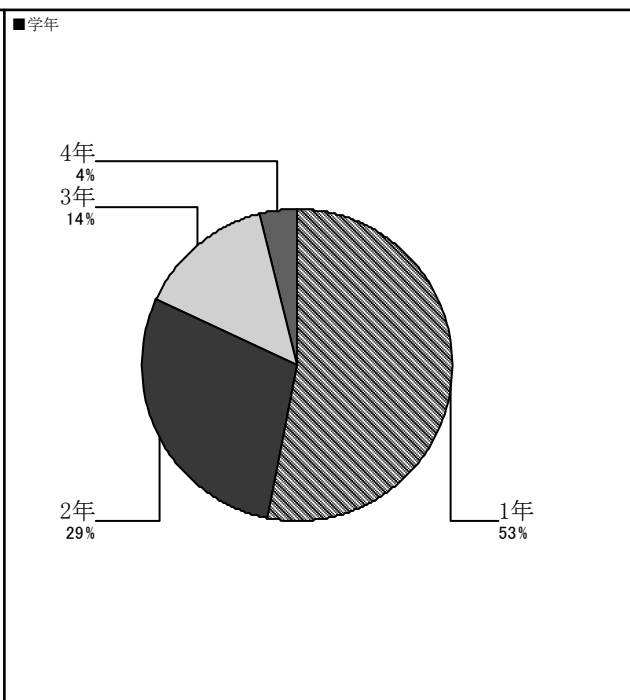
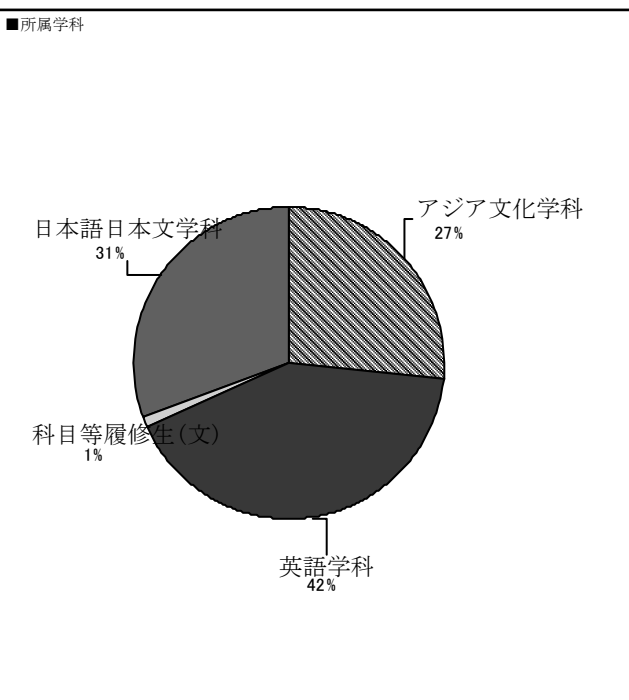
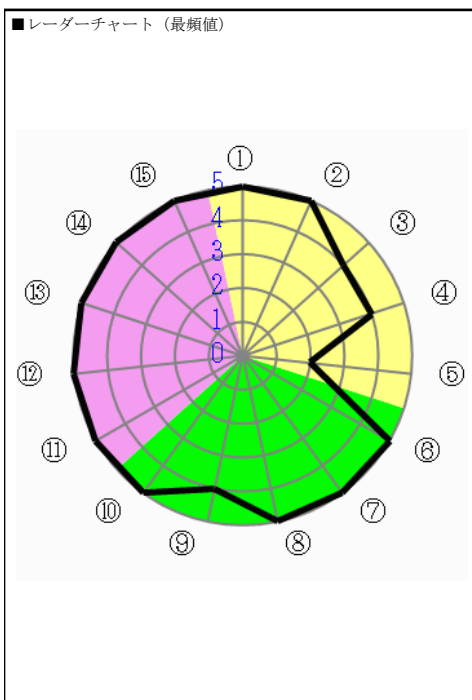

アンケート名	2019前期 学生による授業評価アンケート	集計パターン	学部毎の集計	対象	人間科学部	回答者数	7,112	対象者数	11,552
--------	-----------------------	--------	--------	----	-------	------	-------	------	--------

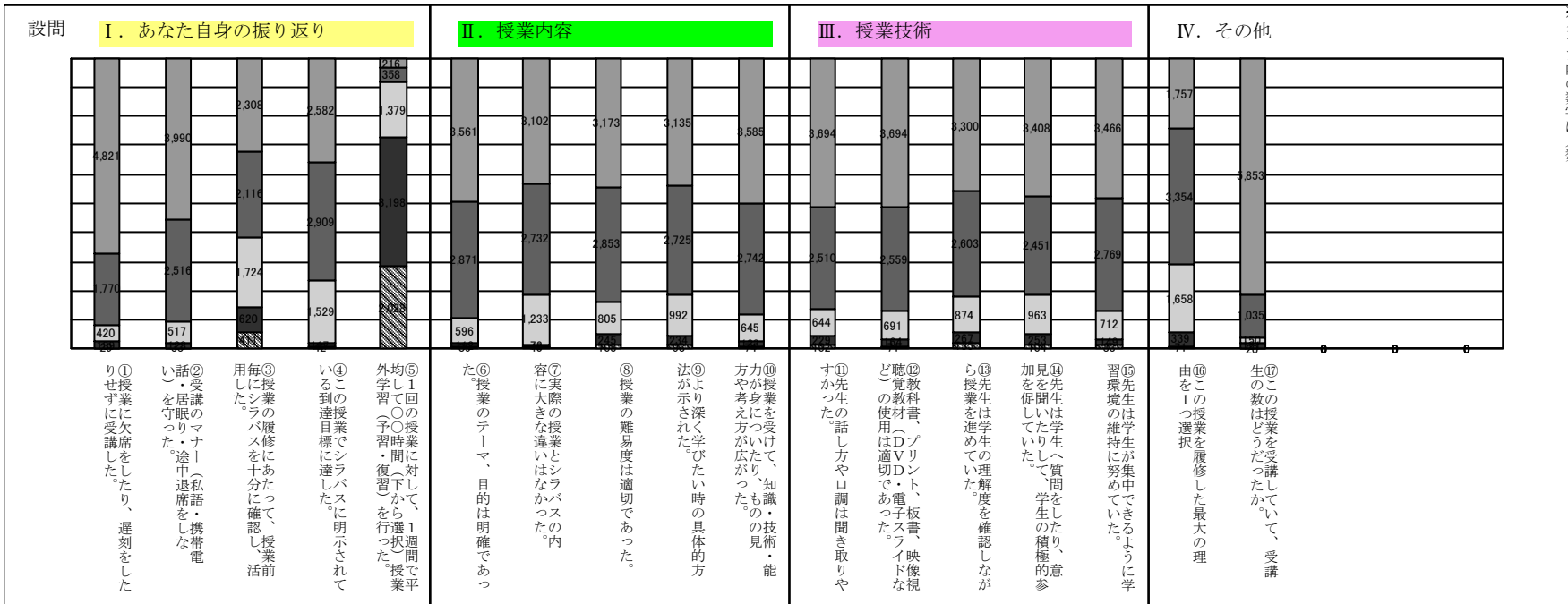

※グラフ内の数字は人数

- ①②③④⑥⑦⑧⑨⑩
- ⑪⑫⑬⑭⑮
- 大いにそう思う
- そう思う
- どちらともいえない
- そう思わない
- 全くそう思わない
- ⑤
- 3時間以上
- 2時間～3時間
- 1時間～2時間
- 1時間以内
- 全く行っていない
- ⑯
- 興味・関心があったから
- 必修科目だから
- 資格・免許に必要な科目だから
- 時間割の都合上
- 単位が取りやすそうだから
- ⑰
- ちょうど良い
- やや多い
- やや少ない
- 多すぎる
- 少なすぎる

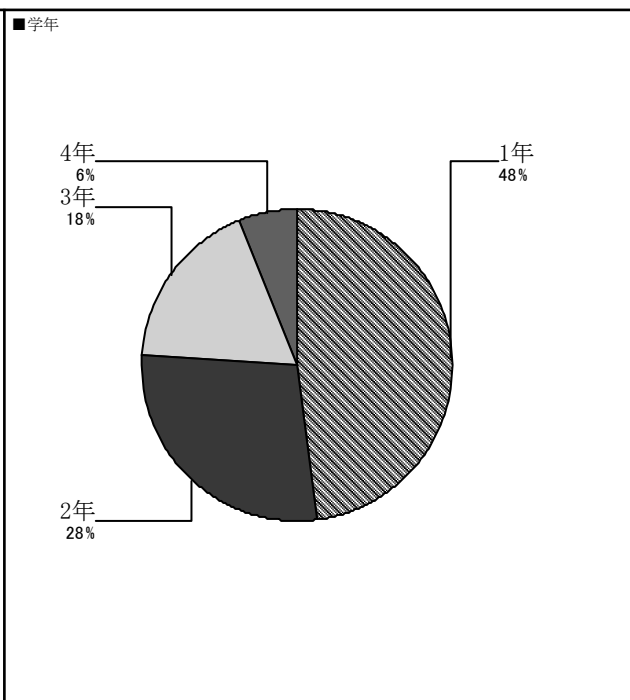
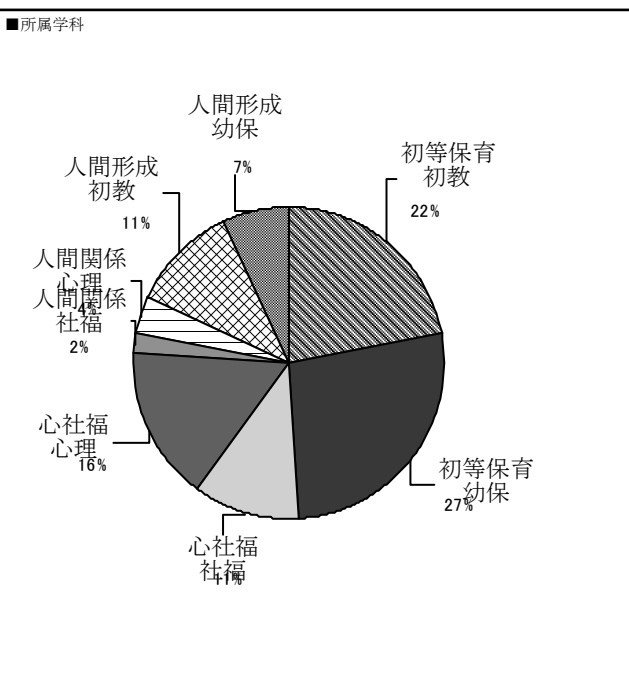
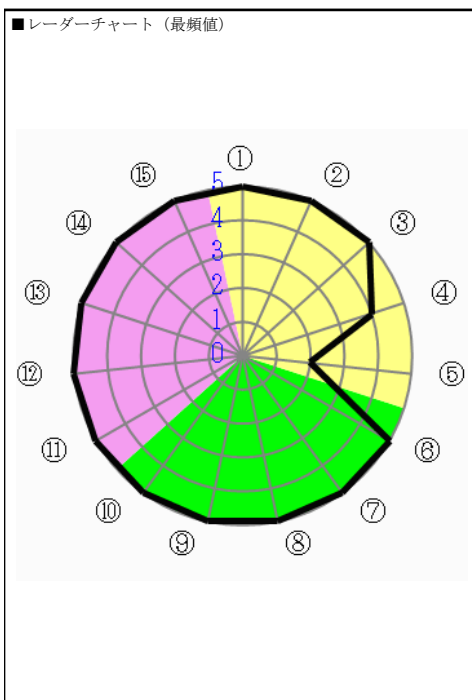

アンケート名	2019前期 学生による授業評価アンケート	集計パターン	学部毎の集計	対象	現代社会学部	回答者数	2,767	対象者数	4,122
--------	-----------------------	--------	--------	----	--------	------	-------	------	-------

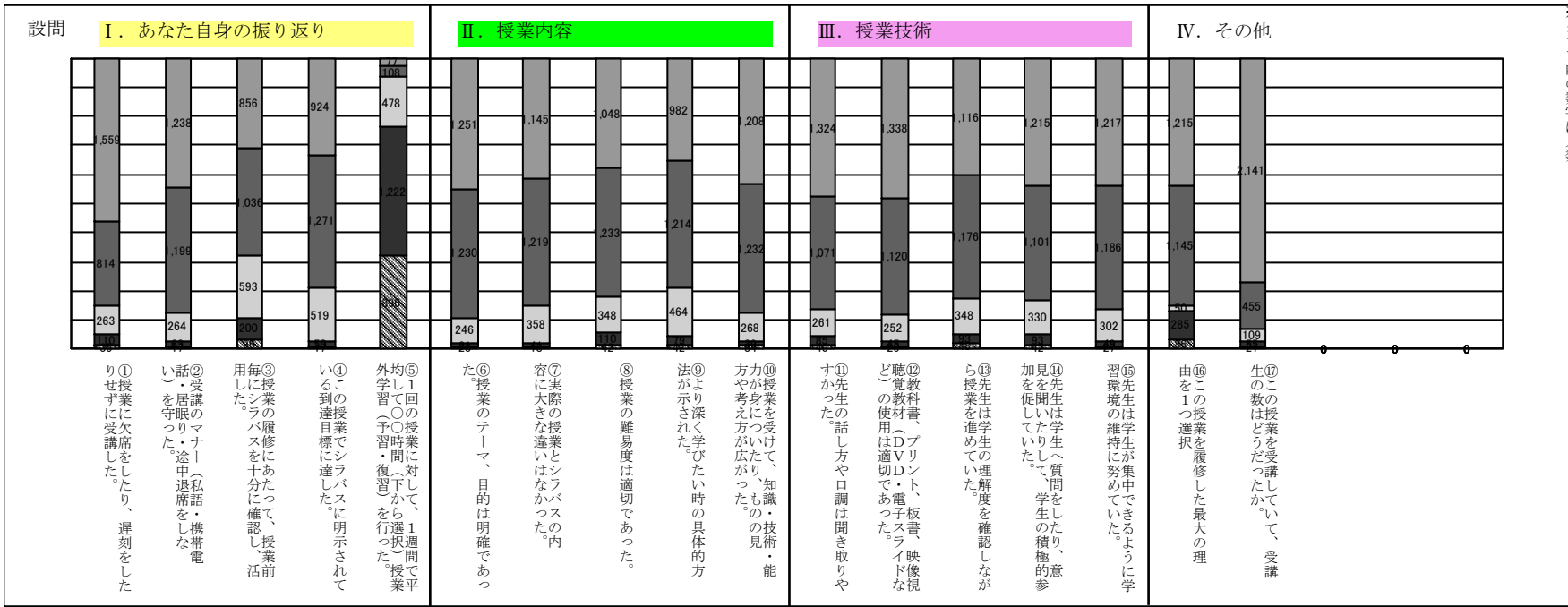

- ※グラフ内の数字は人数
- ① 大いにそう思う
 - ② そう思う
 - ③ どちらともいえない
 - ④ そう思わない
 - ⑤ 全くそう思わない
 - ⑥ 3時間以上
 - ⑦ 2時間～3時間
 - ⑧ 1時間～2時間
 - ⑨ 1時間以内
 - ⑩ 全く行っていない
 - ⑪ 興味・関心があったから
 - ⑫ 必修科目だから
 - ⑬ 資格・免許に必要な科目だから
 - ⑭ 時間割の都合上
 - ⑮ 単位が取りやすそうだから
 - ⑯ ちょうど良い
 - ⑰ やや多い
 - ⑱ やや少ない
 - ⑲ 多すぎる
 - ⑳ 少なすぎる

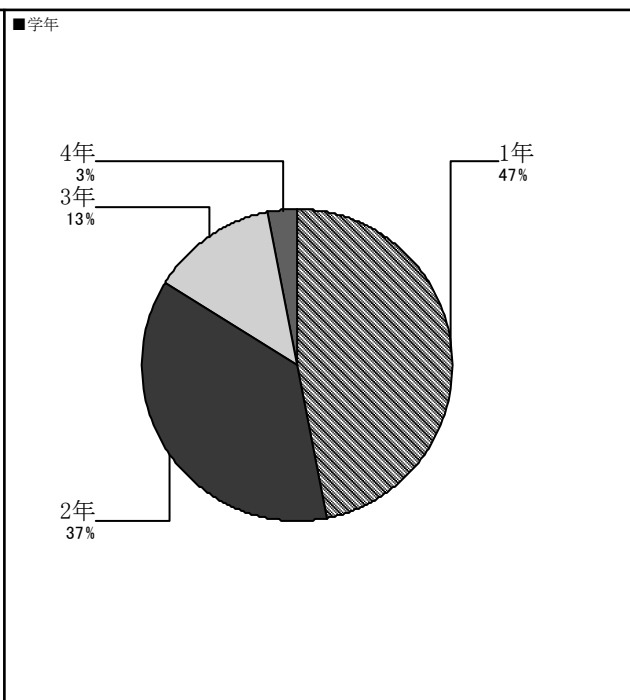
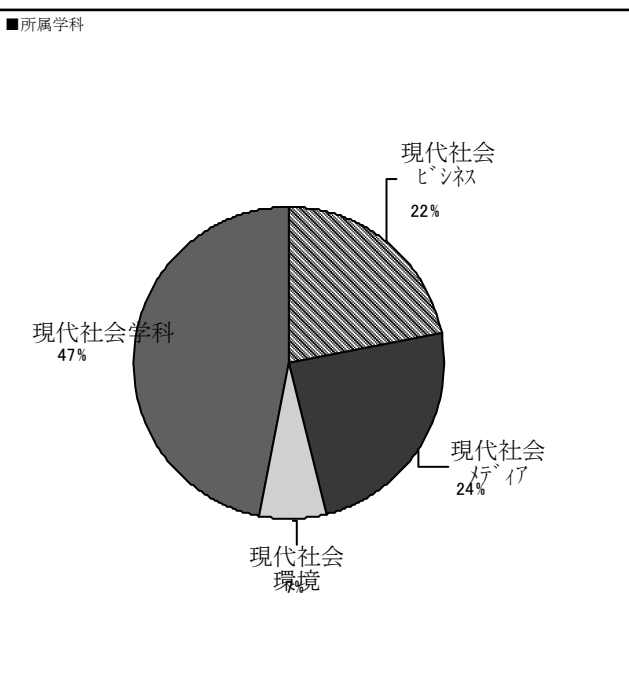
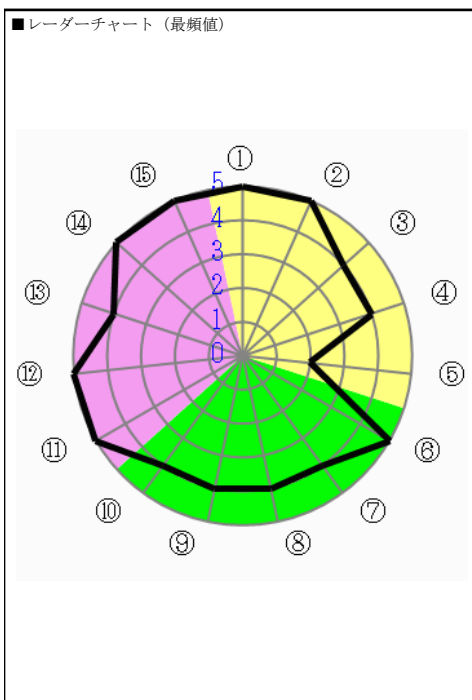

アンケート名	2019前期 学生による授業評価アンケート	集計パターン	学部毎の集計	対象	人間科学研究科	回答者数	49	対象者数	81
--------	-----------------------	--------	--------	----	---------	------	----	------	----

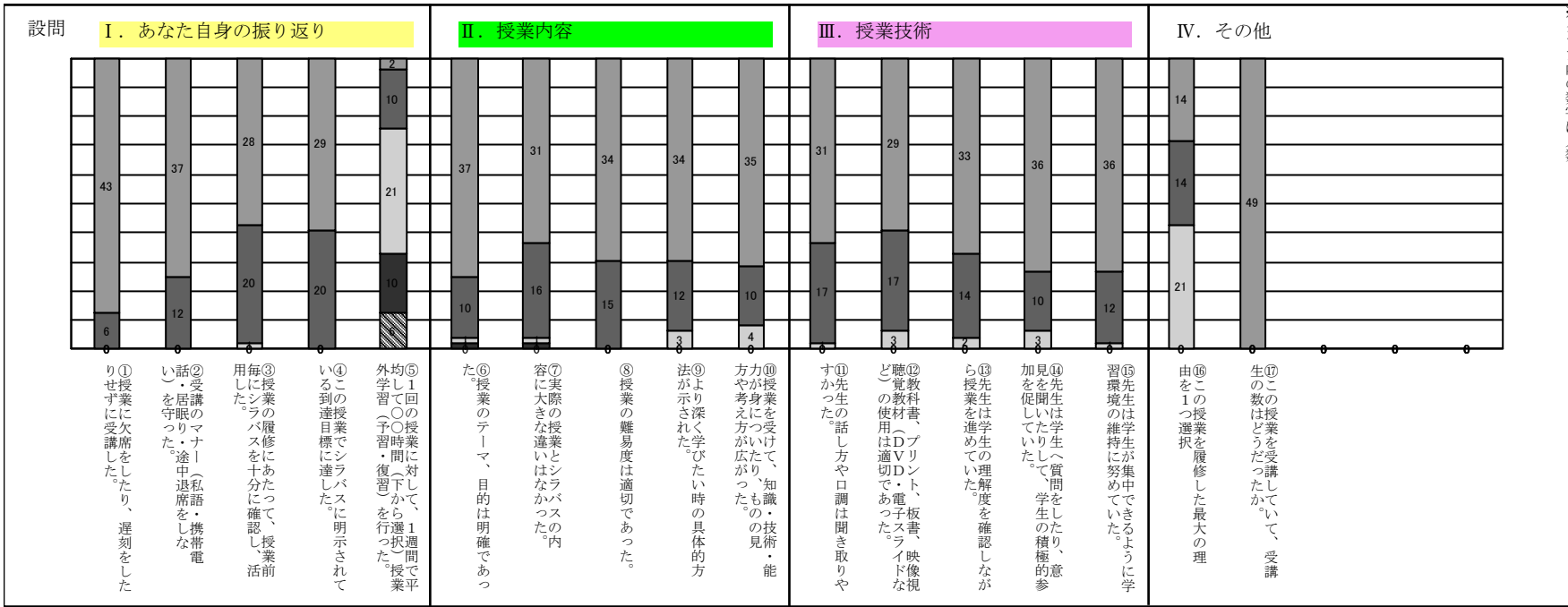

※グラフ内の数字は人数

- ①②③④⑥⑦⑧⑨⑩
- ⑪⑫⑬⑭⑮
- 大いにそう思う
- そう思う
- どちらともいえない
- そう思わない
- 全くそう思わない
- ⑤
- 3時間以上
- 2時間～3時間
- 1時間～2時間
- 1時間以内
- 全く行っていない
- ⑯
- 興味・関心があったから
- 必修科目だから
- 資格・免許に必要な科目だから
- 時間割の都合上
- 単位が取りやすそうだから
- ⑰
- ちょうど良い
- やや多い
- やや少ない
- 多すぎる
- 少なすぎる

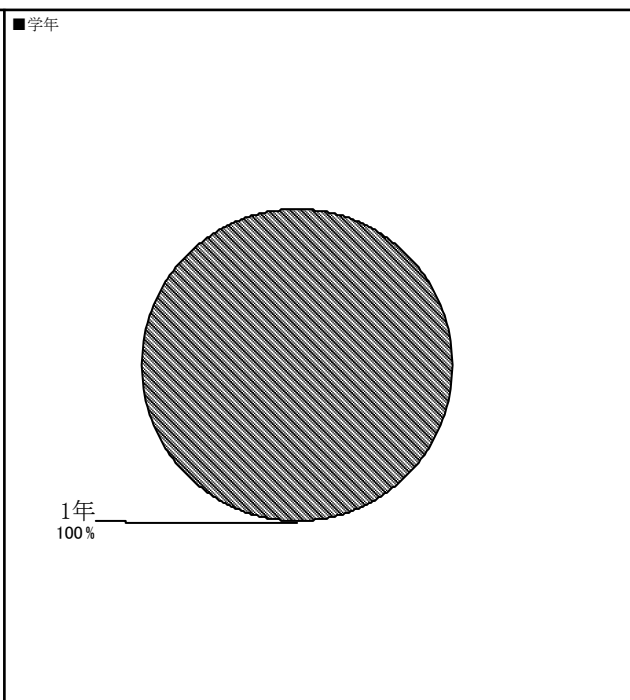
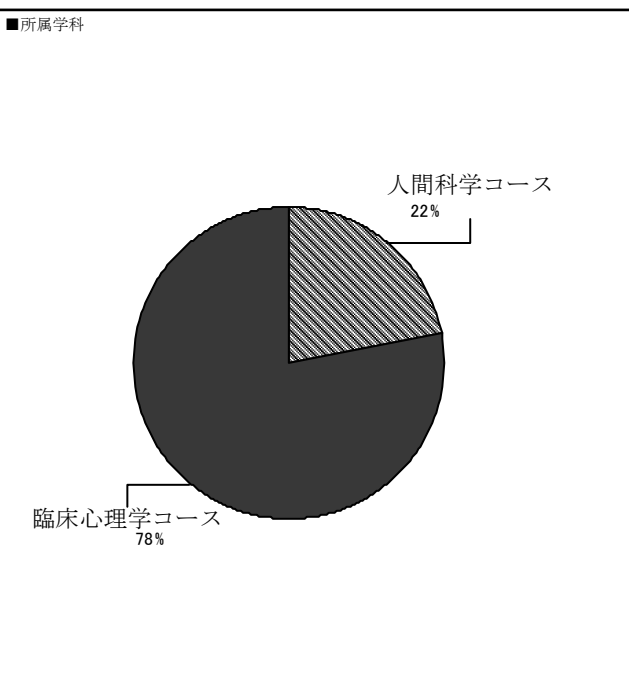
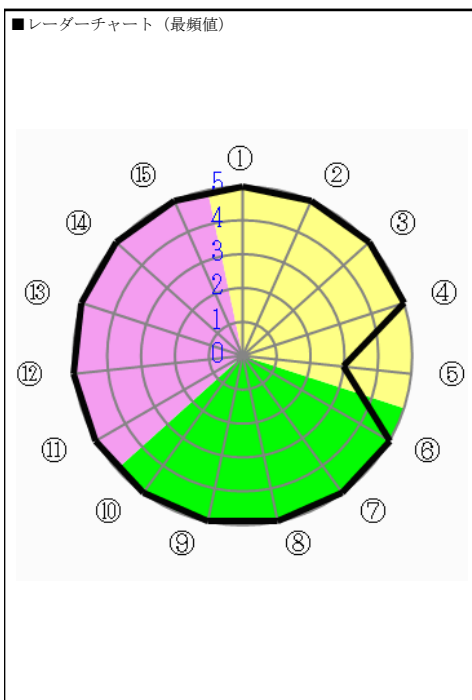

アンケート名	2019前期 学生による授業評価アンケート	集計パターン	学科・コースの集計	対象	日本語日本文学科	回答者数	1,852	対象者数	3,502
--------	-----------------------	--------	-----------	----	----------	------	-------	------	-------

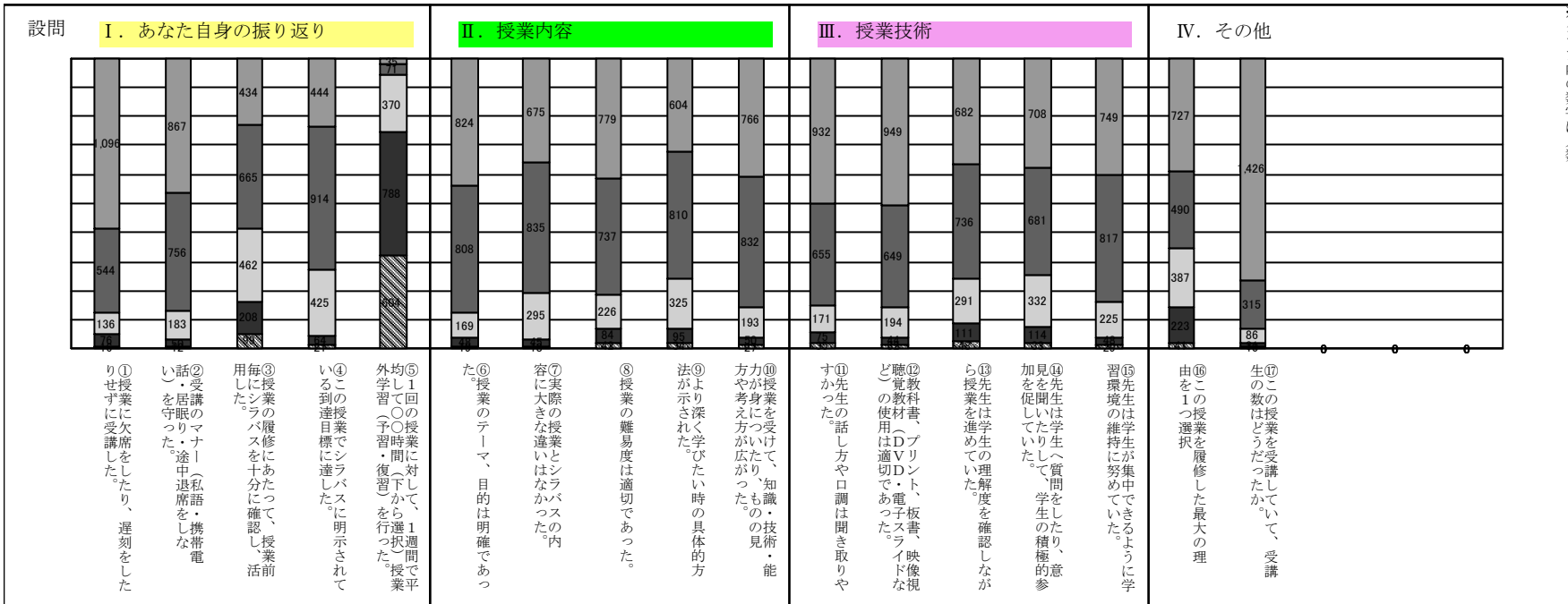

- ※グラフ内の数字は人数
- ①②③④⑥⑦⑧⑨⑩
⑪⑫⑬⑭⑮
 - 大いにそう思う
 - そう思う
 - どちらともいえない
 - そう思わない
 - 全く思わない
 - ⑤
 - 3時間以上
 - 2時間～3時間
 - 1時間～2時間
 - 1時間以内
 - 全く行っていない
 - ⑯
 - 興味・関心があったから
 - 必修科目だから
 - 資格・免許に必要な科目だから
 - 時間割の都合上
 - 単位が取りやすそうだから
 - ⑰
 - ちょうど良い
 - やや多い
 - やや少ない
 - 多すぎる
 - 少なすぎる

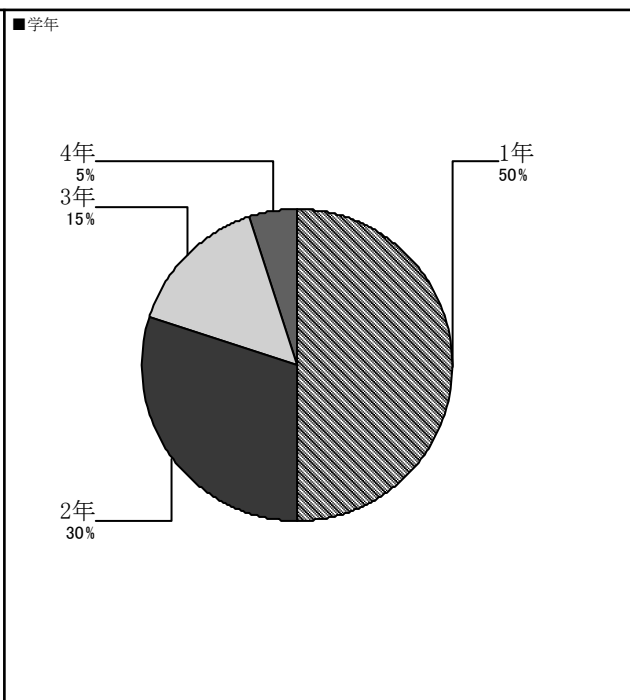
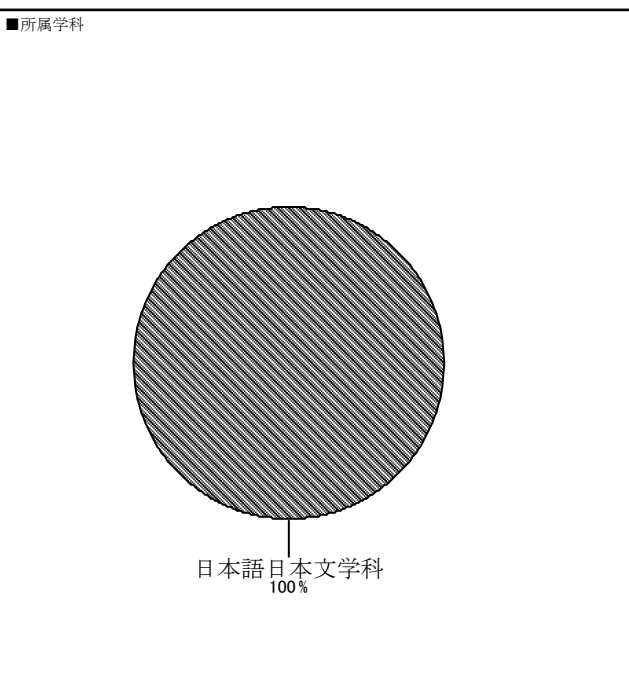
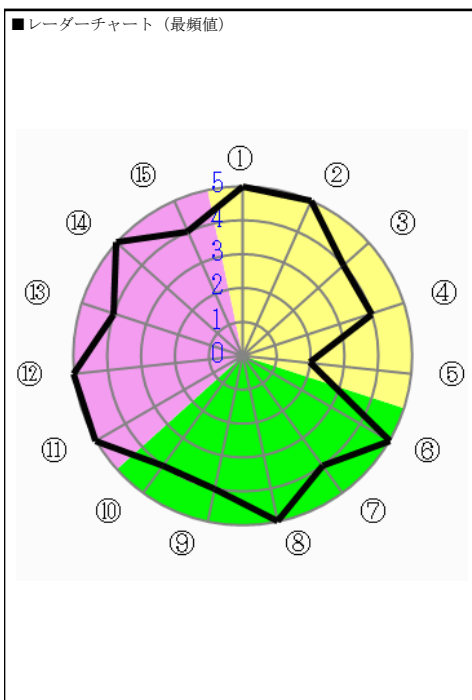

アンケート名	2019前期 学生による授業評価アンケート	集計パターン	学科・コースの集計	対象	英語学科	回答者数	2,492	対象者数	4,713
--------	-----------------------	--------	-----------	----	------	------	-------	------	-------

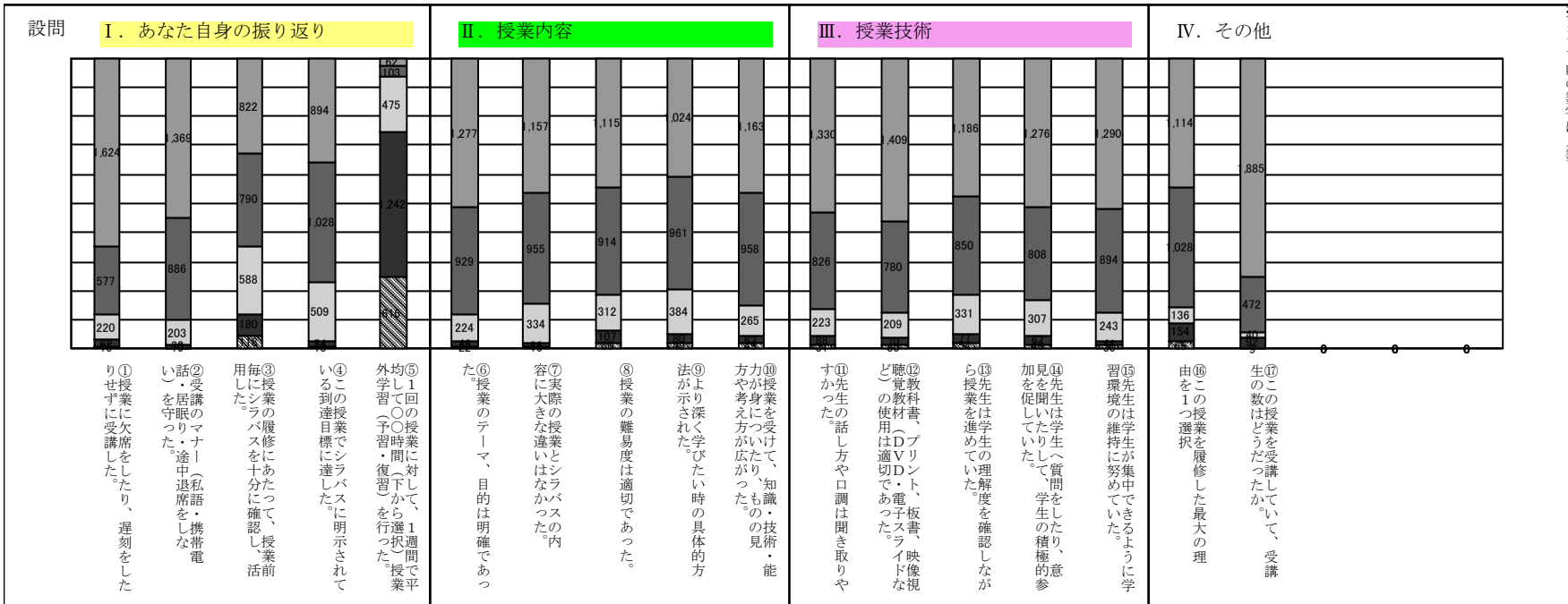

※グラフ内の数字は人数

- ①②③④⑥⑦⑧⑨⑩
- ⑪⑫⑬⑭⑮
- 大いにそう思う
- そう思う
- どちらともいえない
- そう思わない
- 全くそう思わない
- ⑤
- 3時間以上
- 2時間～3時間
- 1時間～2時間
- 1時間以内
- 全く行っていない
- ⑯
- 興味・関心があったから
- 必修科目だから
- 資格・免許に必要な科目だから
- 時間割の都合上
- 単位が取りやすそうだから
- ⑰
- ちょうど良い
- やや多い
- やや少ない
- 多すぎる
- 少なすぎる

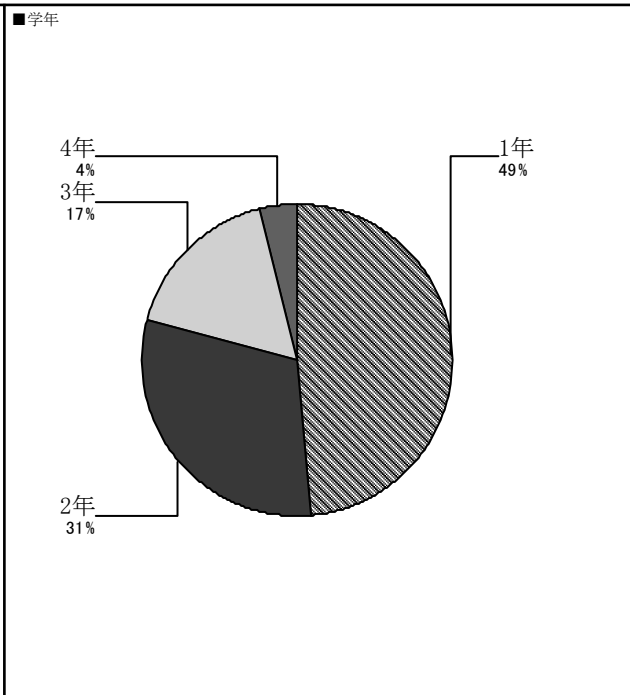
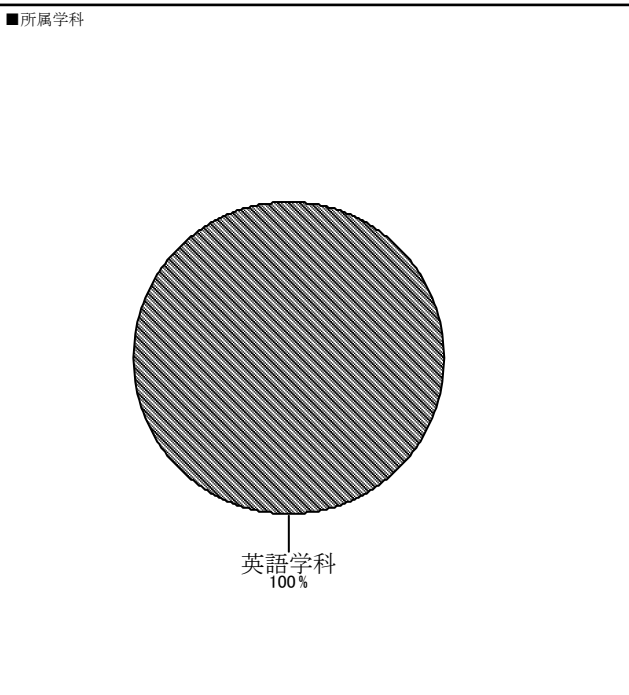
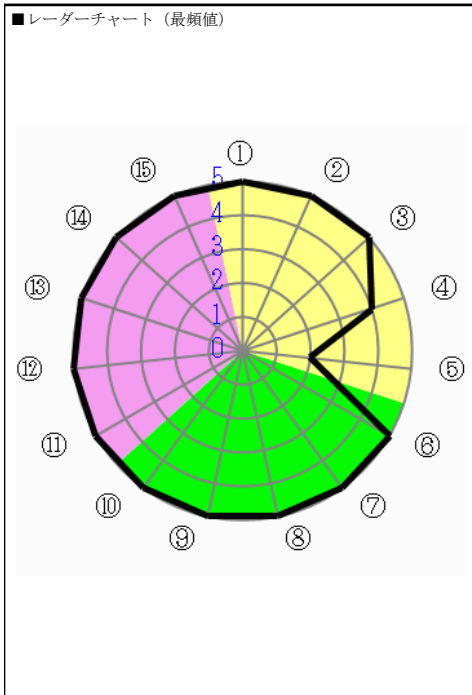

アンケート名	2019前期 学生による授業評価アンケート	集計パターン	学科・コースの集計	対象	英語メディア学科	回答者数	1	対象者数	56
--------	-----------------------	--------	-----------	----	----------	------	---	------	----

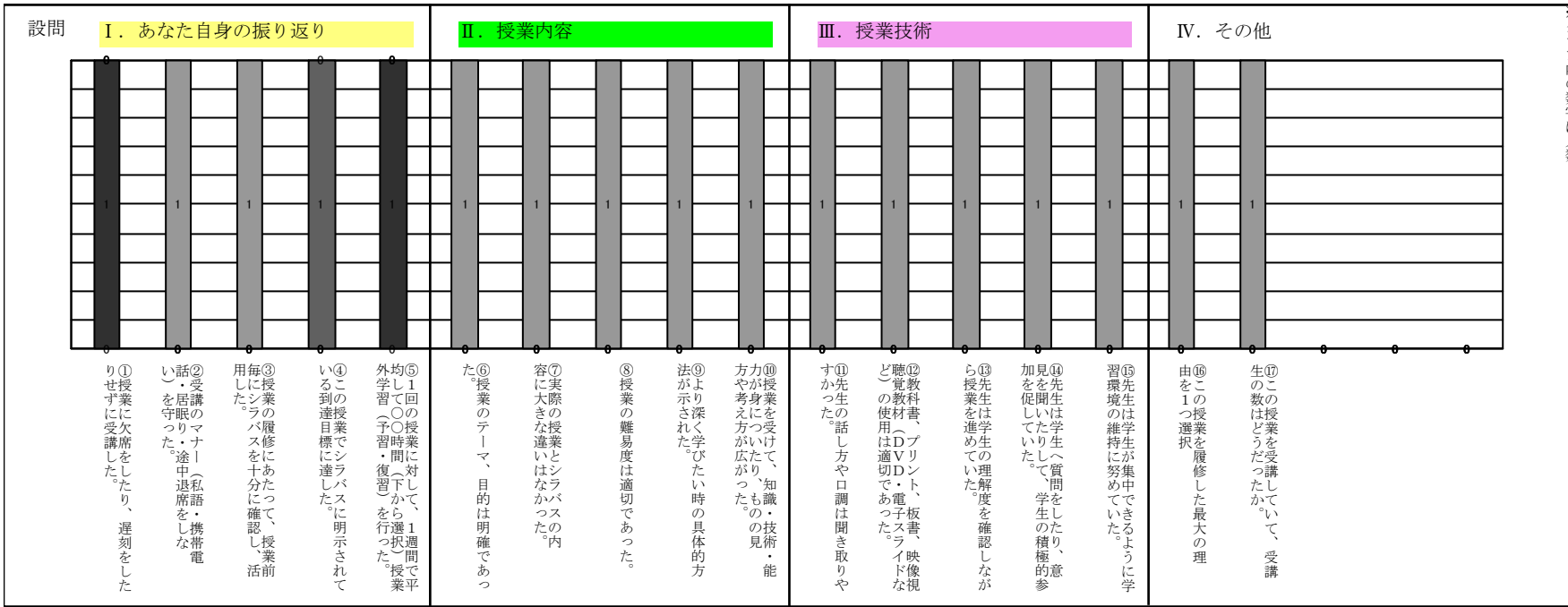

※グラフ内の数字は人数

- ①②③④⑥⑦⑧⑨⑩
- ⑪⑫⑬⑭⑮
- ⑯ 大いにそう思う
- ⑰ そう思う
- ⑱ どちらともいえない
- ⑲ そう思わない
- ⑳ 全くそう思わない
- ⑤
- ⑥ 3時間以上
- ⑦ 2時間～3時間
- ⑧ 1時間～2時間
- ⑨ 1時間以内
- ⑩ 全く行っていない
- ⑬
- ⑭ 興味・関心があったから
- ⑮ 必修科目だから
- ⑯ 資格・免許に必要な科目だから
- ⑰ 時間割の都合上
- ⑱ 単位が取りやすそうだから
- ⑲
- ⑳ ちょうど良い
- ㉑ やや多い
- ㉒ やや少ない
- ㉓ 多すぎる
- ㉔ 少なすぎる

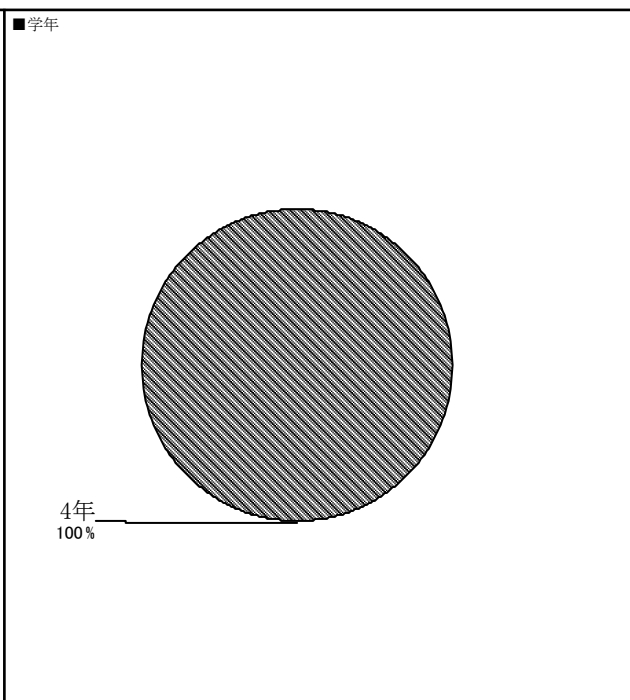
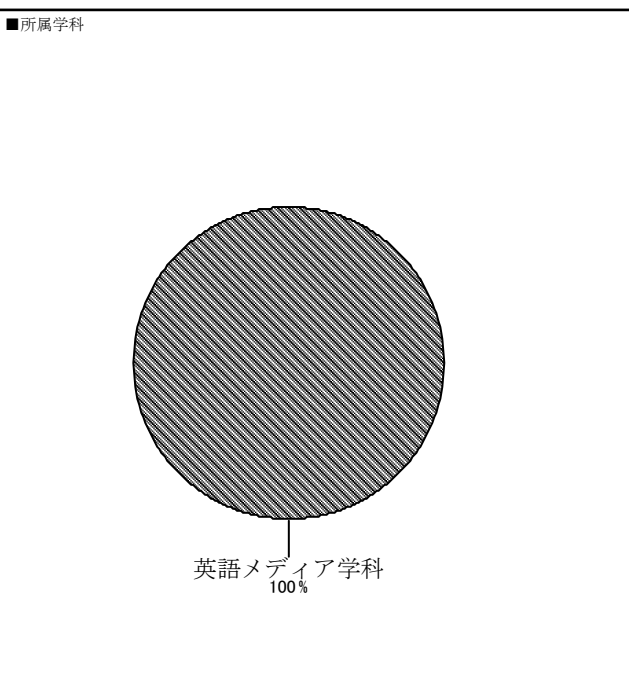
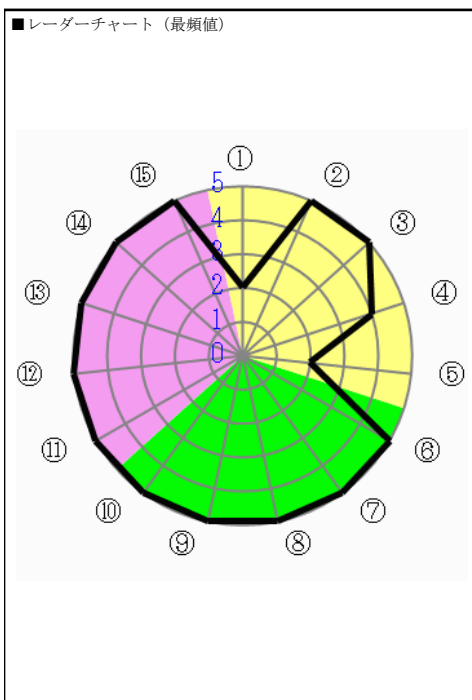

アンケート名	2019前期 学生による授業評価アンケート	集計パターン	学科・コースの集計	対象	アジア文化学科	回答者数	1,597	対象者数	3,122
--------	-----------------------	--------	-----------	----	---------	------	-------	------	-------

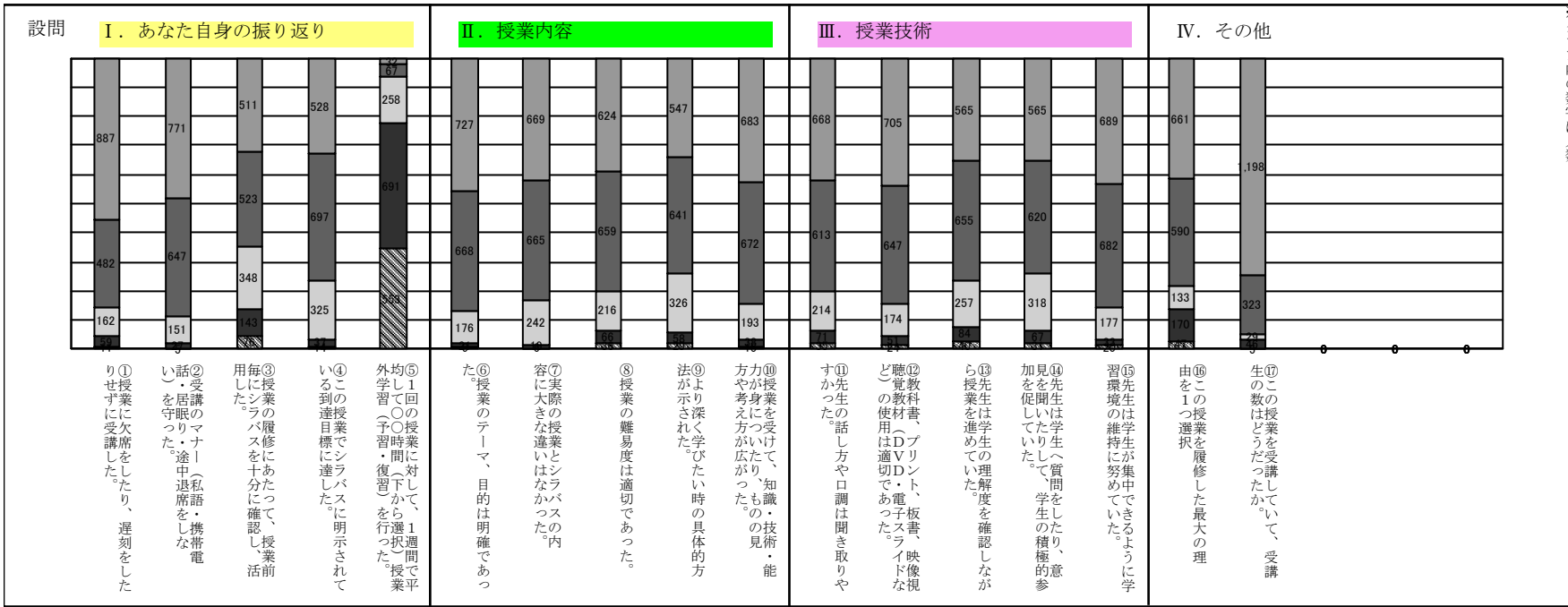

- ① 大いにそう思う
- ② そう思う
- ③ どちらともいえない
- ④ そう思わない
- ⑤ 全くそう思わない
- ⑥ 3時間以上
- ⑦ 2時間～3時間
- ⑧ 1時間～2時間
- ⑨ 1時間以内
- ⑩ 全く行っていない
- ⑪ 興味・関心があったから
- ⑫ 必修科目だから
- ⑬ 資格・免許に必要な科目だから
- ⑭ 時間割の都合上
- ⑮ 単位が取りやすそうだから
- ⑯ ちょうど良い
- ⑰ やや多い
- ⑱ やや少ない
- ⑲ 多すぎる
- ⑳ 少なすぎる

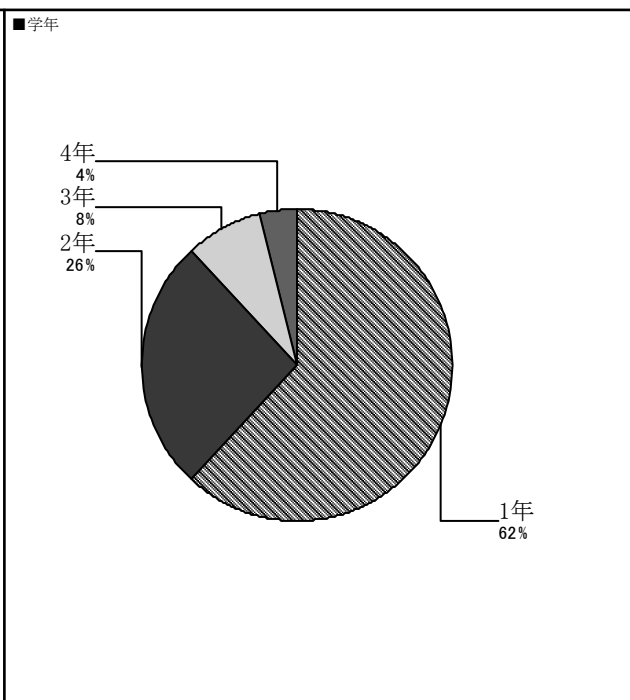
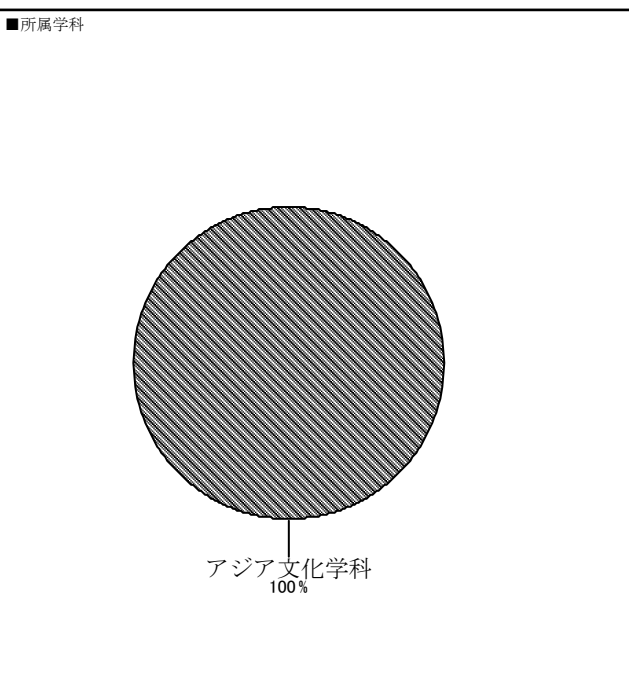
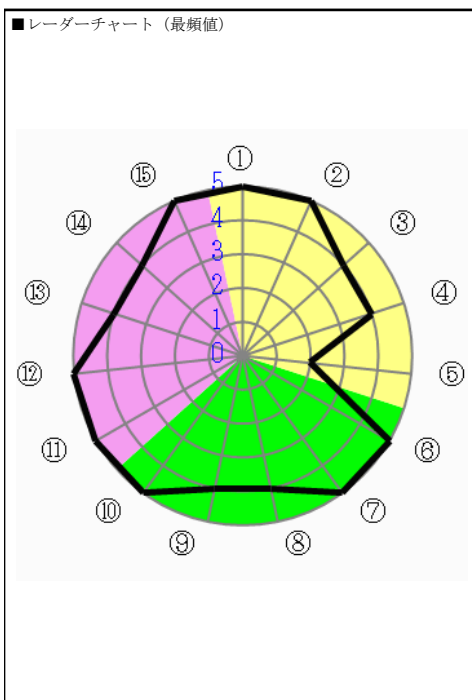

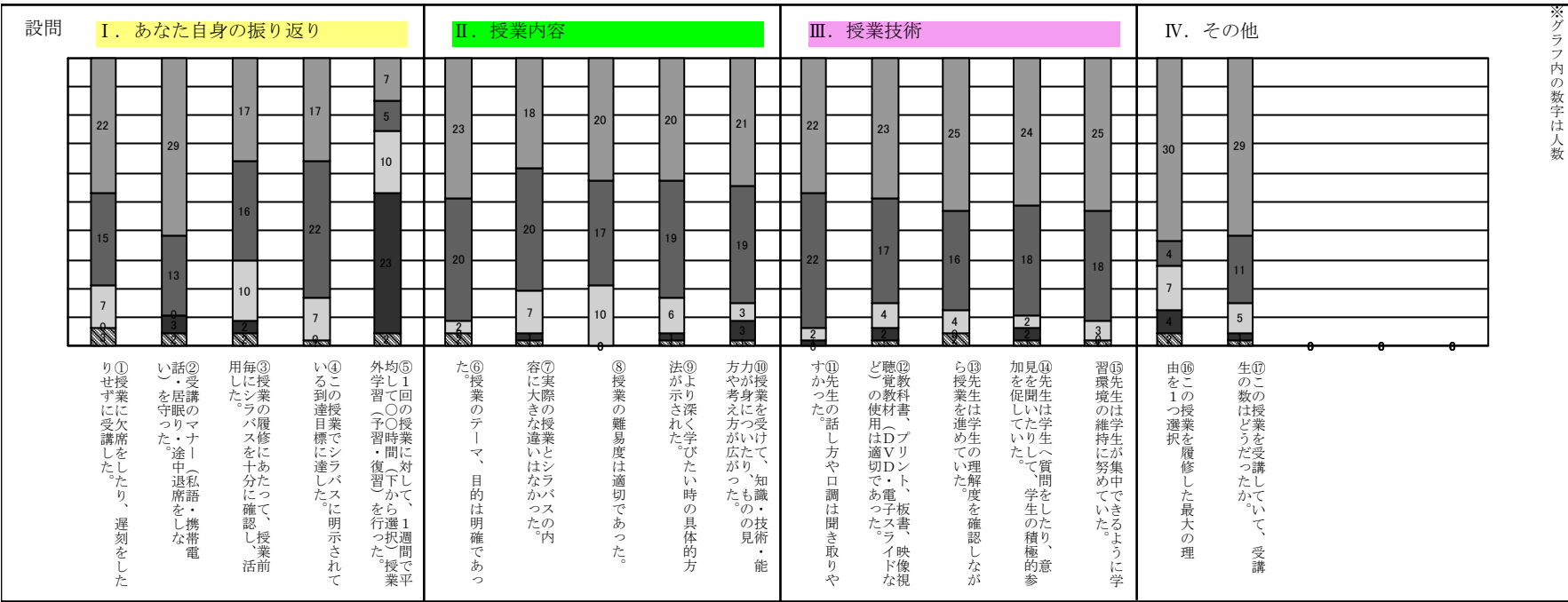

※グラフ内の数字は人数

- ①②③④⑥⑦⑧⑨⑩
- ⑪⑫⑬⑭⑮
- 大いにそう思う
- そう思う
- どちらともいえない
- そう思わない
- 全くそう思わない
- ⑤
- 3時間以上
- 2時間～3時間
- 1時間～2時間
- 1時間以内
- 全く行っていない
- ⑯
- 興味・関心があったから
- 必修科目だから
- 資格・免許に必要な科目だから
- 時間割の都合上
- 単位が取りやすそうだから
- ⑰
- ちょうど良い
- やや多い
- やや少ない
- 多すぎる
- 少なすぎる

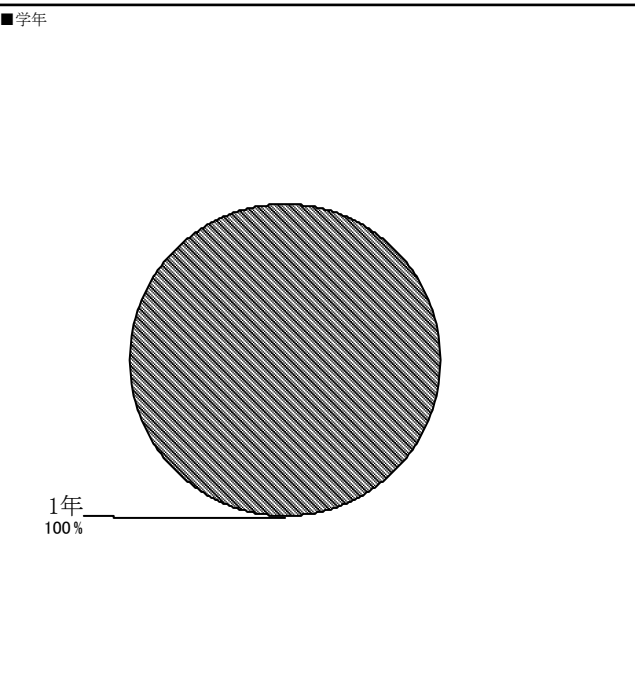
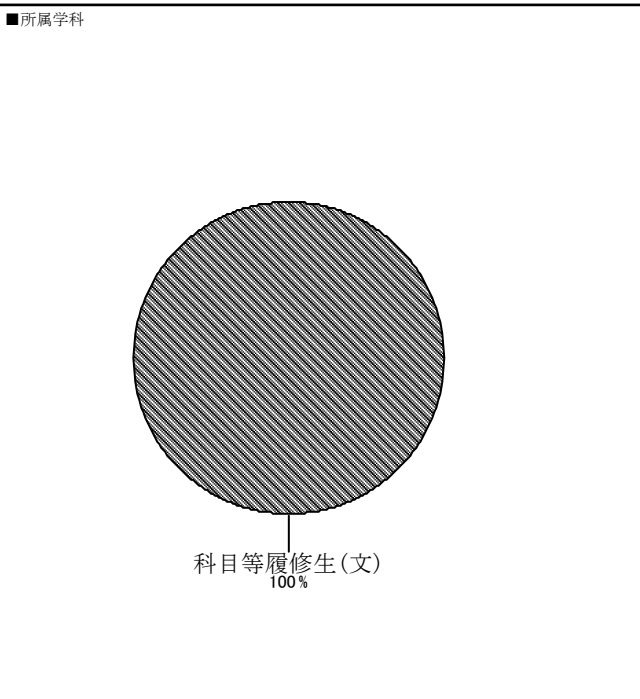
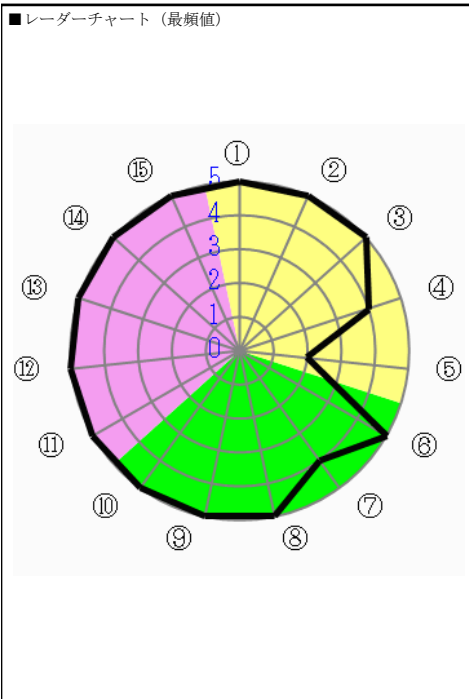

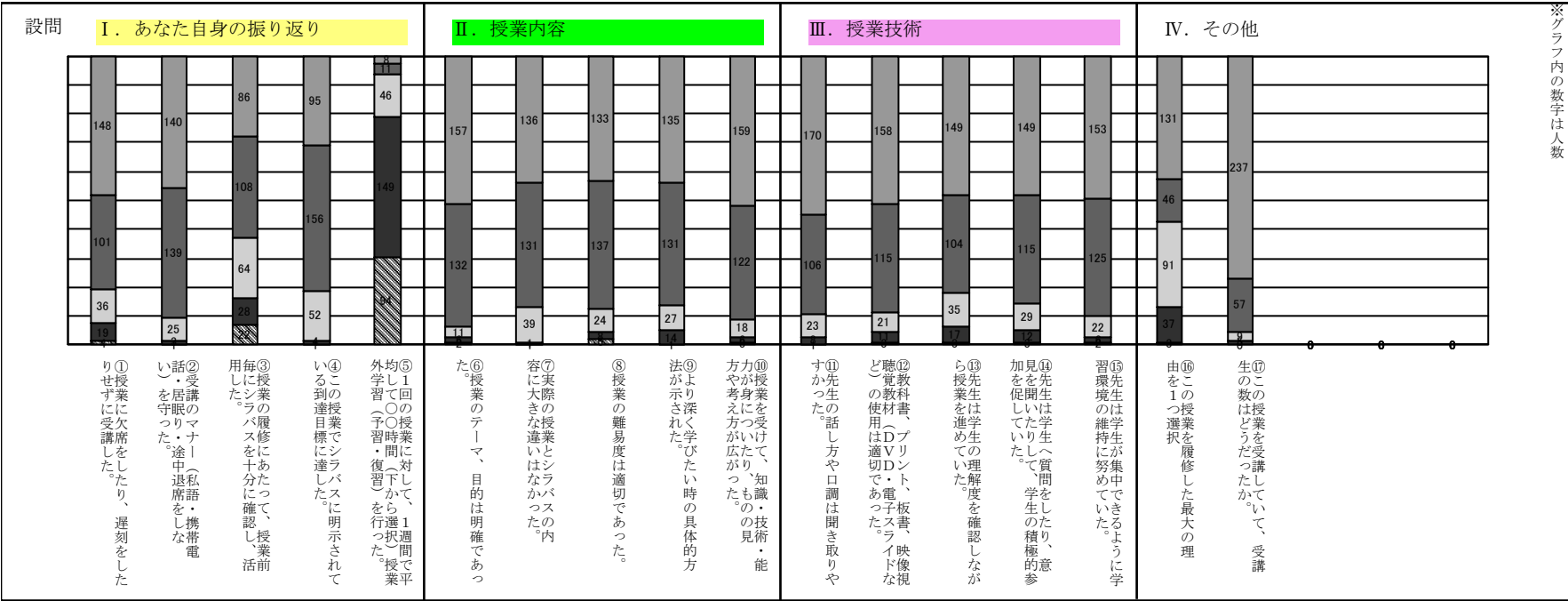

※グラフ内の数字は人数

- ①②③④⑥⑦⑧⑨⑩
- ⑪⑫⑬⑭⑮
- 大いにそう思う
- そう思う
- どちらともいえない
- そう思わない
- 全くそう思わない
- ⑤
- 3時間以上
- 2時間～3時間
- 1時間～2時間
- 1時間以内
- 全く行っていない
- ⑯
- 興味・関心があったから
- 必修科目だから
- 資格・免許に必要な科目だから
- 時間割の都合上
- 単位が取りやすそうだから
- ⑰
- ちょうど良い
- やや多い
- やや少ない
- 多すぎる
- 少なすぎる

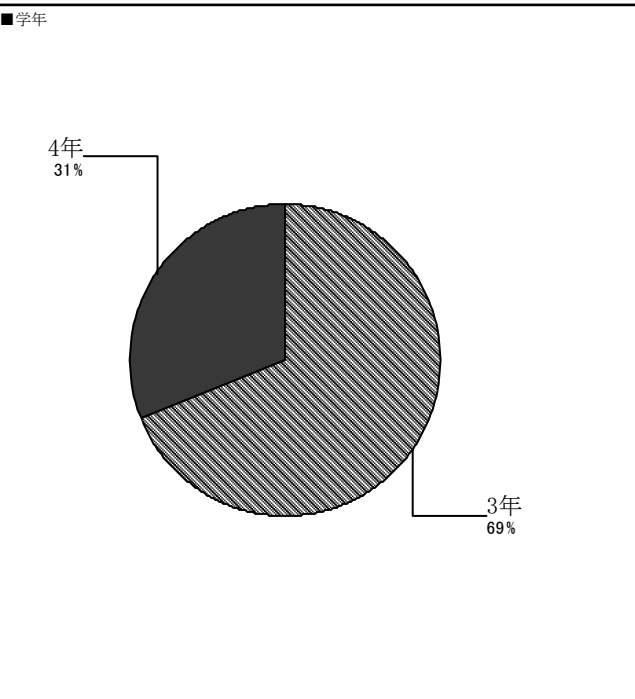
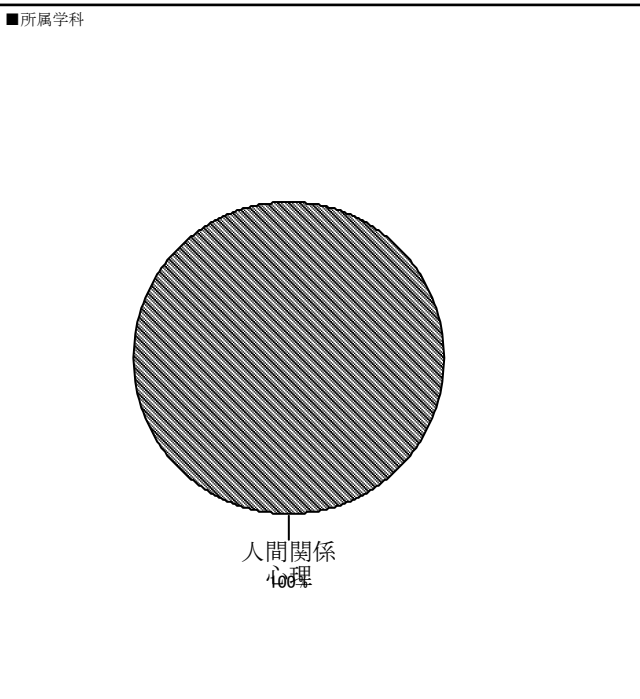
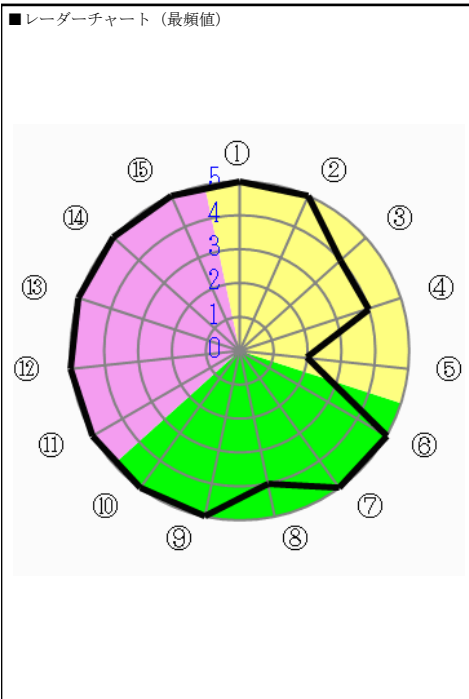

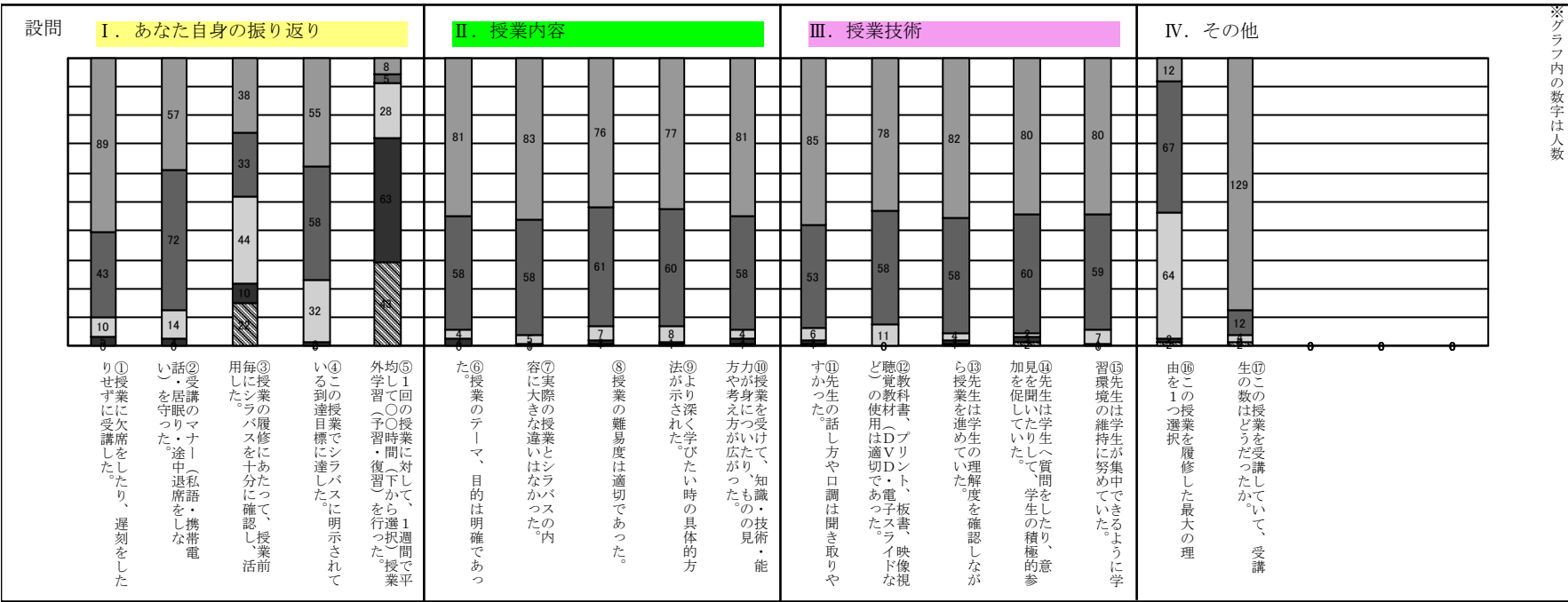

※グラフ内の数字は人数

- ①②③④⑥⑦⑧⑨⑩
- ⑪⑫⑬⑭⑮
- 大いにそう思う
- そう思う
- どちらともいえない
- そう思わない
- 全くそう思わない
- ⑤
- 3時間以上
- 2時間～3時間
- 1時間～2時間
- 1時間以内
- 全く行っていない
- ⑯
- 興味・関心があったから
- 必修科目だから
- 資格・免許に必要な科目だから
- 時間割の都合上
- 単位が取りやすそうだから
- ⑰
- ちょうど良い
- やや多い
- やや少ない
- 多すぎる
- 少なすぎる

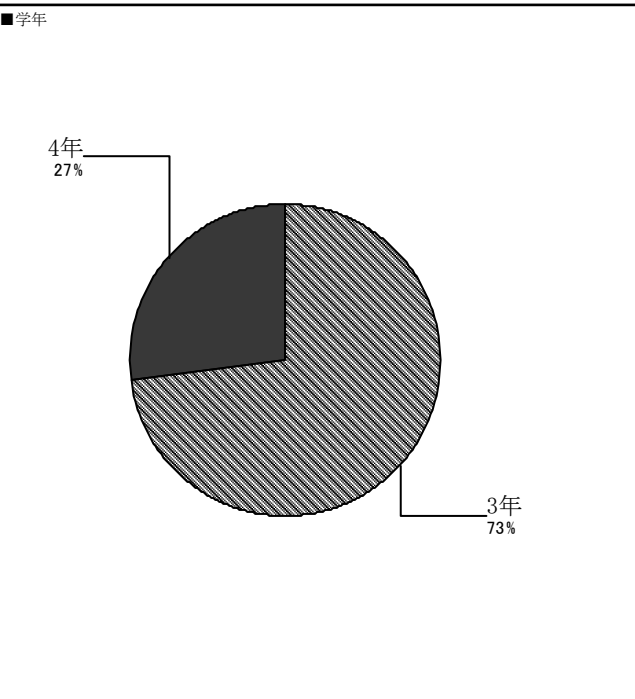
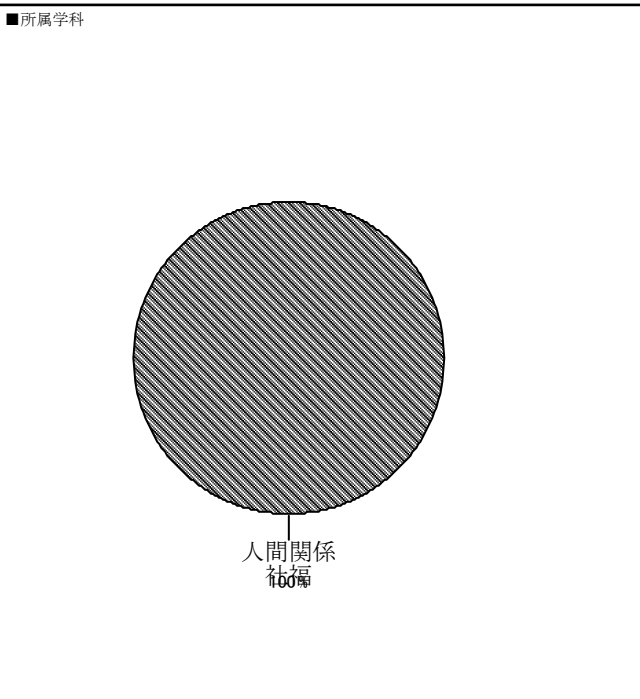
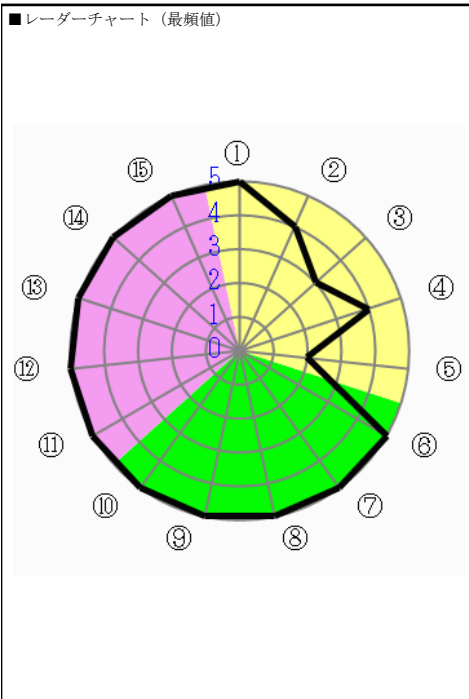

アンケート名	2019前期 学生による授業評価アンケート	集計パターン	学科・コースの集計	対象	人間形成 初教	回答者数	775	対象者数	1,514
--------	-----------------------	--------	-----------	----	---------	------	-----	------	-------

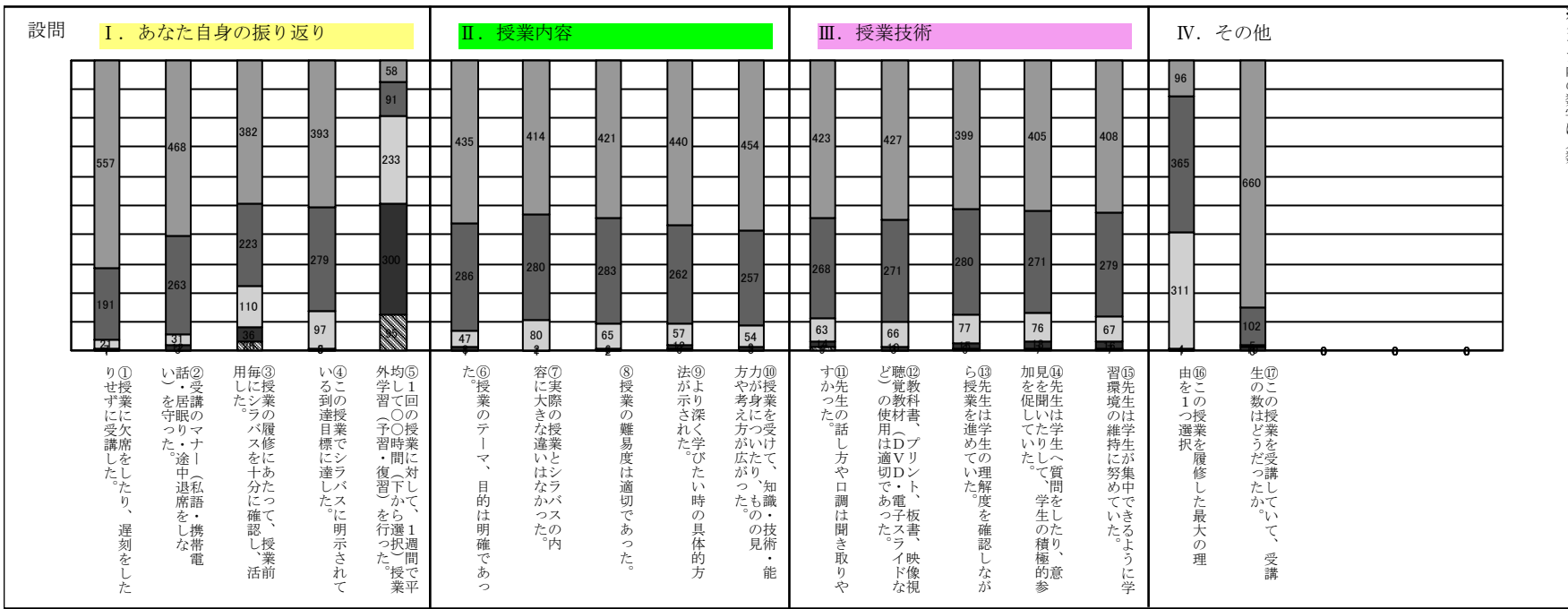

- ※グラフ内の数字は人数
- ①②③④⑥⑦⑧⑨⑩
 - ⑪⑫⑬⑭⑮
 - 大いにそう思う
 - そう思う
 - どちらともいえない
 - そう思わない
 - 全くそう思わない
 - ⑤
 - 3時間以上
 - 2時間～3時間
 - 1時間～2時間
 - 1時間以内
 - 全く行っていない
 - ⑯
 - 興味・関心があったから
 - 必修科目だから
 - 資格・免許に必要な科目だから
 - 時間割の都合上
 - 単位が取りやすそうだから
 - ⑰
 - ちょうど良い
 - やや多い
 - やや少ない
 - 多すぎる
 - 少なすぎる

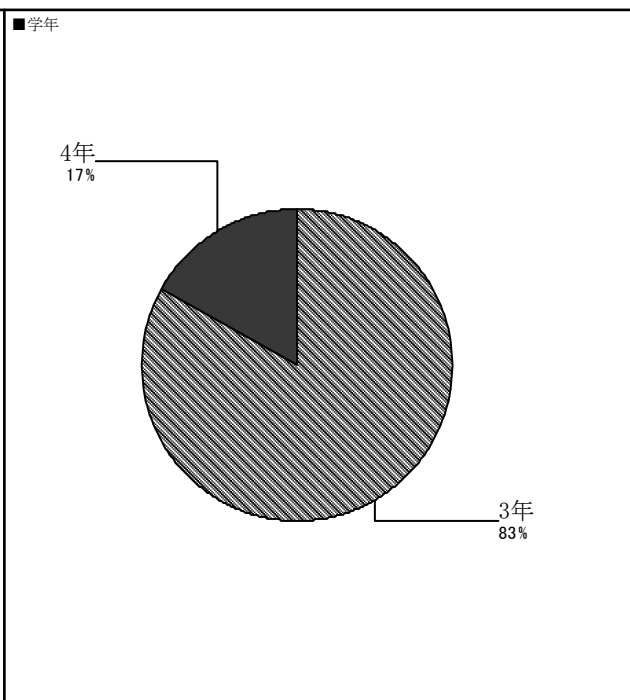
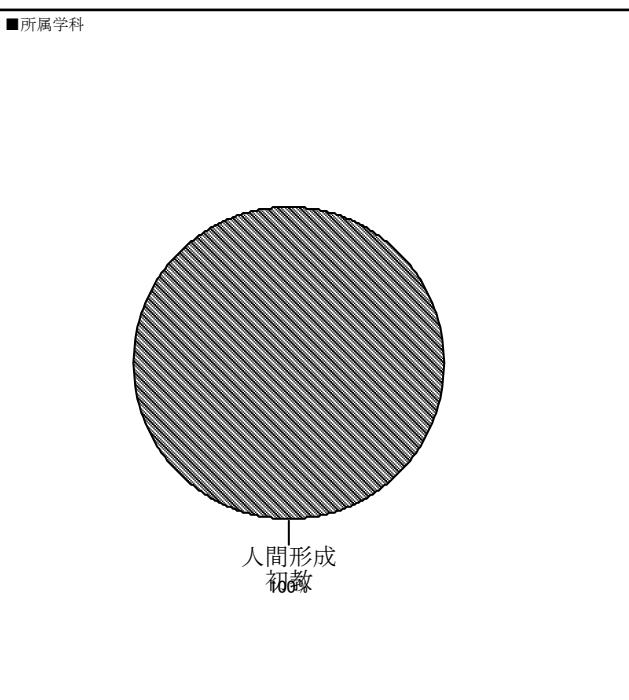
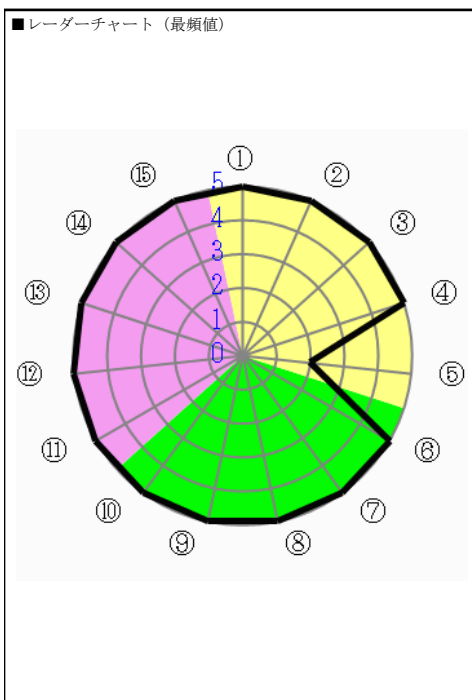

アンケート名	2019前期 学生による授業評価アンケート	集計パターン	学科・コースの集計	対象	人間形成 幼保	回答者数	487	対象者数	1,319
--------	-----------------------	--------	-----------	----	---------	------	-----	------	-------

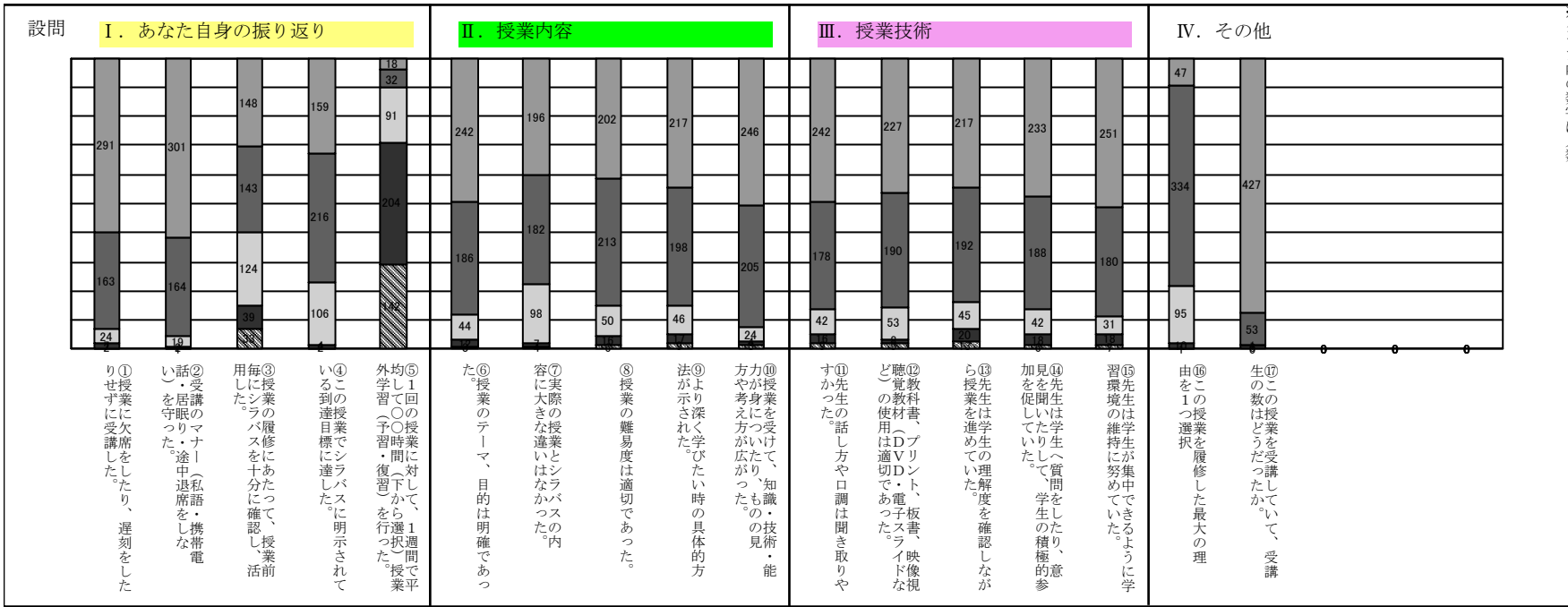

- ※グラフ内の数字は人数
- ①②③④⑥⑦⑧⑨⑩
⑪⑫⑬⑭⑮
 - 大いにそう思う
 - そう思う
 - どちらともいえない
 - そう思わない
 - 全くそう思わない
 - ⑤
 - 3時間以上
 - 2時間～3時間
 - 1時間～2時間
 - 1時間以内
 - 全く行っていない
 - ⑯
 - 興味・関心があったから
 - 必修科目だから
 - 資格・免許に必要な科目だから
 - 時間割の都合上
 - 単位が取りやすそうだから
 - ⑰
 - ちょうど良い
 - やや多い
 - やや少ない
 - 多すぎる
 - 少なすぎる

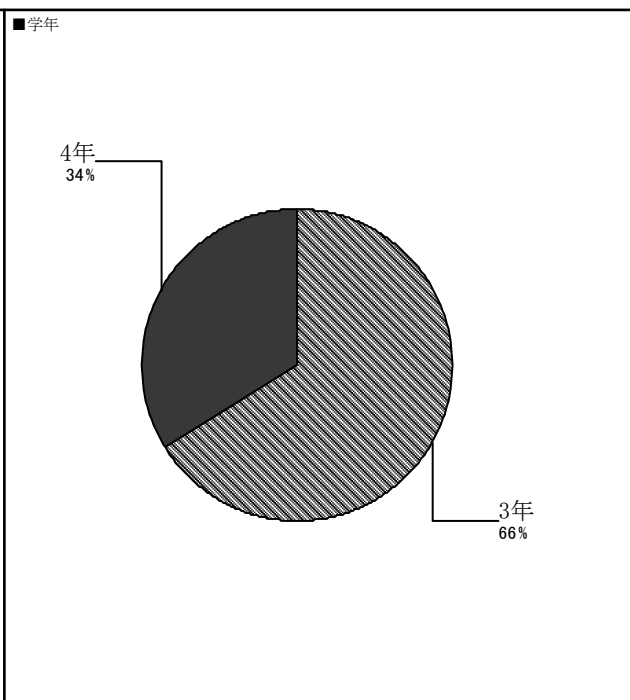
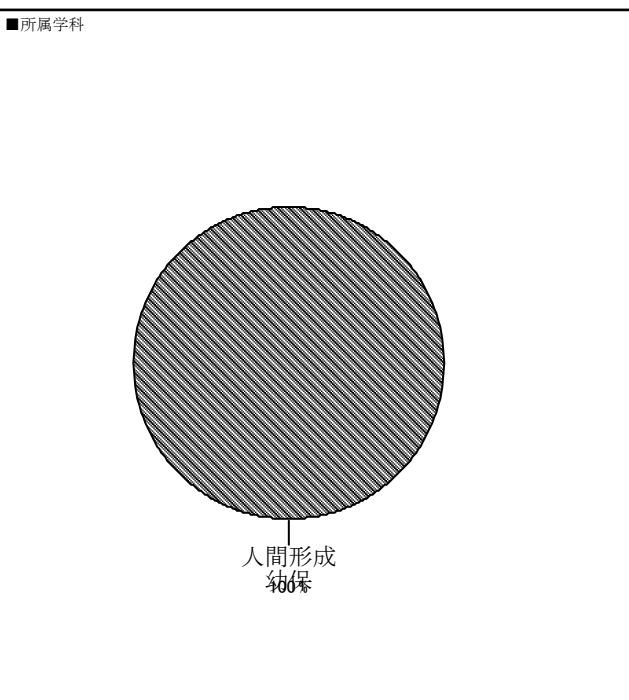
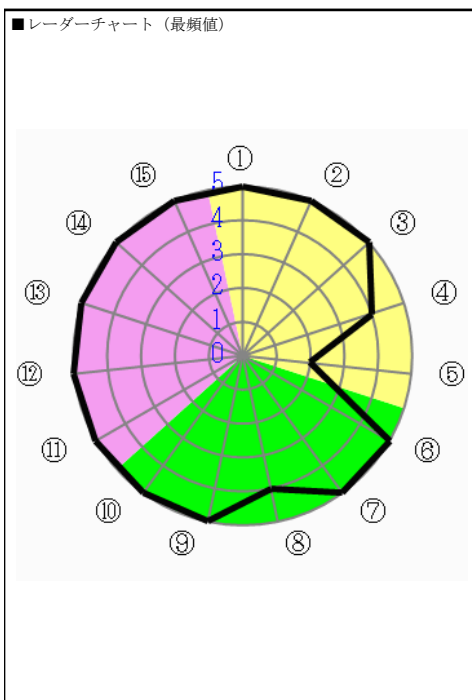

アンケート名	2019前期 学生による授業評価アンケート	集計パターン	学科・コースの集計	対象	心社福 心理	回答者数	1,126	対象者数	1,850
--------	-----------------------	--------	-----------	----	--------	------	-------	------	-------

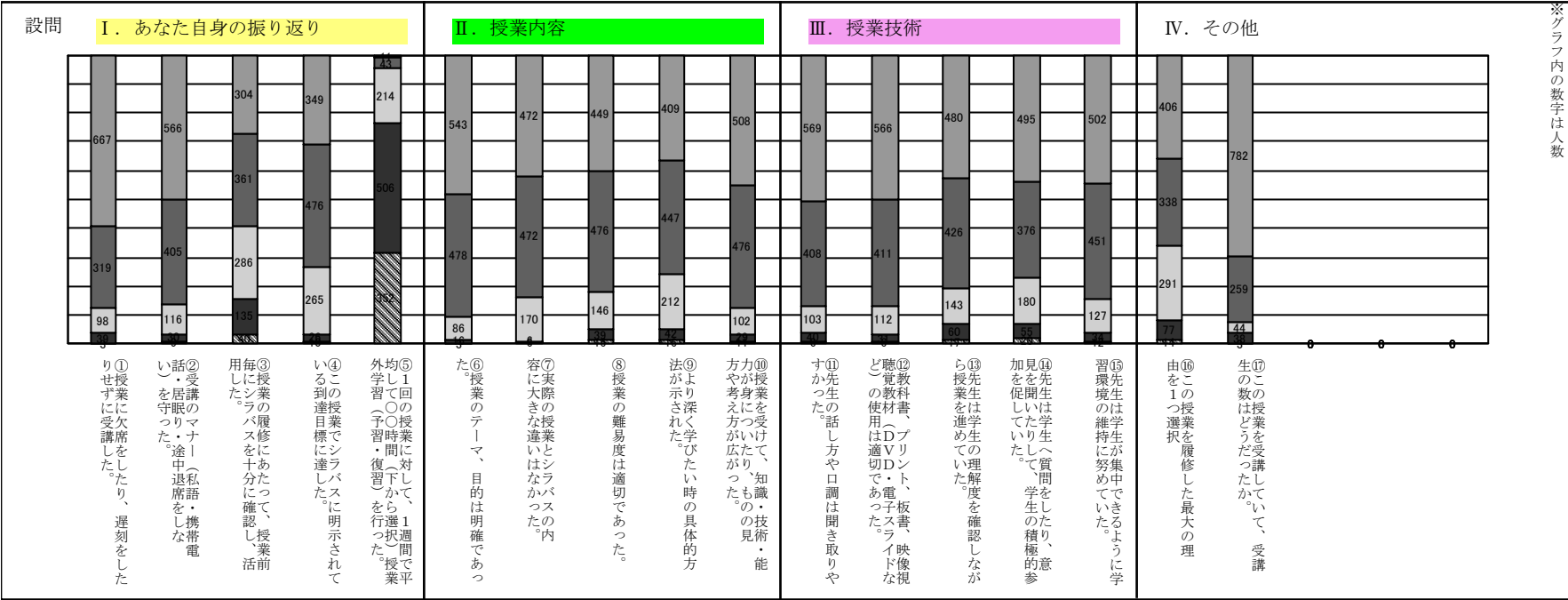

※グラフ内の数字は人数

- ①②③④⑥⑦⑧⑨⑩
- ⑪⑫⑬⑭⑮
- 大いにそう思う
- そう思う
- どちらともいえない
- そう思わない
- 全くそう思わない
- ⑤
- 3時間以上
- 2時間～3時間
- 1時間～2時間
- 1時間以内
- 全く行っていない
- ⑯
- 興味・関心があったから
- 必修科目だから
- 資格・免許に必要な科目だから
- 時間割の都合上
- 単位が取りやすそうだから
- ⑰
- ちょうど良い
- やや多い
- やや少ない
- 多すぎる
- 少なすぎる

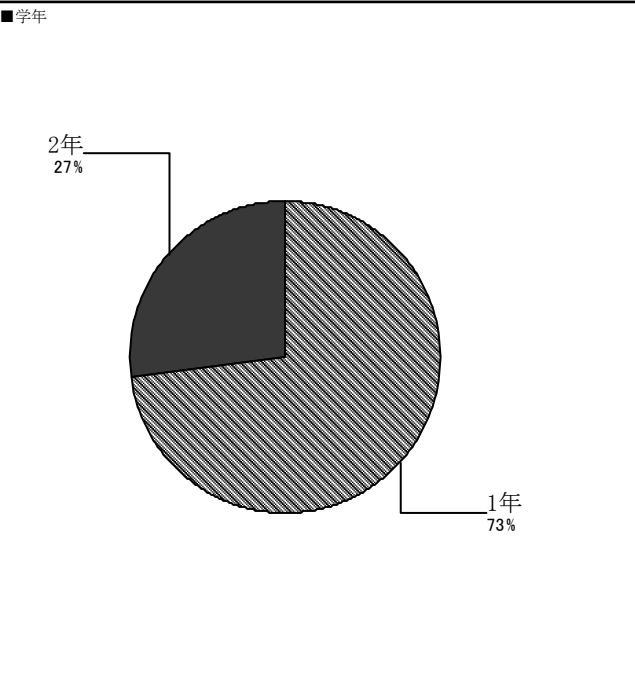
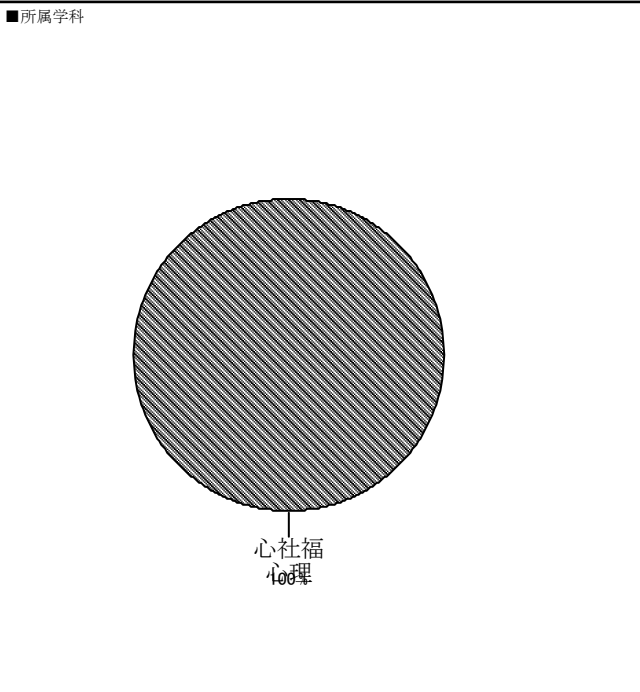
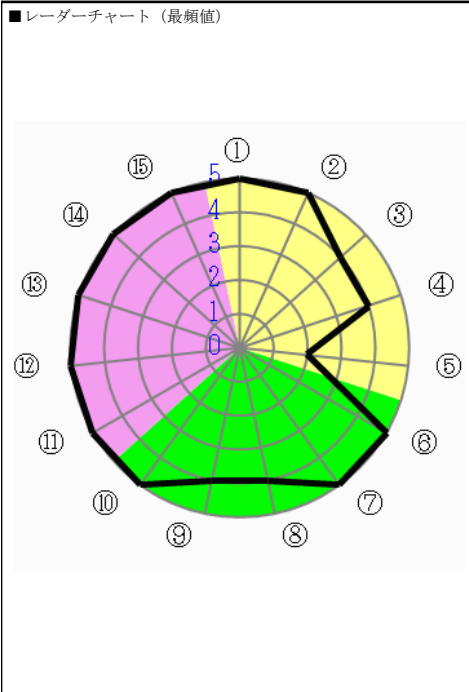

アンケート名	2019前期 学生による授業評価アンケート	集計パターン	学科・コースの集計	対象	心社福 社福	回答者数	810	対象者数	1,027
--------	-----------------------	--------	-----------	----	--------	------	-----	------	-------

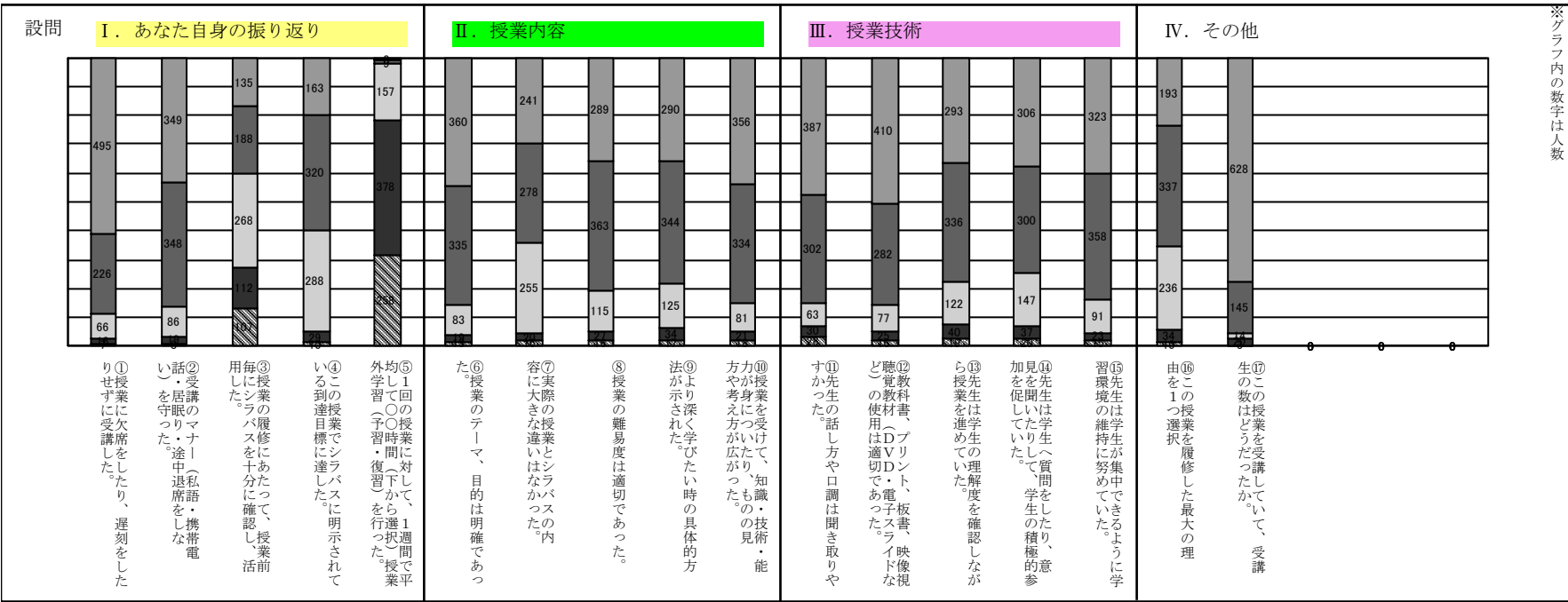

※グラフ内の数字は人数

- ①②③④⑥⑦⑧⑨⑩
- ⑪⑫⑬⑭⑮
- 大いにそう思う
- そう思う
- どちらともいえない
- そう思わない
- 全くそう思わない
- ⑤
- 3時間以上
- 2時間～3時間
- 1時間～2時間
- 1時間以内
- 全く行っていない
- ⑯
- 興味・関心があったから
- 必修科目だから
- 資格・免許に必要な科目だから
- 時間割の都合上
- 単位が取りやすそうだから
- ⑰
- ちょうど良い
- やや多い
- やや少ない
- 多すぎる
- 少なすぎる

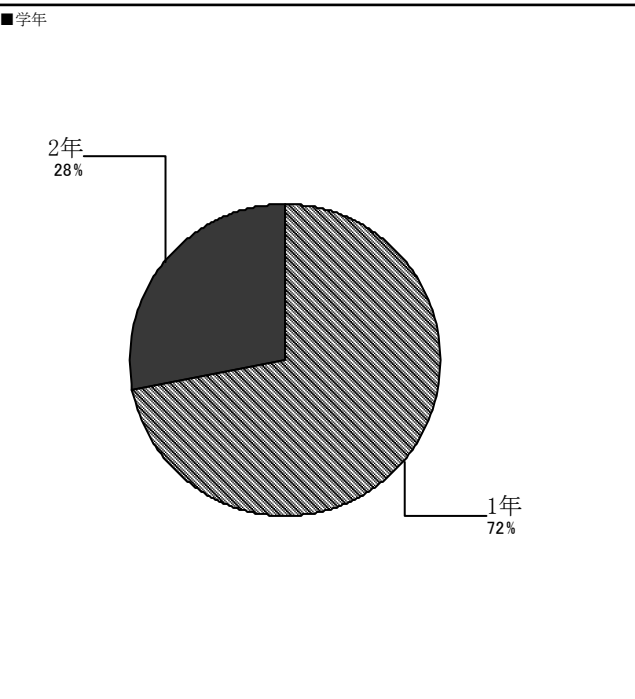
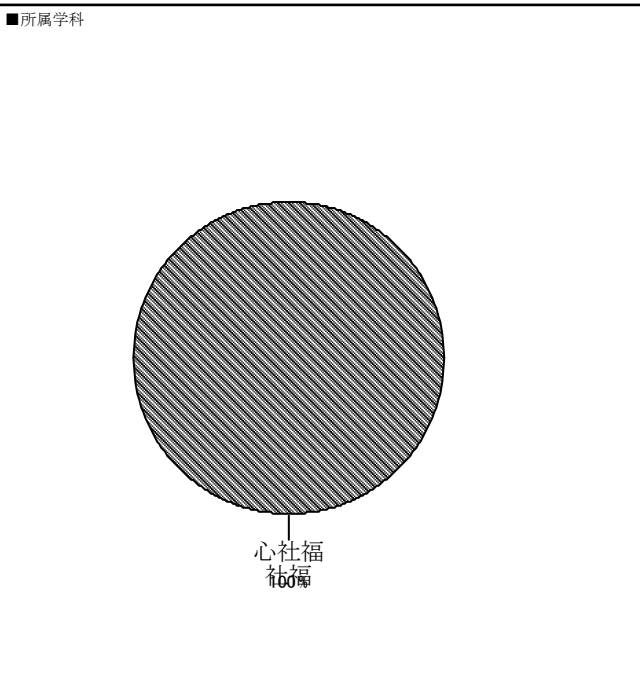
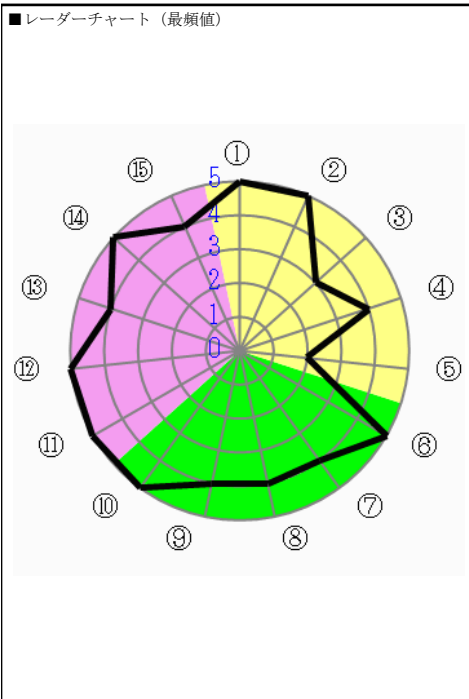

アンケート名	2019前期 学生による授業評価アンケート	集計パターン	学科・コースの集計	対象	初等保育 初教	回答者数	1,569	対象者数	2,193
--------	-----------------------	--------	-----------	----	---------	------	-------	------	-------

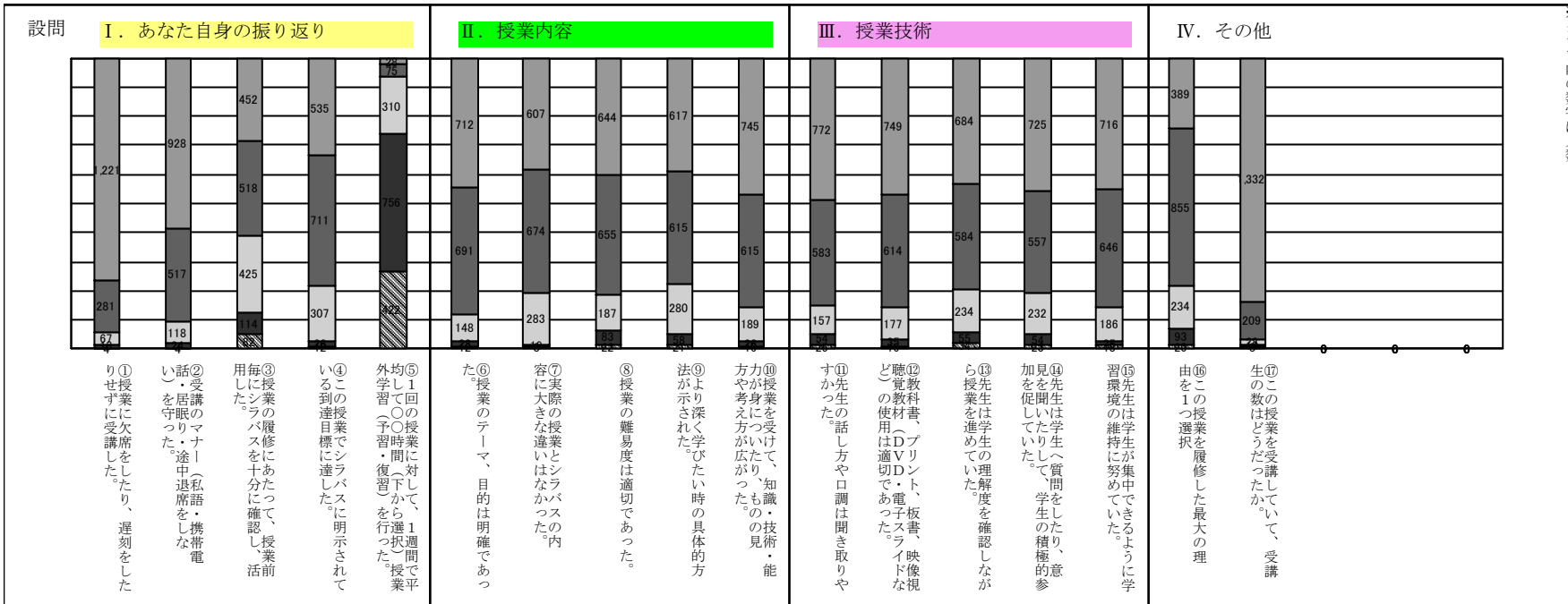

※グラフ内の数字は人数

- ①②③④⑥⑦⑧⑨⑩
- ⑪⑫⑬⑭⑮
- 大いにそう思う
- そう思う
- どちらともいえない
- そう思わない
- 全くそう思わない
- ⑤
- 3時間以上
- 2時間～3時間
- 1時間～2時間
- 1時間以内
- 全く行っていない
- ⑯
- 興味・関心があったから
- 必修科目だから
- 資格・免許に必要な科目だから
- 時間割の都合上
- 単位が取りやすそうだから
- ⑰
- ちょうど良い
- やや多い
- やや少ない
- 多すぎる
- 少なすぎる

■レーダーチャート（最頻値）

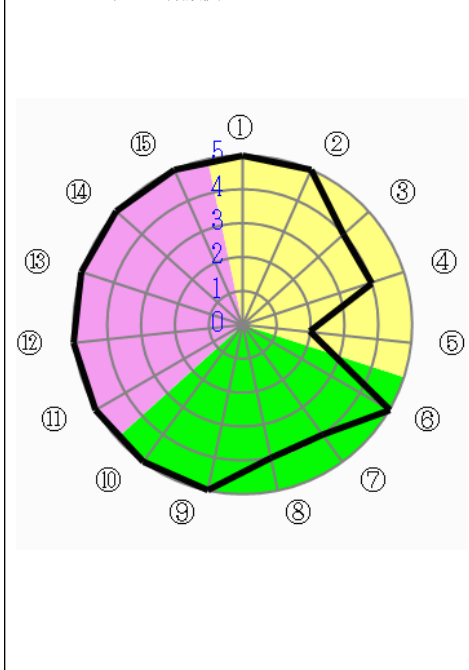

■所属学科

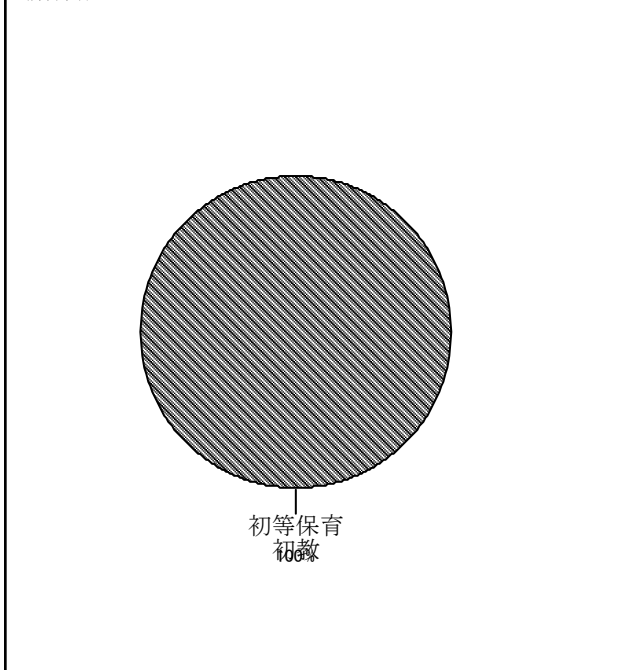

■学年

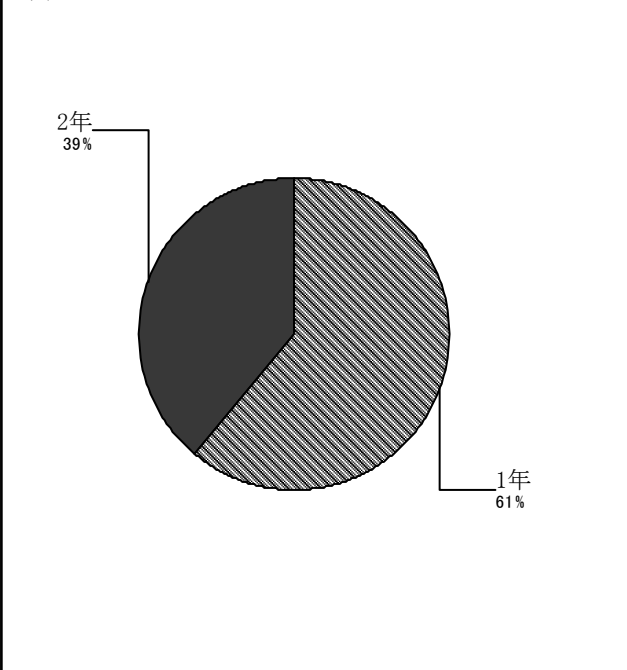

アンケート名	2019前期 学生による授業評価アンケート	集計パターン	学科・コースの集計	対象	初等保育 幼保	回答者数	1,890	対象者数	2,300
--------	-----------------------	--------	-----------	----	---------	------	-------	------	-------

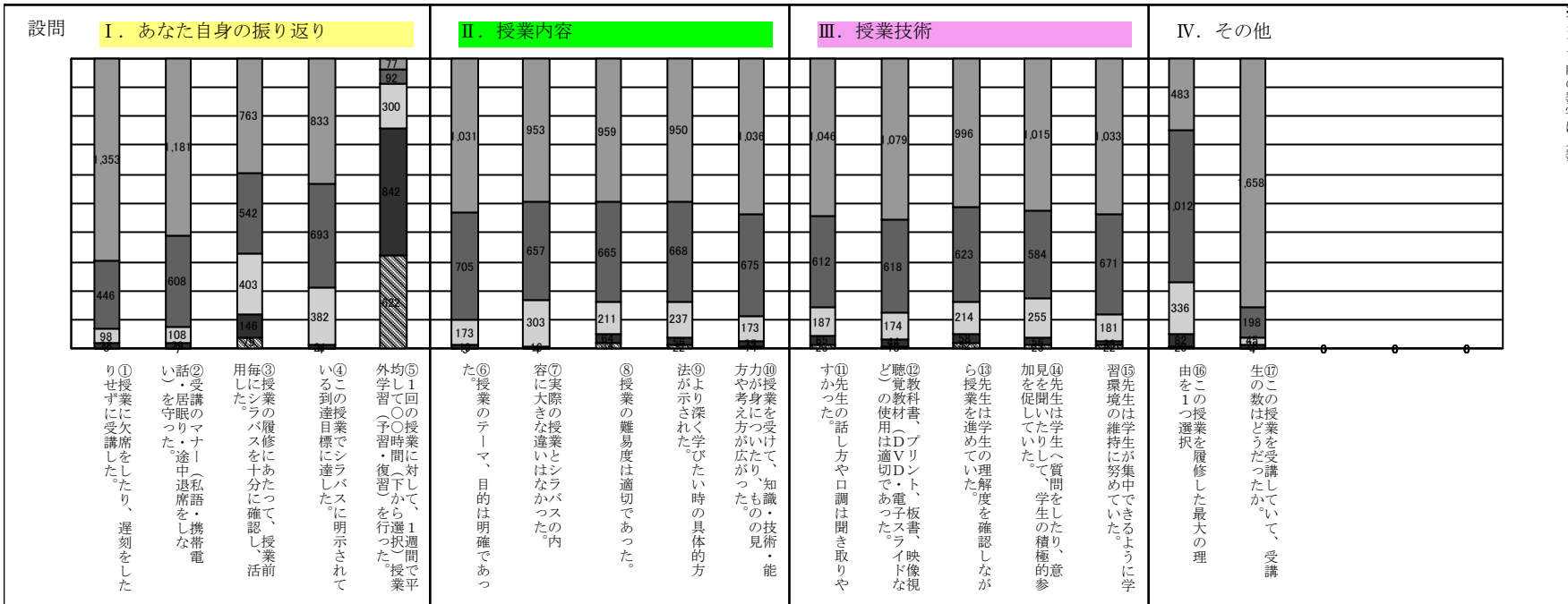

※グラフ内の数字は人数

- ①②③④⑥⑦⑧⑨⑩
- ⑪⑫⑬⑭⑮
- 大いにそう思う
- そう思う
- どちらともいえない
- そう思わない
- 全くそう思わない
- ⑤
- 3時間以上
- 2時間～3時間
- 1時間～2時間
- 1時間以内
- 全く行っていない
- ⑯
- 興味・関心があったから
- 必修科目だから
- 資格・免許に必要な科目だから
- 時間割の都合上
- 単位が取りやすそうだから
- ⑰
- ちょうど良い
- やや多い
- やや少ない
- 多すぎる
- 少なすぎる

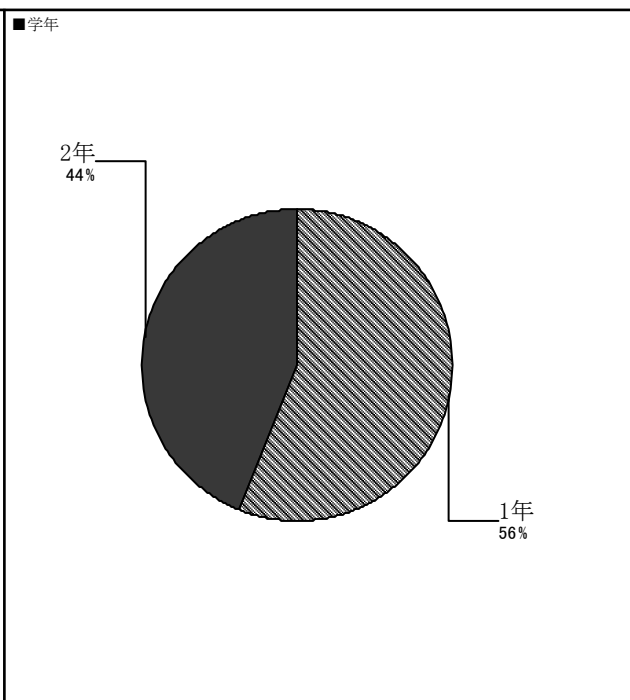
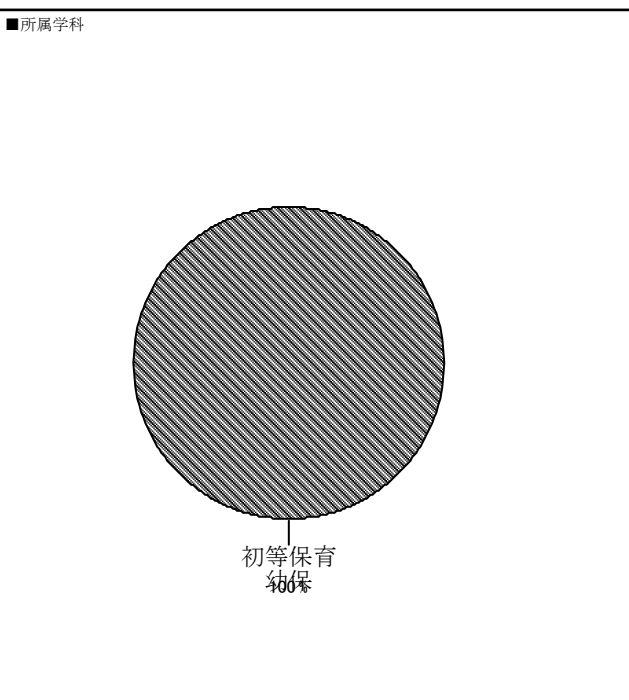
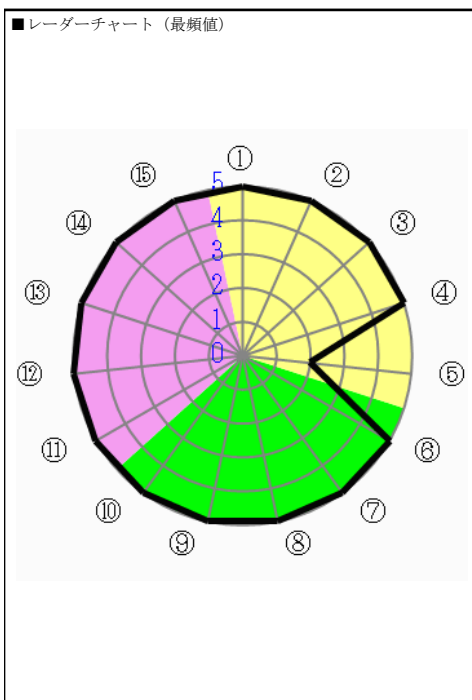

アンケート名	2019前期 学生による授業評価アンケート	集計パターン	学科・コースの集計	対象	現代社会学科	回答者数	1,309	対象者数	1,491
--------	-----------------------	--------	-----------	----	--------	------	-------	------	-------

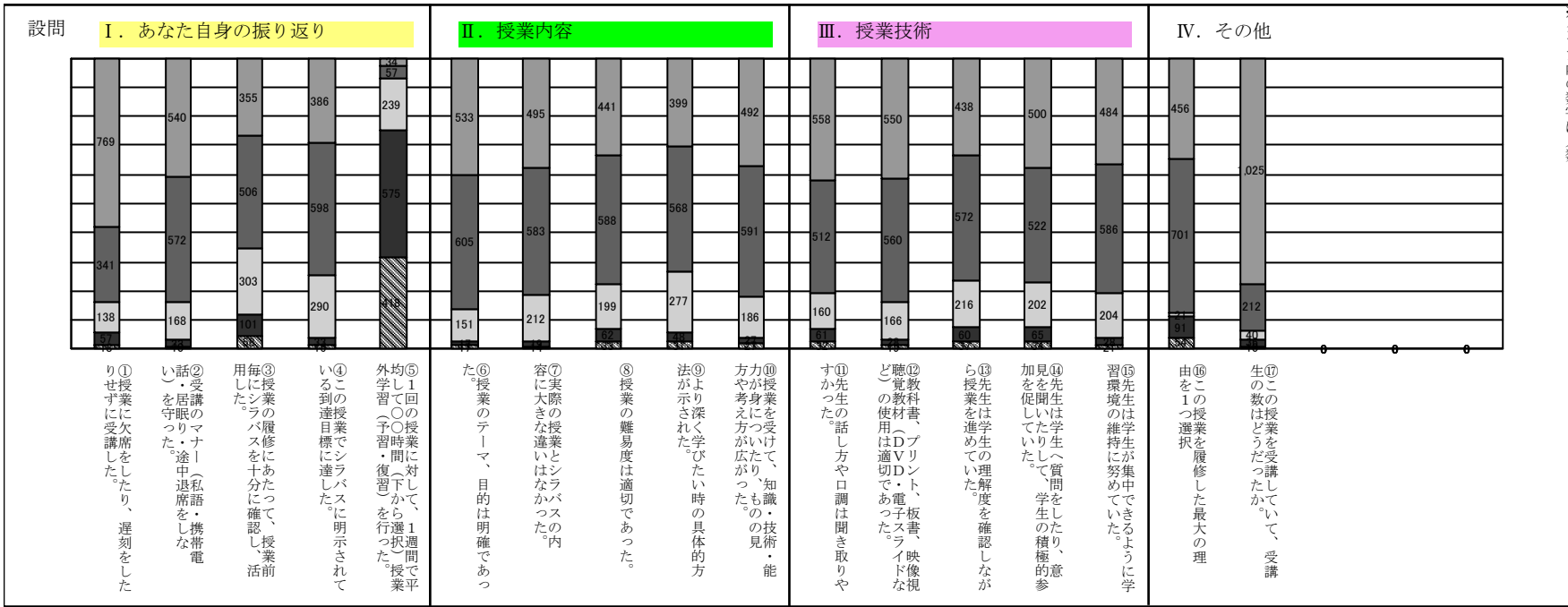

- ※グラフ内の数字は人数
- ① 大いにそう思う
 - ② そう思う
 - ③ どちらともいえない
 - ④ そう思わない
 - ⑤ 全くそう思わない
 - ⑥ 3時間以上
 - ⑦ 2時間～3時間
 - ⑧ 1時間～2時間
 - ⑨ 1時間以内
 - ⑩ 全く行っていない
 - ⑪ 興味・関心があったから
 - ⑫ 必修科目だから
 - ⑬ 資格・免許に必要な科目だから
 - ⑭ 時間割の都合上
 - ⑮ 単位が取りやすそうだから
 - ⑯ ちょうど良い
 - ⑰ やや多い
 - ⑱ やや少ない
 - ⑲ 多すぎる
 - ⑳ 少なすぎる

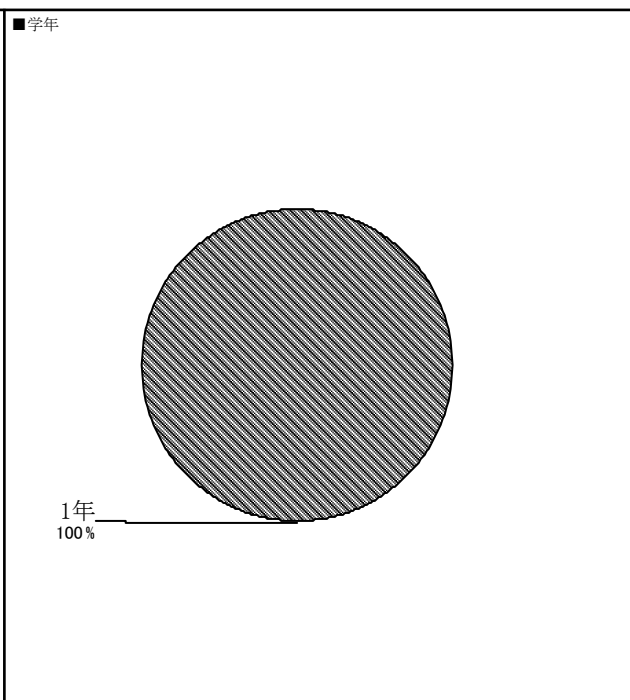
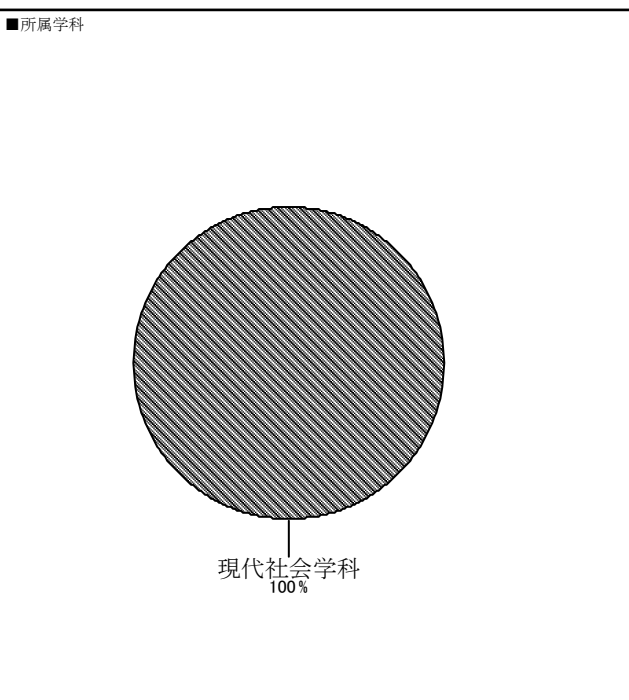
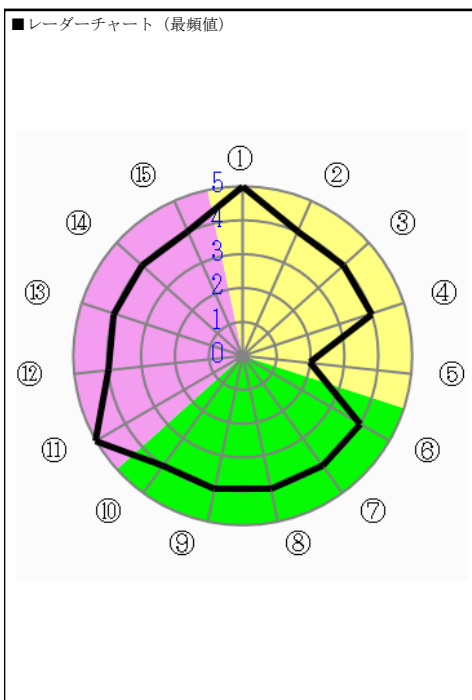

アンケート名	2019前期 学生による授業評価アンケート	集計パターン	学科・コースの集計	対象	現代社会 ビジネス	回答者数	595	対象者数	1,051
--------	-----------------------	--------	-----------	----	-----------	------	-----	------	-------

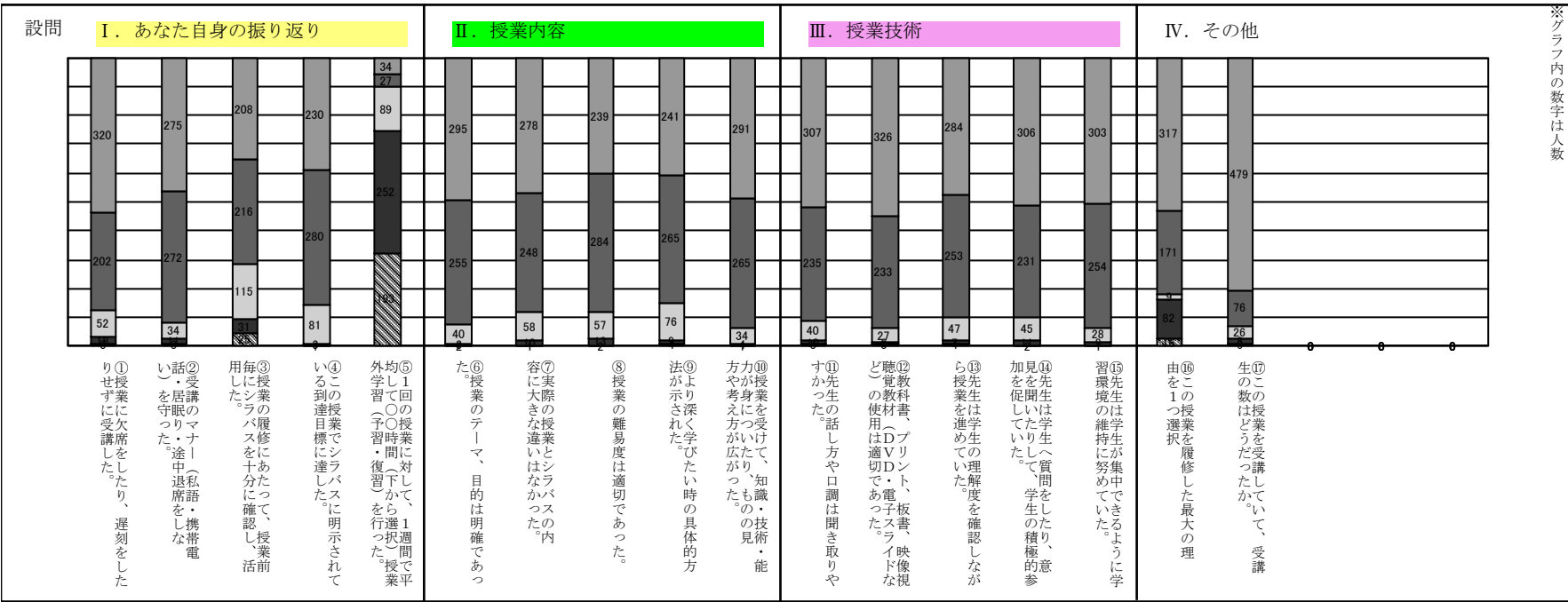

※グラフ内の数字は人数

- ①②③④⑥⑦⑧⑨⑩
- ⑪⑫⑬⑭⑮
- 大いにそう思う
- そう思う
- どちらともいえない
- そう思わない
- 全くそう思わない
- ⑤
- 3時間以上
- 2時間～3時間
- 1時間～2時間
- 1時間以内
- 全く行っていない
- ⑯
- 興味・関心があったから
- 必修科目だから
- 資格・免許に必要な科目だから
- 時間割の都合上
- 単位が取りやすそうだから
- ⑰
- ちょうど良い
- やや多い
- やや少ない
- 多すぎる
- 少なすぎる

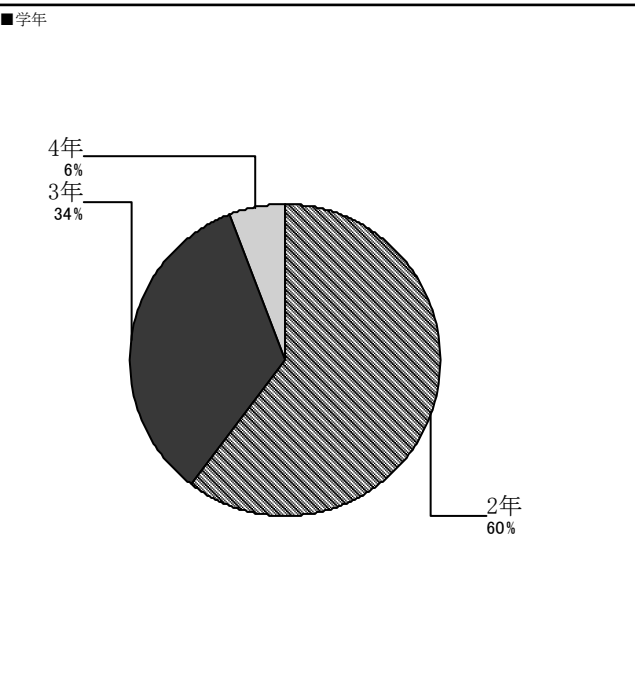
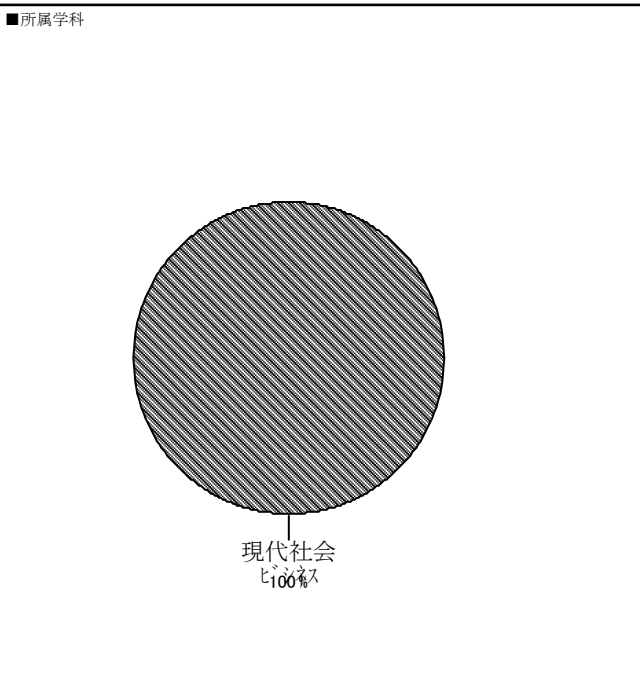
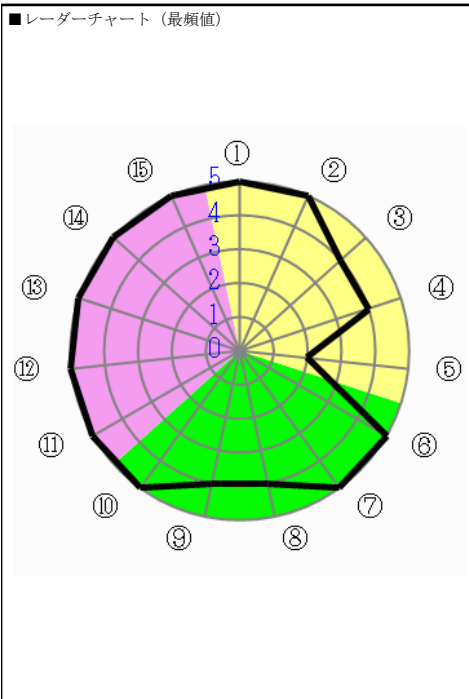

アンケート名	2019前期 学生による授業評価アンケート	集計パターン	学科・コースの集計	対象	現代社会 メディア	回答者数	671	対象者数	1,218
--------	-----------------------	--------	-----------	----	-----------	------	-----	------	-------

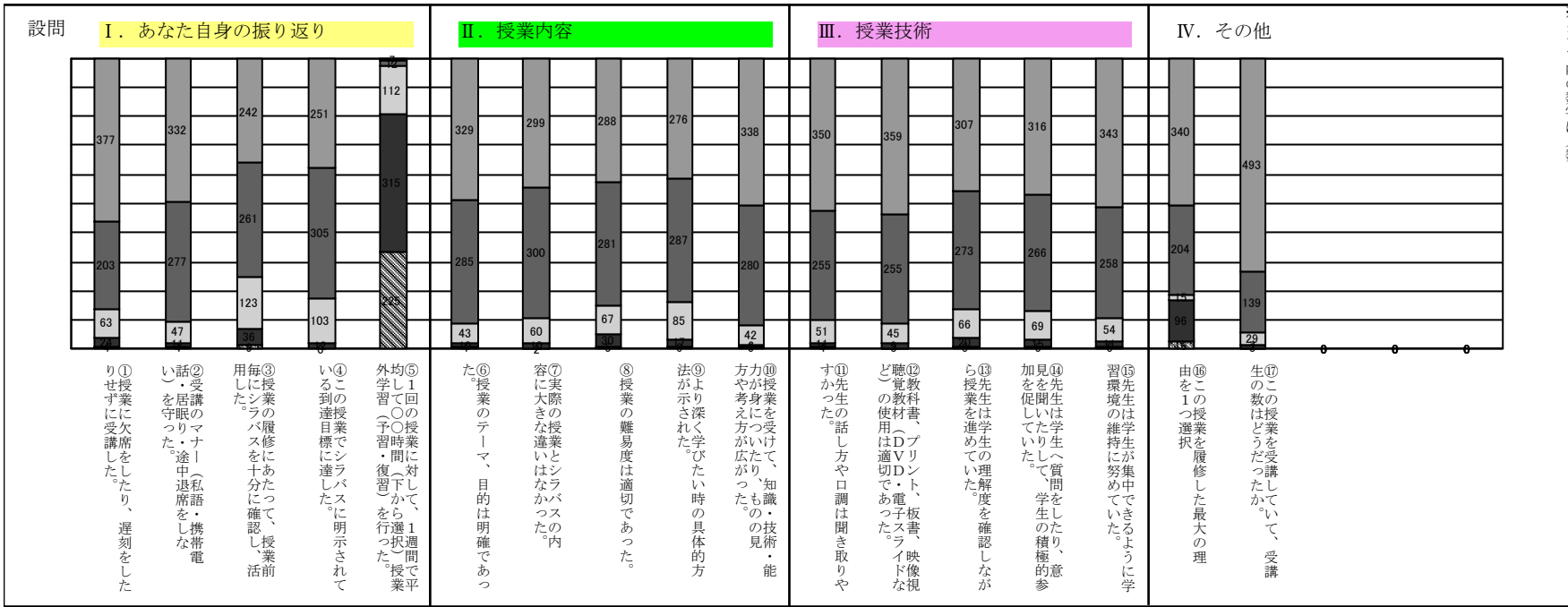

- ①②③④⑥⑦⑧⑨⑩
- ⑪⑫⑬⑭⑮
- 大いにそう思う
- そう思う
- どちらともいえない
- そう思わない
- 全くそう思わない
- ⑤
- 3時間以上
- 2時間～3時間
- 1時間～2時間
- 1時間以内
- 全く行っていない
- ⑯
- 興味・関心があったから
- 必修科目だから
- 資格・免許に必要な科目だから
- 時間割の都合上
- 単位が取りやすそうだから
- ⑰
- ちょうど良い
- やや多い
- やや少ない
- 多すぎる
- 少なすぎる

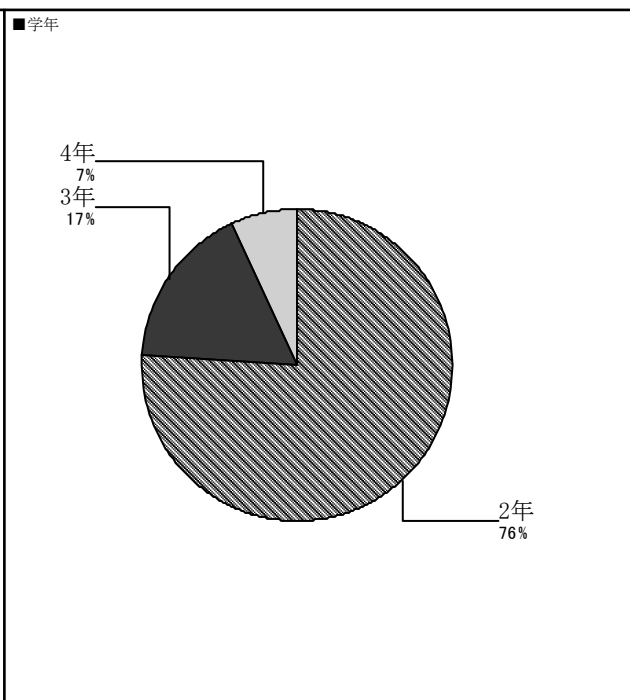
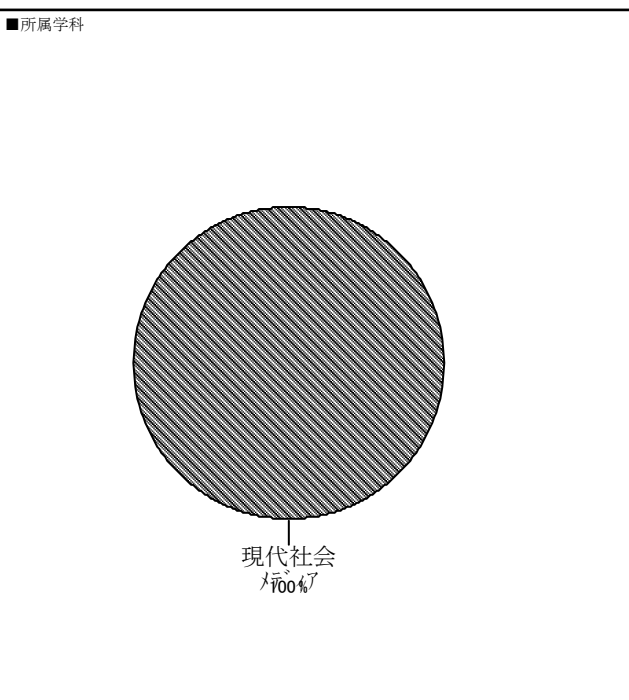
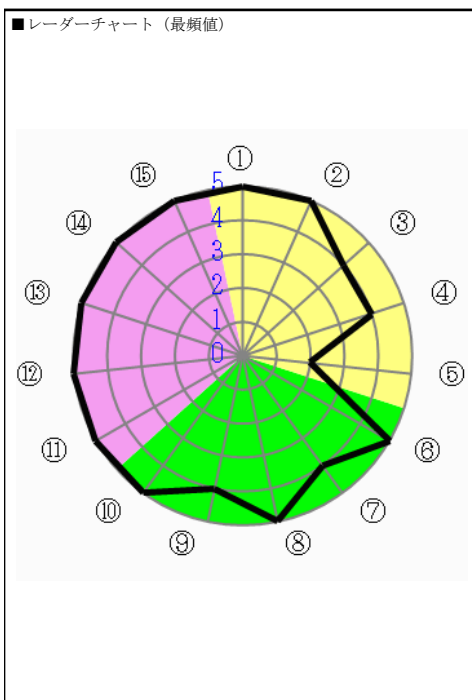

アンケート名	2019前期 学生による授業評価アンケート	集計パターン	学科・コースの集計	対象	現代社会 環境	回答者数	192	対象者数	362
--------	-----------------------	--------	-----------	----	---------	------	-----	------	-----

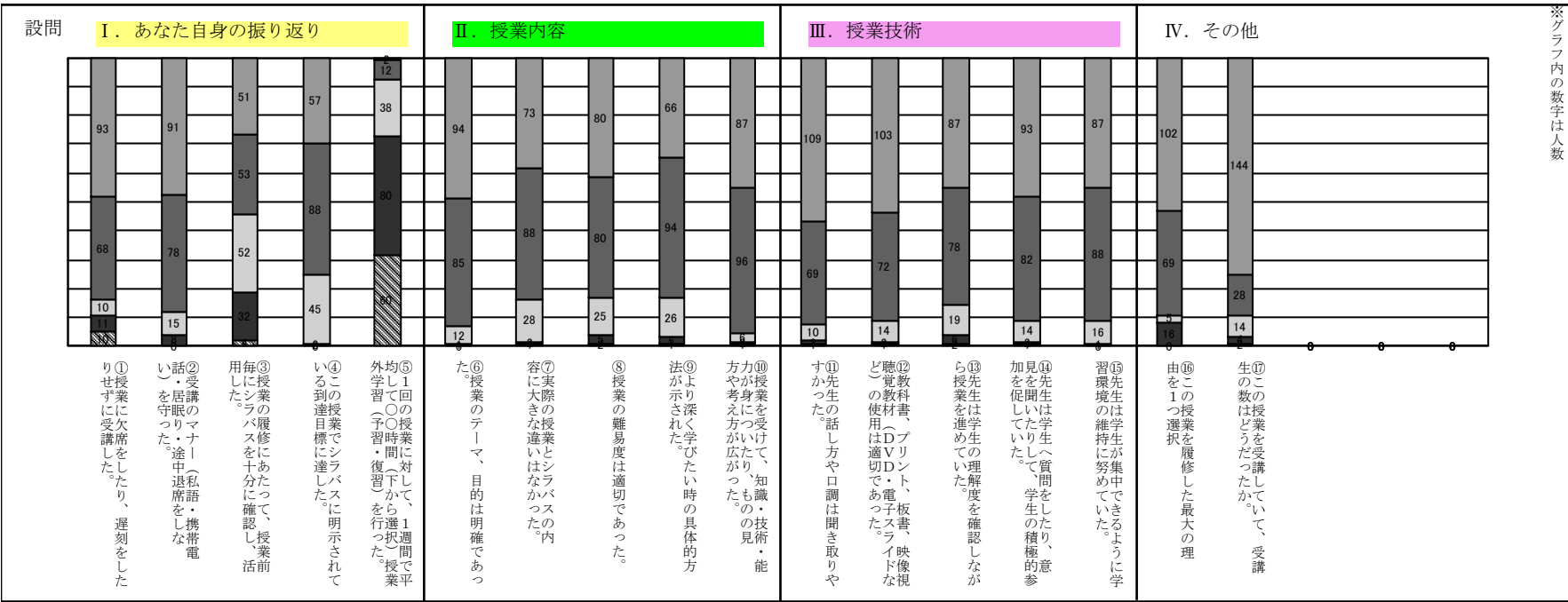

- ①②③④⑥⑦⑧⑨⑩
- ⑪⑫⑬⑭⑮
- 大いにそう思う
- そう思う
- どちらともいえない
- そう思わない
- 全くそう思わない
- ⑤
- 3時間以上
- 2時間～3時間
- 1時間～2時間
- 1時間以内
- 全く行っていない
- ⑯
- 興味・関心があったから
- 必修科目だから
- 資格・免許に必要な科目だから
- 時間割の都合上
- 単位が取りやすそうだから
- ⑰
- ちょうど良い
- やや多い
- やや少ない
- 多すぎる
- 少なすぎる

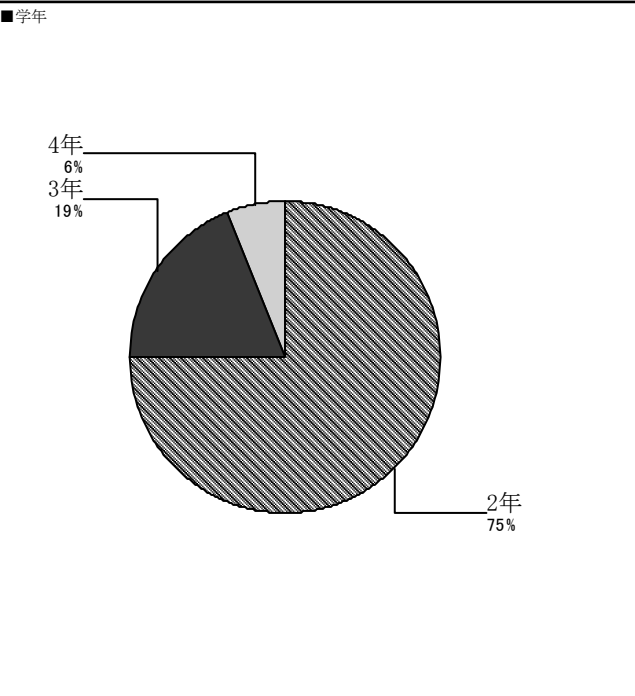
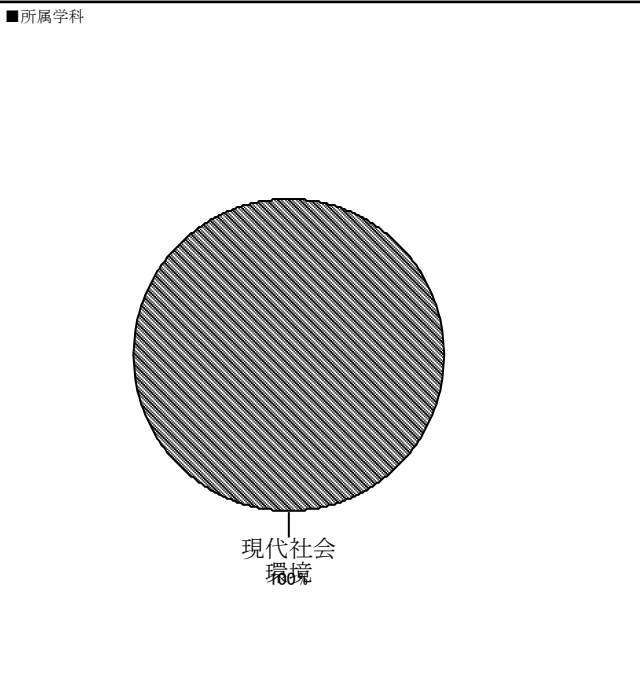
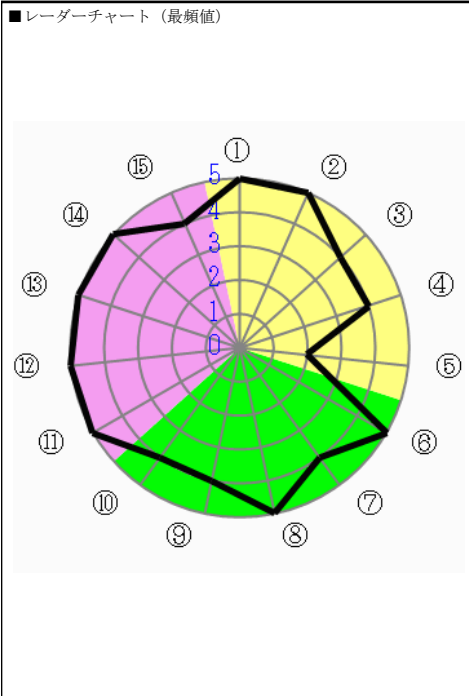

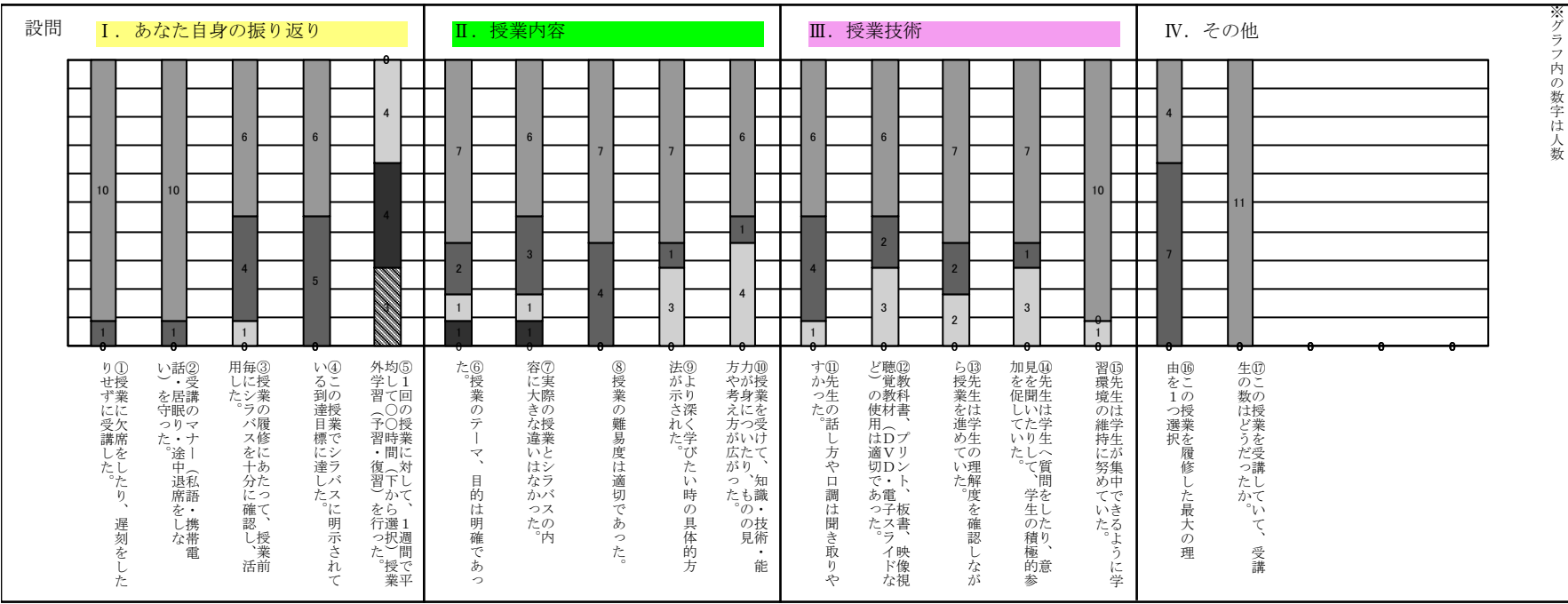

※グラフ内の数字は人数

- ①②③④⑥⑦⑧⑨⑩
- ⑪⑫⑬⑭⑮
- 大いにそう思う
- そう思う
- どちらともいえない
- そう思わない
- 全くそう思わない
- ⑤
- 3時間以上
- 2時間～3時間
- 1時間～2時間
- 1時間以内
- 全く行っていない
- ⑯
- 興味・関心があったから
- 必修科目だから
- 資格・免許に必要な科目だから
- 時間割の都合上
- 単位が取りやすそうだから
- ⑰
- ちょうど良い
- やや多い
- やや少ない
- 多すぎる
- 少なすぎる

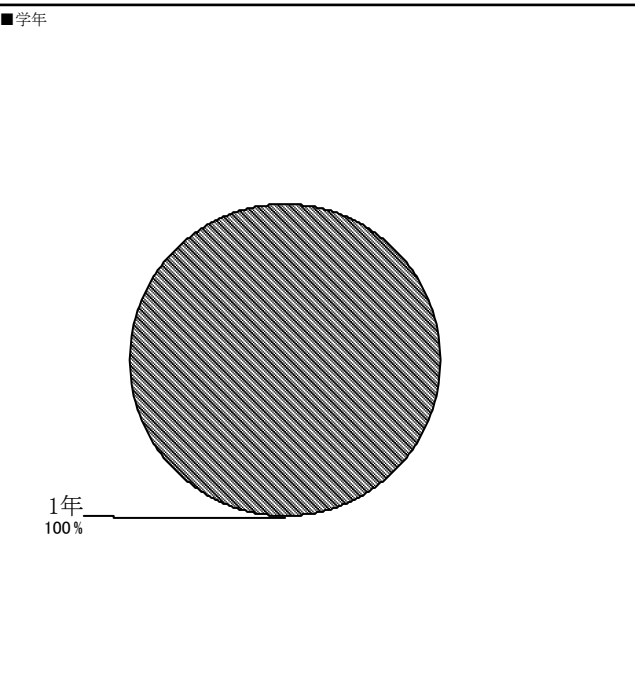
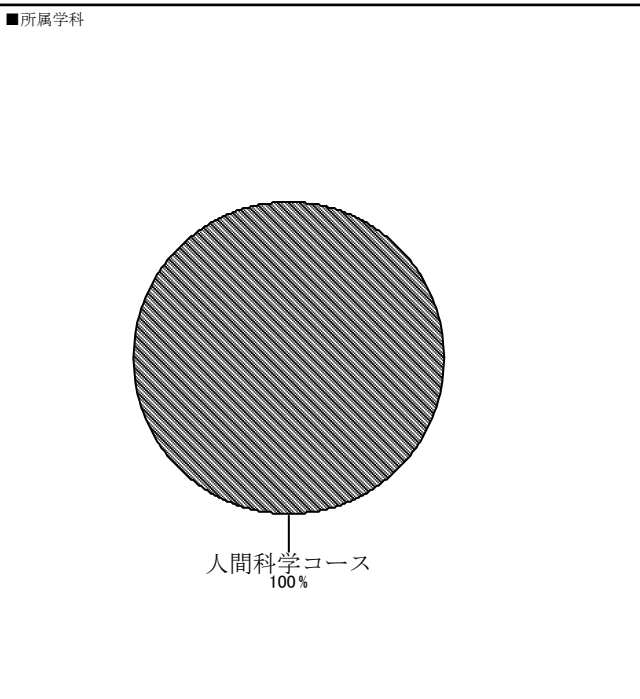
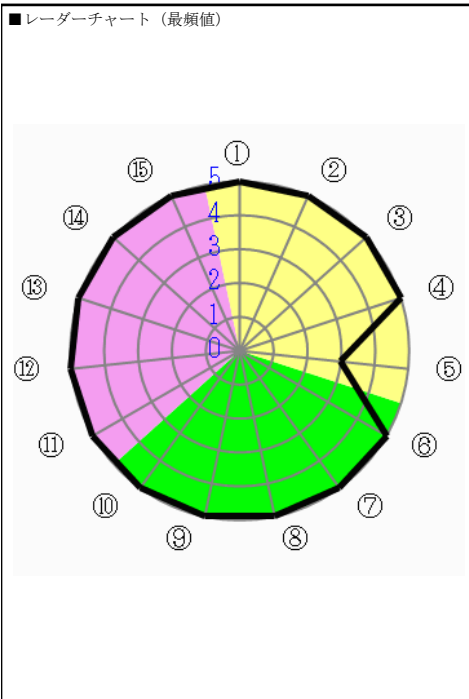

アンケート名	2019前期 学生による授業評価アンケート	集計パターン	学科・コースの集計	対象	臨床心理学コース	回答者数	38	対象者数	48
--------	-----------------------	--------	-----------	----	----------	------	----	------	----

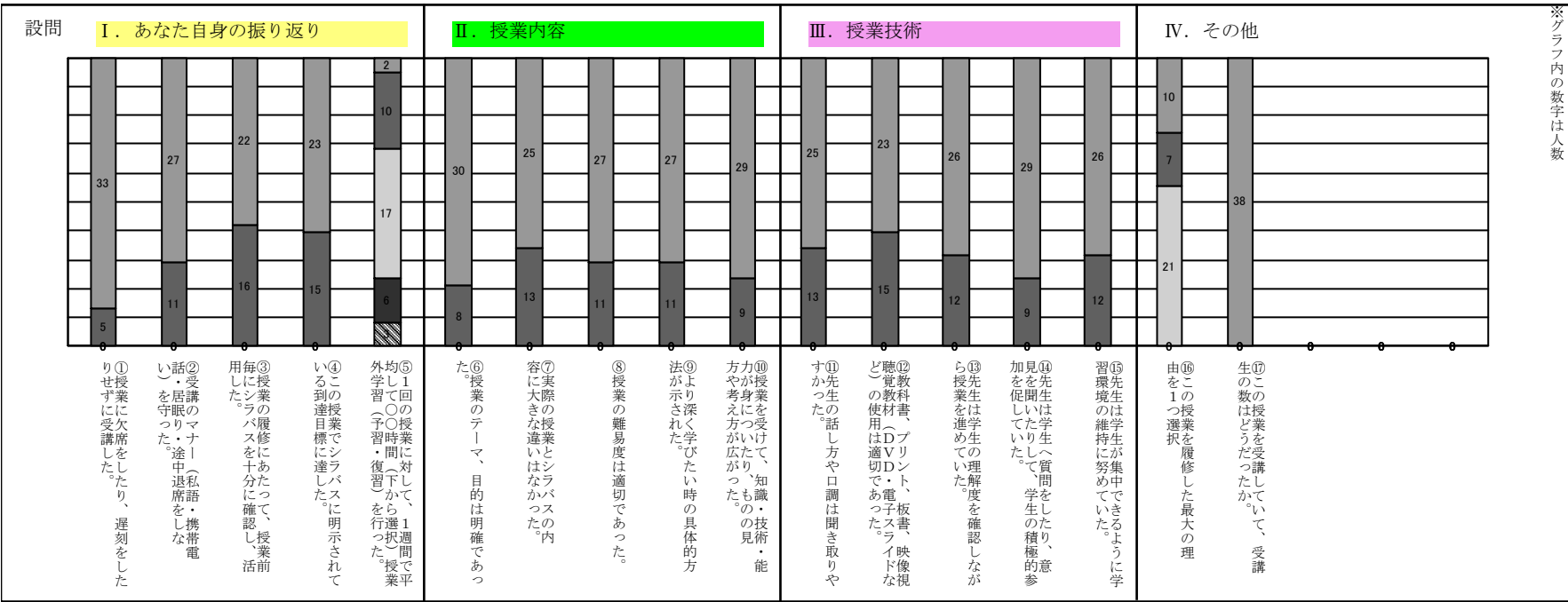

※グラフ内の数字は人数

- ①②③④⑥⑦⑧⑨⑩
- ⑪⑫⑬⑭⑮
- ⑯ 大いにそう思う
- ⑰ そう思う
- ⑱ どちらともいえない
- ⑲ そう思わない
- ㉑ 全くそう思わない
- ⑤
- ⑥ 3時間以上
- ⑦ 2時間～3時間
- ⑧ 1時間～2時間
- ⑨ 1時間以内
- ⑩ 全く行っていない
- ⑬
- ⑭ 興味・関心があったから
- ⑮ 必修科目だから
- ⑯ 資格・免許に必要な科目だから
- ⑰ 時間割の都合上
- ⑱ 単位が取りやすそうだから
- ⑲
- ⑳ ちょうど良い
- ㉑ やや多い
- ㉒ やや少ない
- ㉓ 多すぎる
- ㉔ 少なすぎる

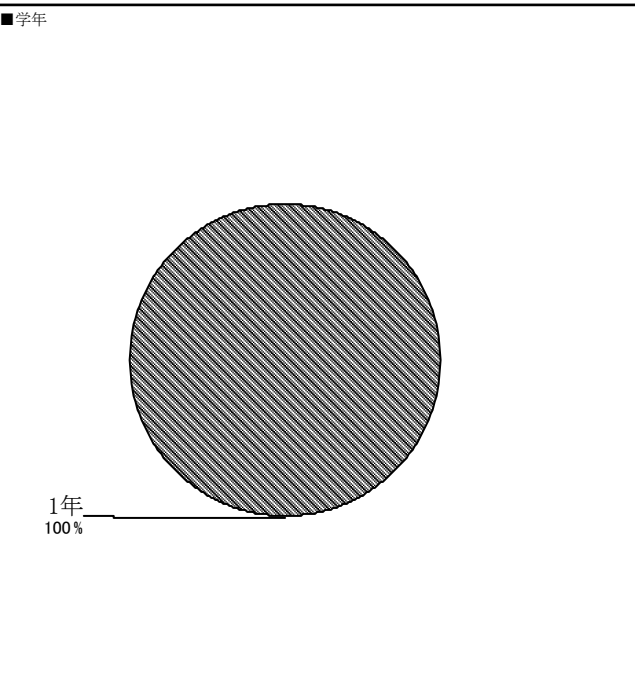
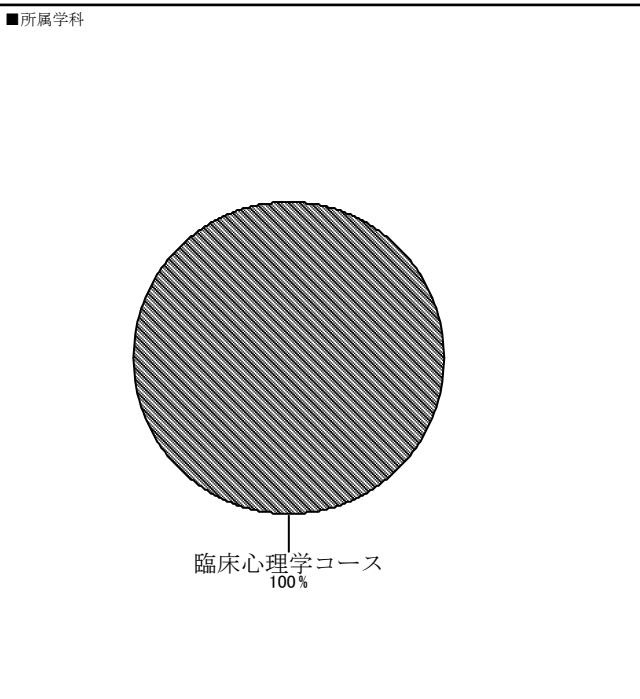
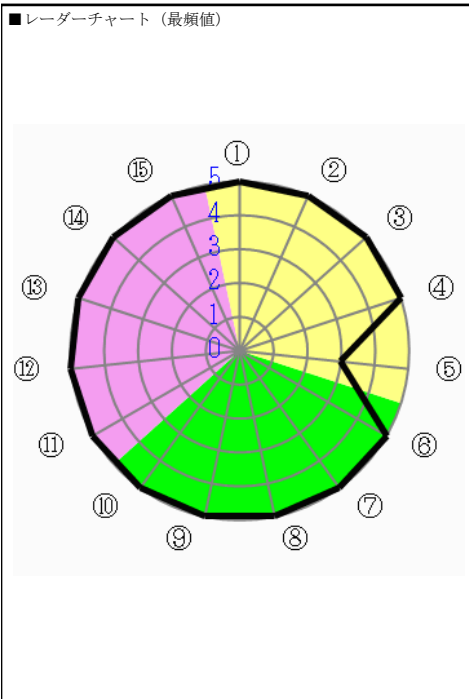

アンケート名	2019前期 学生による授業評価アンケート	集計パターン	学年毎の集計	対象	1年	回答者数	7,968	対象者数	9,448
--------	-----------------------	--------	--------	----	----	------	-------	------	-------

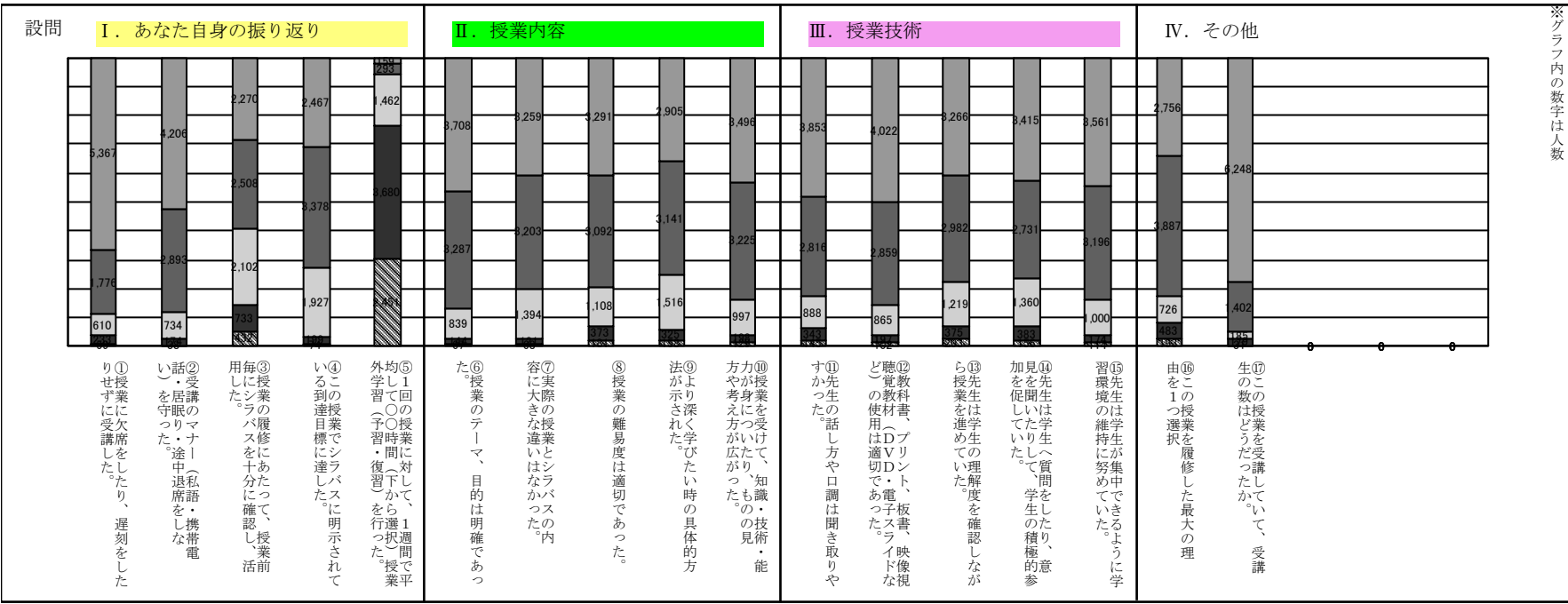

※グラフ内の数字は人数

- ①②③④⑥⑦⑧⑨⑩
- ⑪⑫⑬⑭⑮
- 大いにそう思う
- そう思う
- どちらともいえない
- そう思わない
- 全くそう思わない
- ⑤
- 3時間以上
- 2時間～3時間
- 1時間～2時間
- 1時間以内
- 全く行っていない
- ⑯
- 興味・関心があったから
- 必修科目だから
- 資格・免許に必要な科目だから
- 時間割の都合上
- 単位が取りやすそうだから
- ⑰
- ちょうど良い
- やや多い
- やや少ない
- 多すぎる
- 少なすぎる

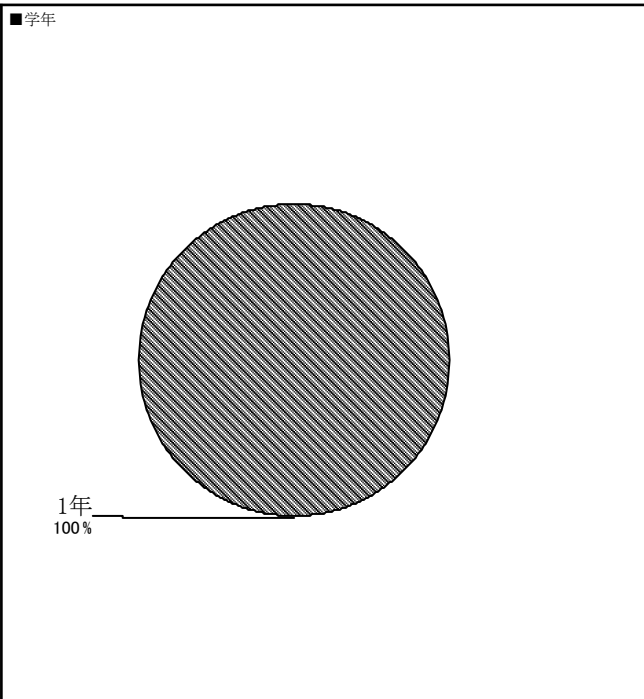
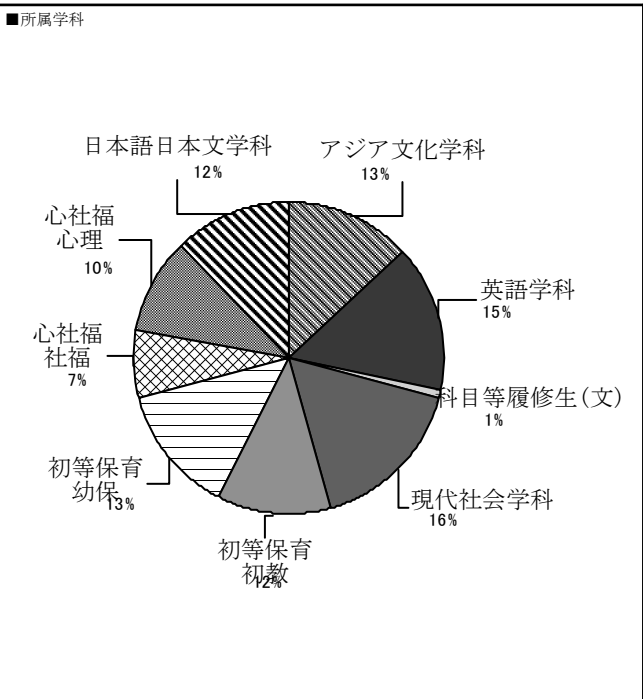
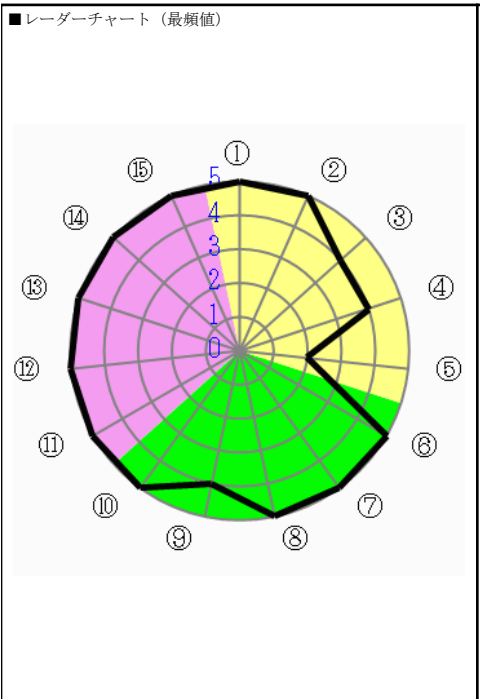

アンケート名	2019前期 学生による授業評価アンケート	集計パターン	学年毎の集計	対象	2年	回答者数	4,707	対象者数	8,941
--------	-----------------------	--------	--------	----	----	------	-------	------	-------

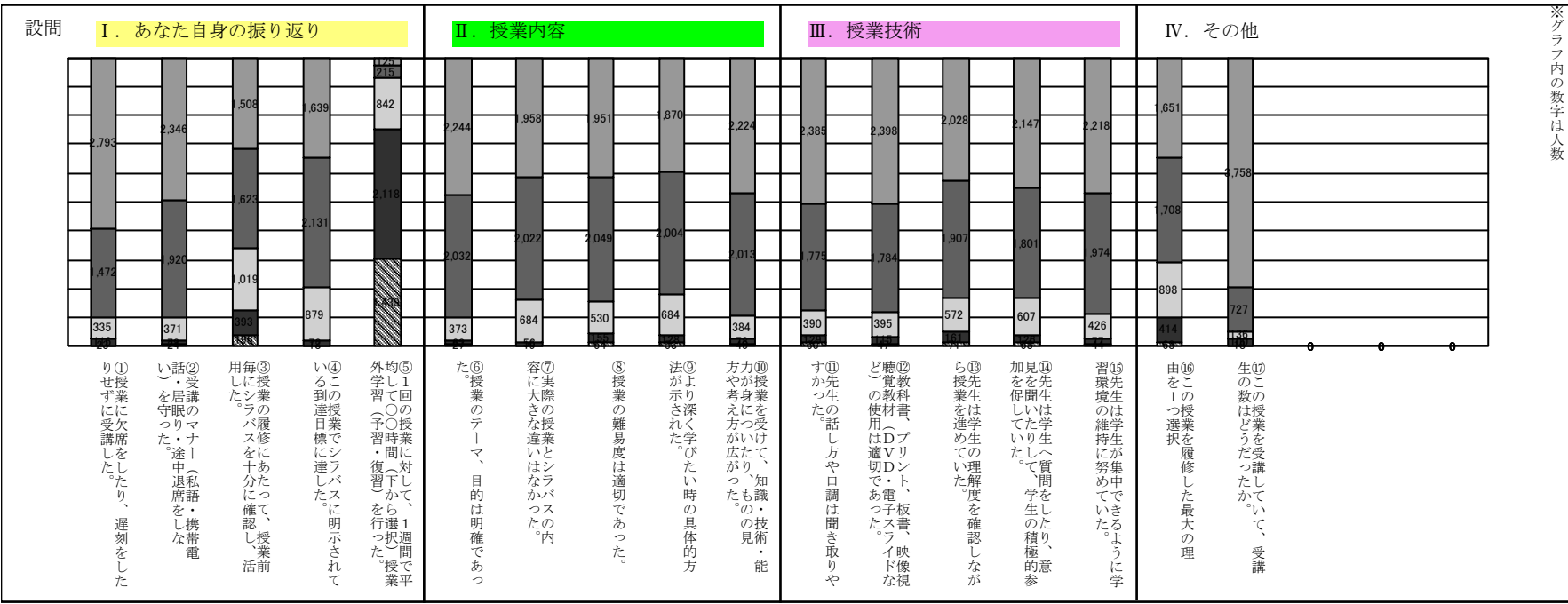

※グラフ内の数字は人数

- ①②③④⑥⑦⑧⑨⑩
- ⑪⑫⑬⑭⑮
- 大いにそう思う
- そう思う
- どちらともいえない
- そう思わない
- 全くそう思わない
- ⑤
- 3時間以上
- 2時間～3時間
- 1時間～2時間
- 1時間以内
- 全く行っていない
- ⑯
- 興味・関心があったから
- 必修科目だから
- 資格・免許に必要な科目だから
- 時間割の都合上
- 単位が取りやすそうだから
- ⑰
- ちょうど良い
- やや多い
- やや少ない
- 多すぎる
- 少なすぎる

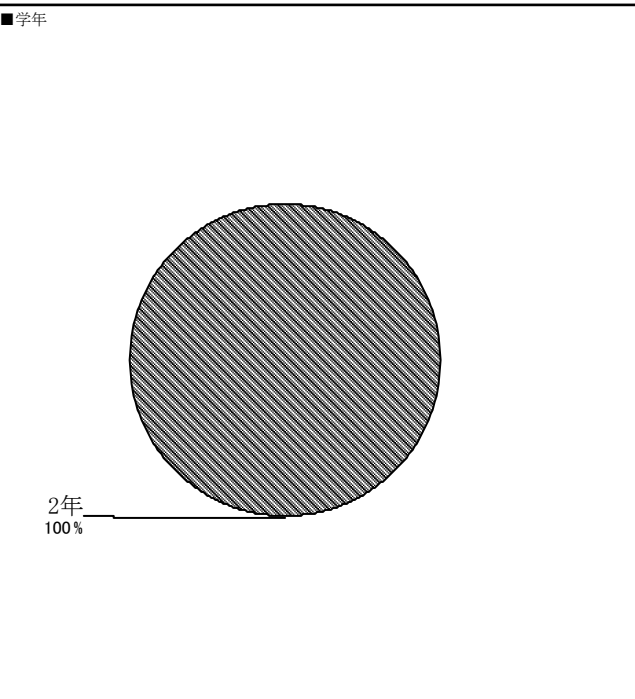
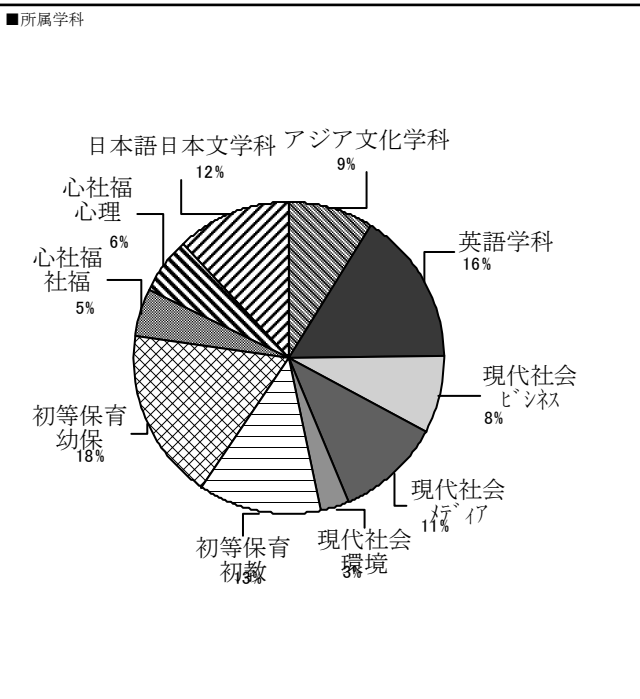
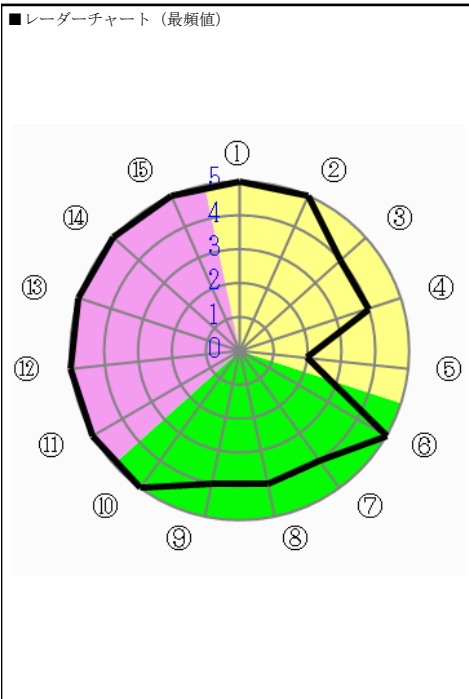

アンケート名	2019前期 学生による授業評価アンケート	集計パターン	学年毎の集計	対象	3年	回答者数	2,457	対象者数	6,199
--------	-----------------------	--------	--------	----	----	------	-------	------	-------

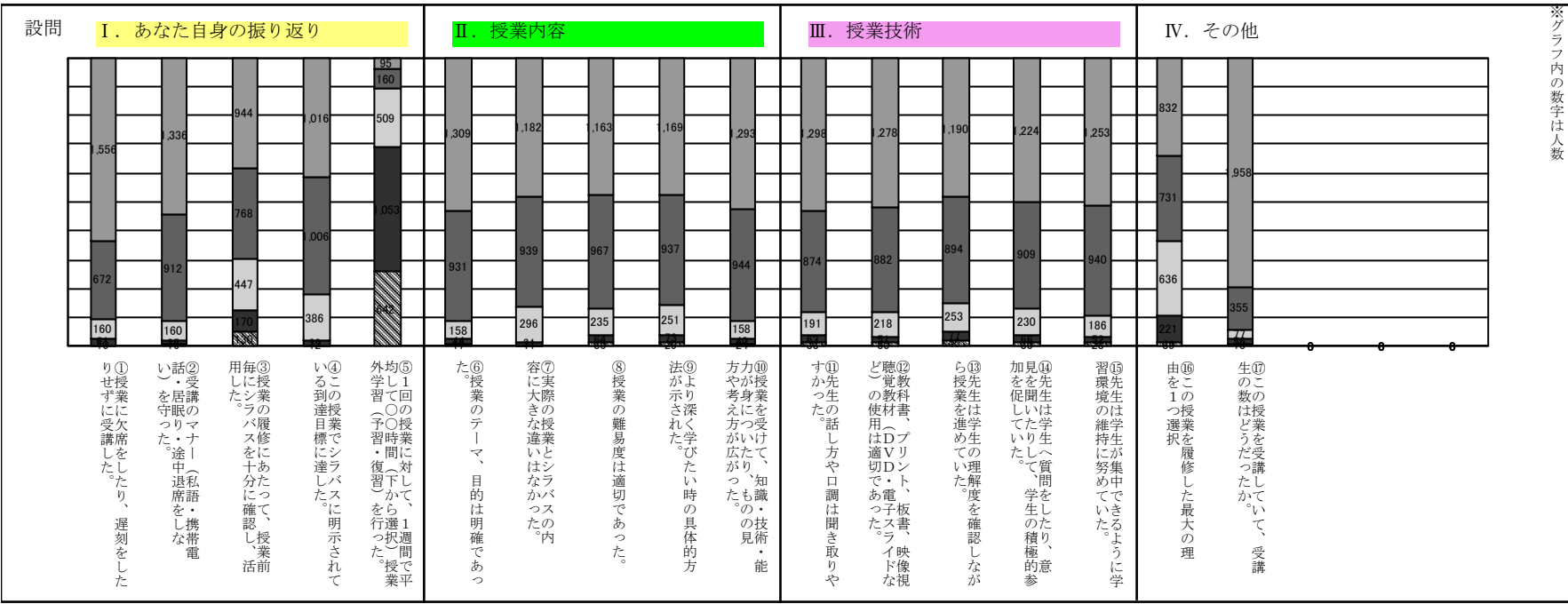

※グラフ内の数字は人数

- ①②③④⑥⑦⑧⑨⑩
- ⑪⑫⑬⑭⑮
- 大いにそう思う
- そう思う
- どちらともいえない
- そう思わない
- 全くそう思わない
- ⑤
- 3時間以上
- 2時間～3時間
- 1時間～2時間
- 1時間以内
- 全く行っていない
- ⑯
- 興味・関心があったから
- 必修科目だから
- 資格・免許に必要な科目だから
- 時間割の都合上
- 単位が取りやすそうだから
- ⑰
- ちょうど良い
- やや多い
- やや少ない
- 多すぎる
- 少なすぎる

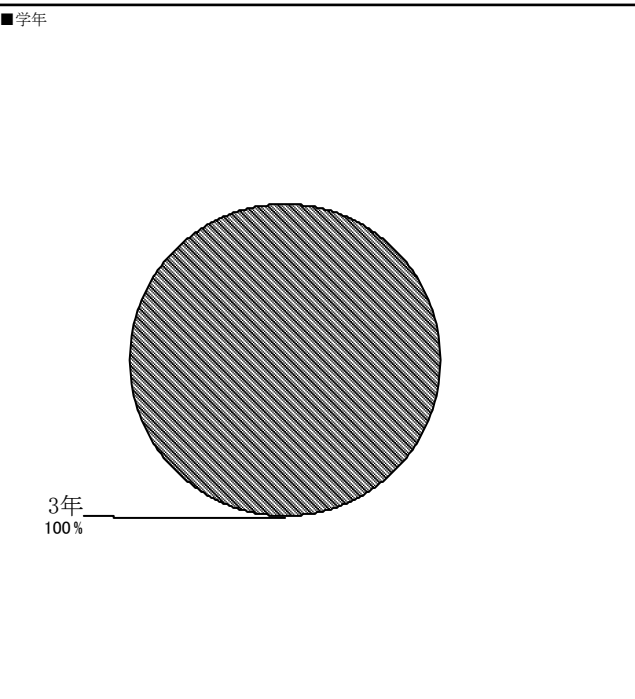
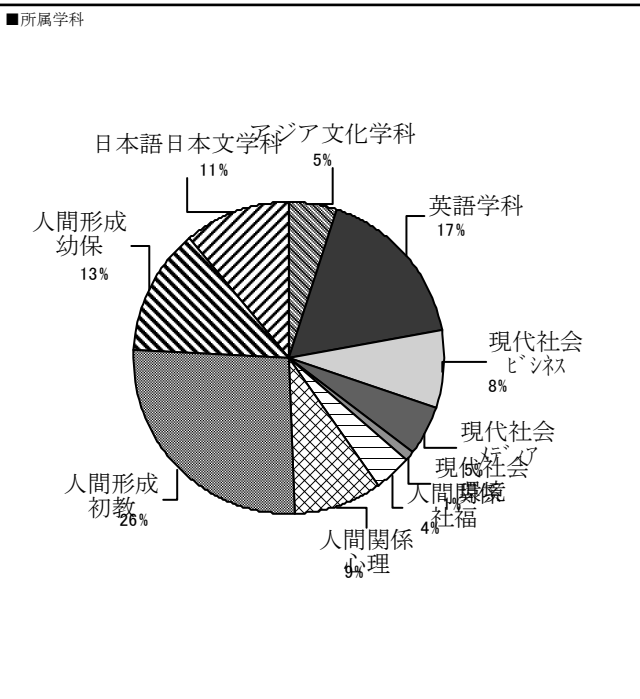
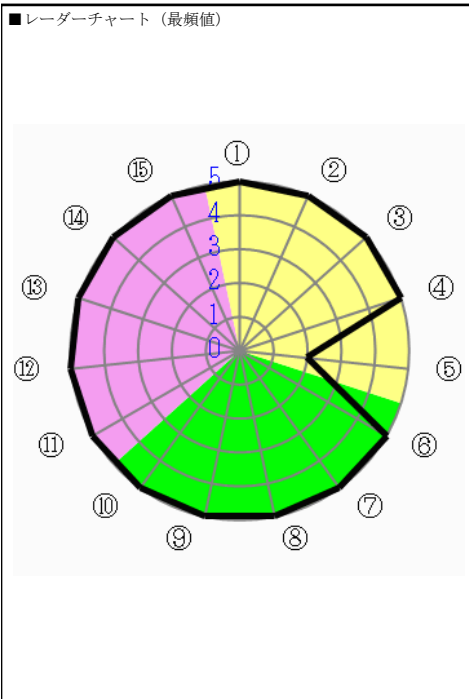

アンケート名	2019前期 学生による授業評価アンケート	集計パターン	学年毎の集計	対象	4年	回答者数	781	対象者数	2,638
--------	-----------------------	--------	--------	----	----	------	-----	------	-------

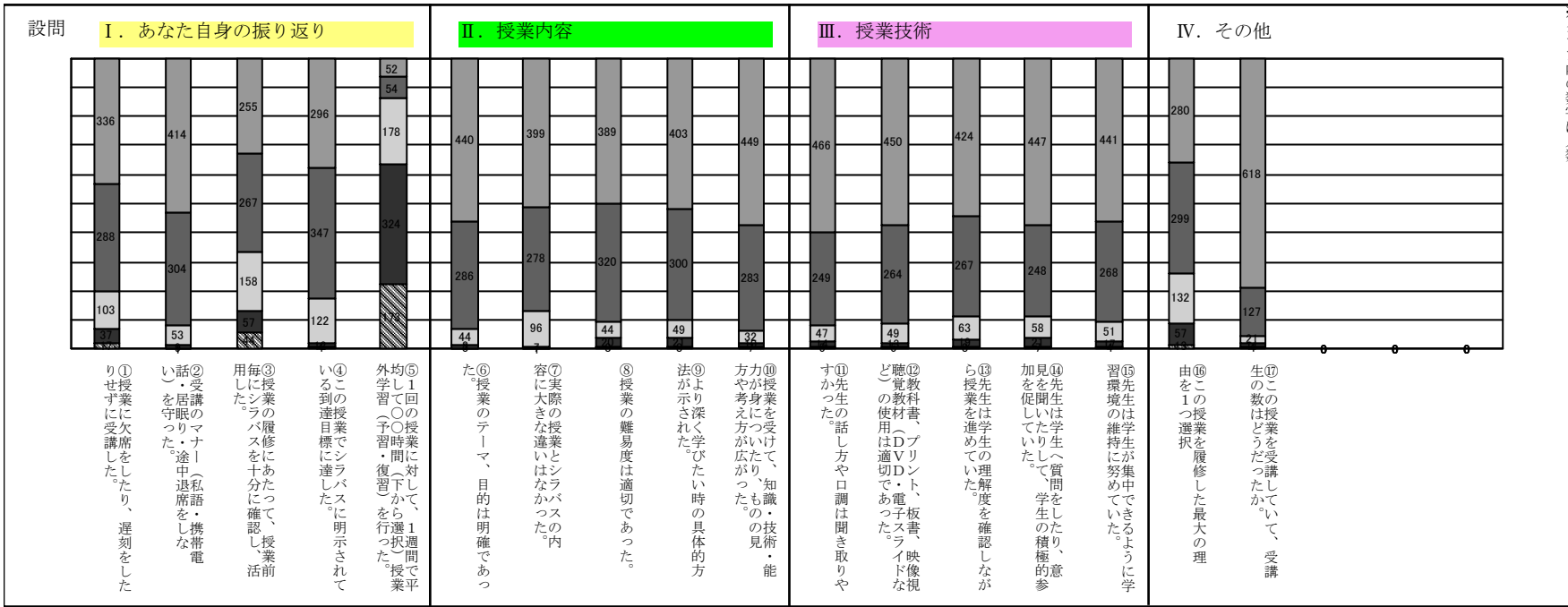

- ※グラフ内の数字は人数
- ①②③④⑥⑦⑧⑨⑩
⑪⑫⑬⑭⑮
- ① 大いにそう思う
 - ② そう思う
 - ③ どちらともいえない
 - ④ そう思わない
 - ⑤ 全くそう思わない
- ⑤
- ⑤ 3時間以上
 - ⑥ 2時間～3時間
 - ⑦ 1時間～2時間
 - ⑧ 1時間以内
 - ⑨ 全く行っていない
- ⑯
- ⑯ 興味・関心があったから
 - ⑰ 必修科目だから
 - ⑱ 資格・免許に必要な科目だから
 - ⑲ 時間割の都合上
 - ⑳ 単位が取りやすそうだから
- ⑰
- ⑰ ちょうど良い
 - ⑱ やや多い
 - ⑲ やや少ない
 - ㉑ 多すぎる
 - ㉒ 少なすぎる

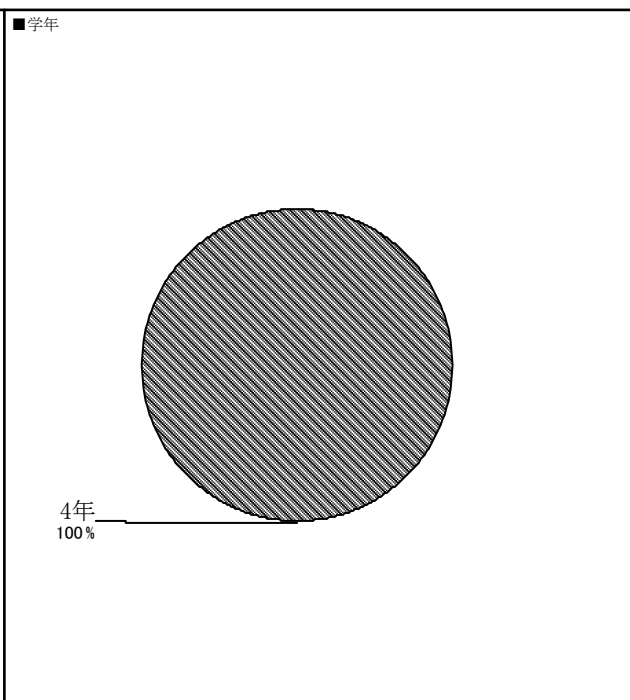
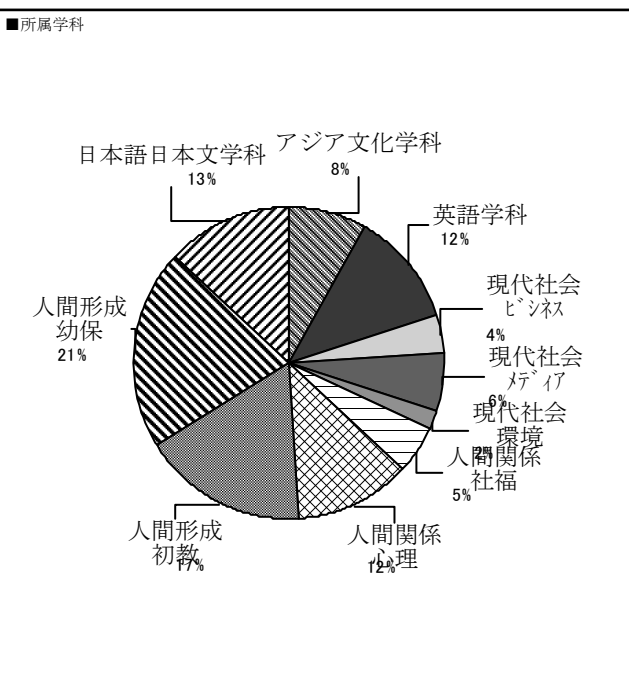
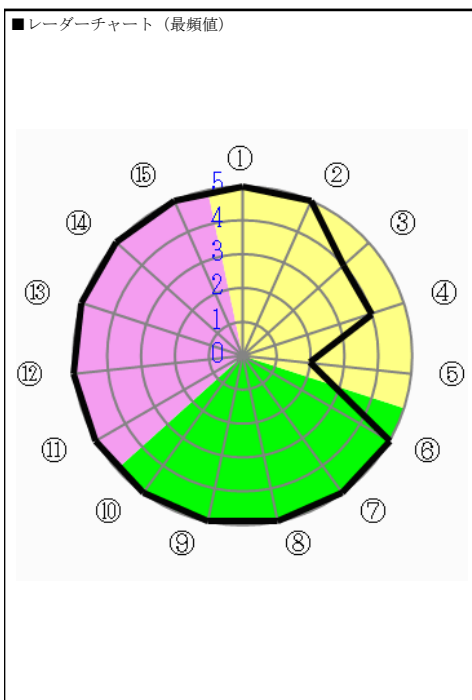

アンケート名	2019前期 学生による授業評価アンケート	集計パターン	科目カテゴリによる集計	対象	文学部 共通科目	回答者数	2,685	対象者数	4,438
--------	-----------------------	--------	-------------	----	----------	------	-------	------	-------

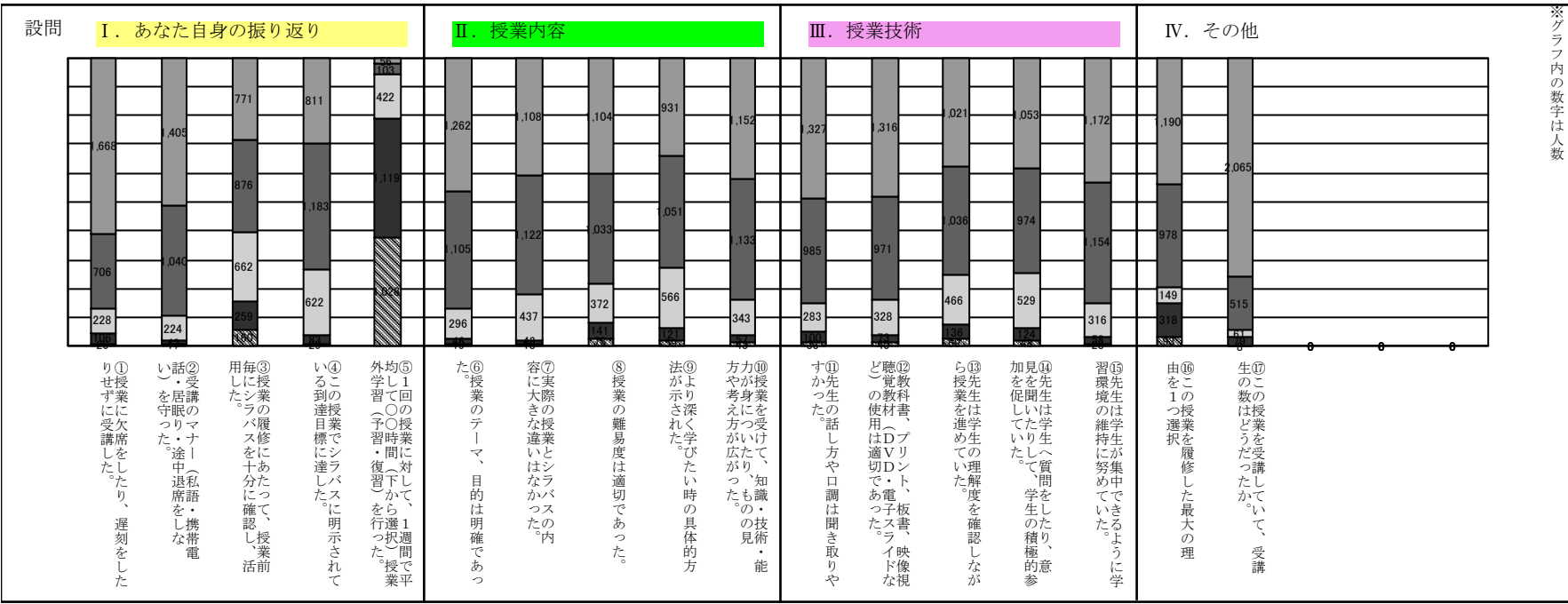

※グラフ内の数字は人数

- ①②③④⑥⑦⑧⑨⑩
- ⑪⑫⑬⑭⑮
- 大いにそう思う
- そう思う
- どちらともいえない
- そう思わない
- 全くそう思わない
- ⑤
- 3時間以上
- 2時間～3時間
- 1時間～2時間
- 1時間以内
- 全く行っていない
- ⑯
- 興味・関心があったから
- 必修科目だから
- 資格・免許に必要な科目だから
- 時間割の都合上
- 単位が取りやすそうだから
- ⑰
- ちょうど良い
- やや多い
- やや少ない
- 多すぎる
- 少なすぎる

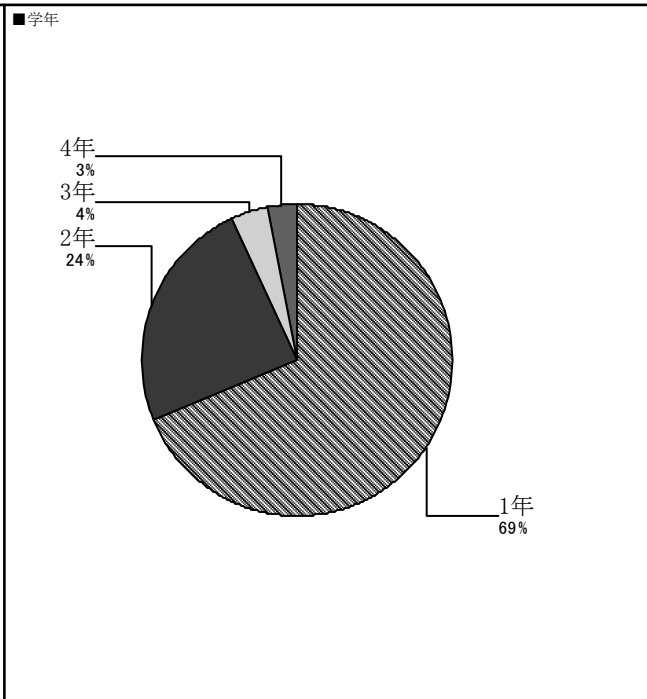
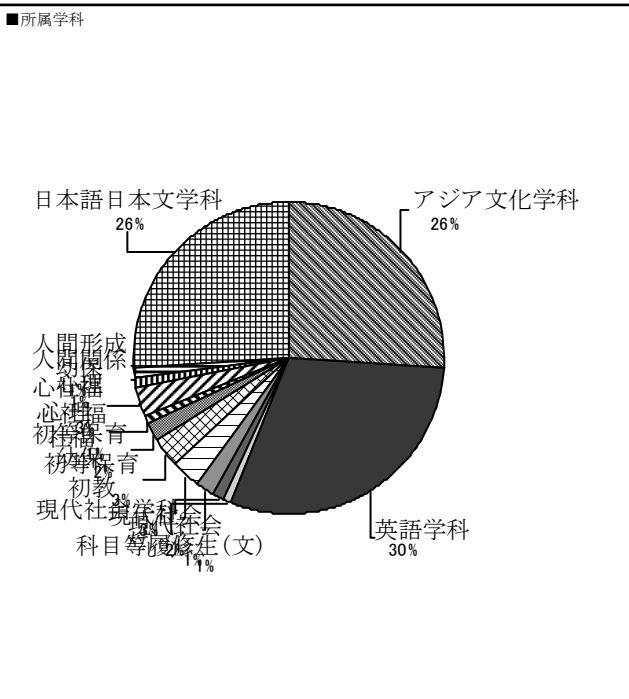
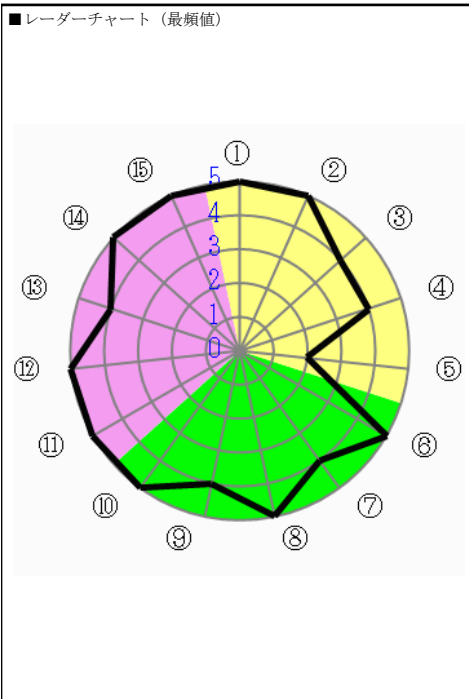

アンケート名	2019前期 学生による授業評価アンケート	集計パターン	科目カテゴリによる集計	対象	日本語日本文学科	回答者数	1,015	対象者数	2,283
--------	-----------------------	--------	-------------	----	----------	------	-------	------	-------

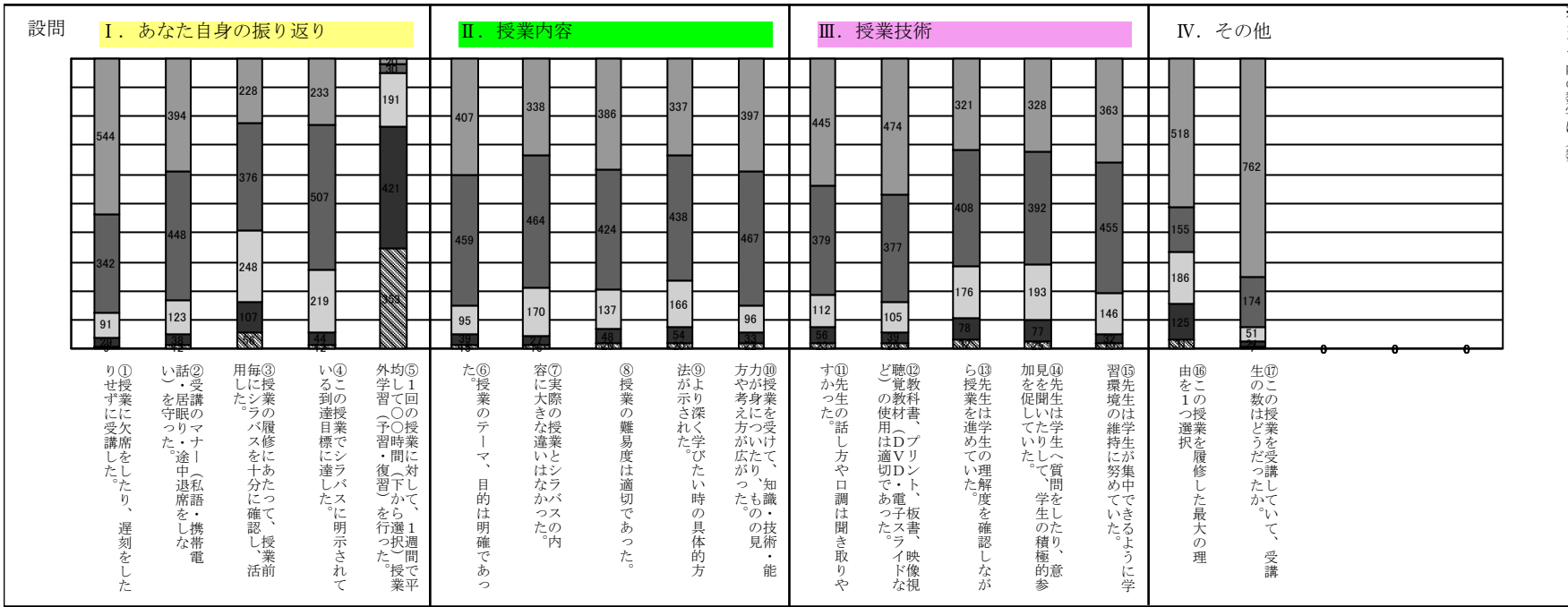

- ① 大いにそう思う
- ② そう思う
- ③ どちらともいえない
- ④ そう思わない
- ⑤ 全くそう思わない
- ⑥ 3時間以上
- ⑦ 2時間～3時間
- ⑧ 1時間～2時間
- ⑨ 1時間以内
- ⑩ 全く行っていない
- ⑪ 興味・関心があったから
- ⑫ 必修科目だから
- ⑬ 資格・免許に必要な科目だから
- ⑭ 時間割の都合上
- ⑮ 単位が取りやすそうだから
- ⑯ ちょうど良い
- ⑰ やや多い
- ⑱ やや少ない
- ⑲ 多すぎる
- ⑳ 少なすぎる

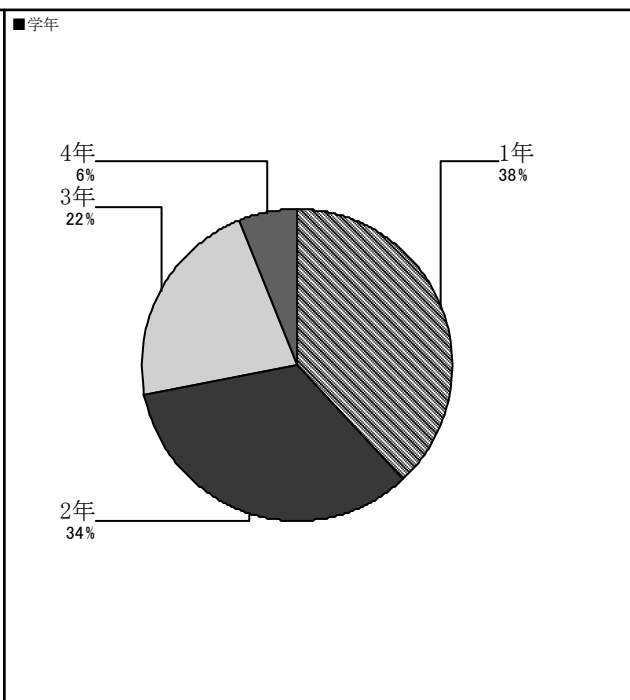
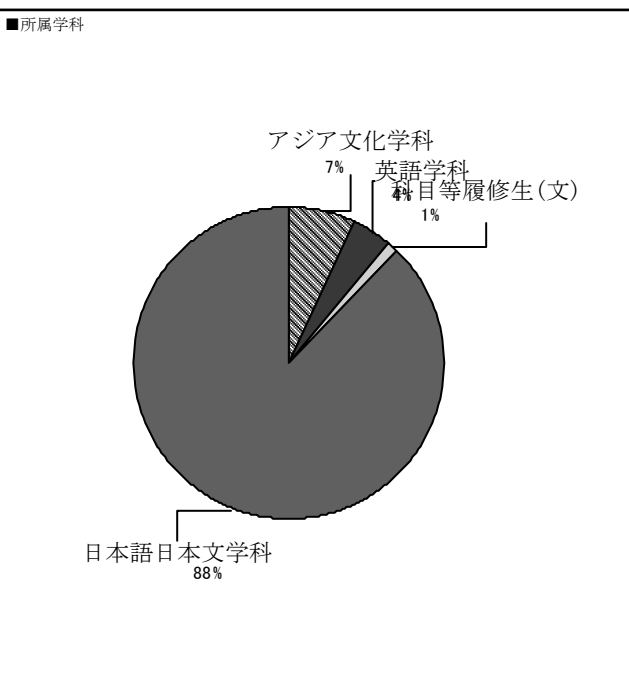
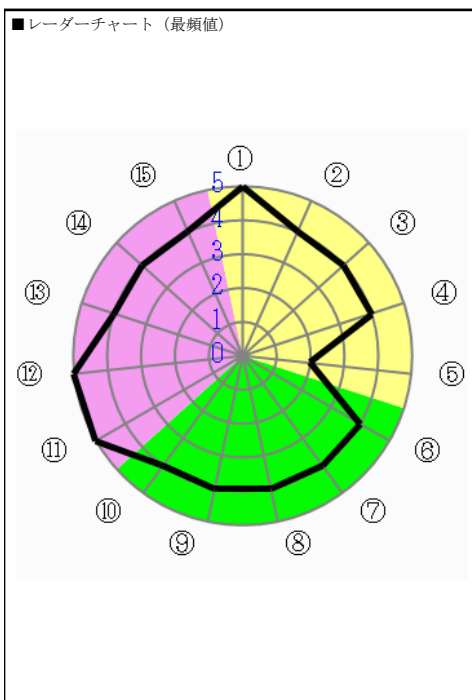

アンケート名	2019前期 学生による授業評価アンケート	集計パターン	科目カテゴリによる集計	対象	英語学科	回答者数	1,528	対象者数	3,053
--------	-----------------------	--------	-------------	----	------	------	-------	------	-------

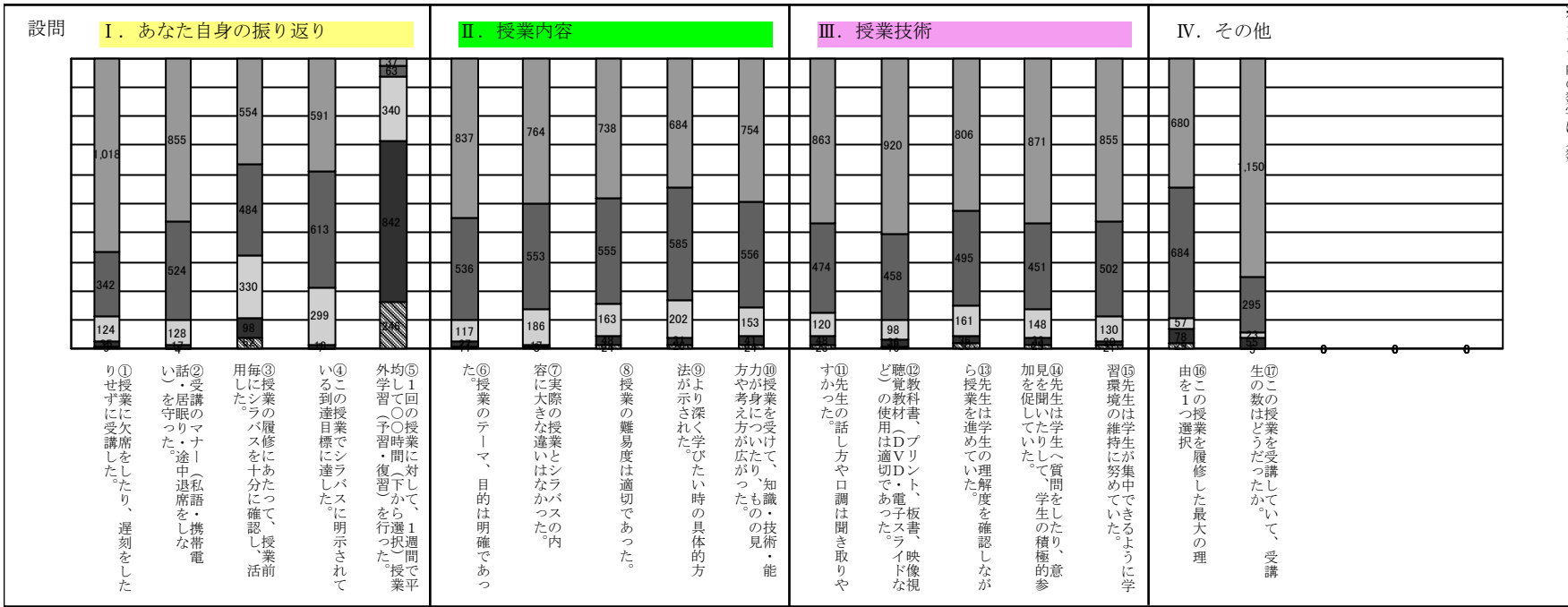

※グラフ内の数字は人数

- ①②③④⑥⑦⑧⑨⑩
- ⑪⑫⑬⑭⑮
- 大いにそう思う
- そう思う
- どちらともいえない
- そう思わない
- 全くそう思わない
- ⑤
- 3時間以上
- 2時間～3時間
- 1時間～2時間
- 1時間以内
- 全く行っていない
- ⑯
- 興味・関心があったから
- 必修科目だから
- 資格・免許に必要な科目だから
- 時間割の都合上
- 単位が取りやすそうだから
- ⑰
- ちょうど良い
- やや多い
- やや少ない
- 多すぎる
- 少なすぎる

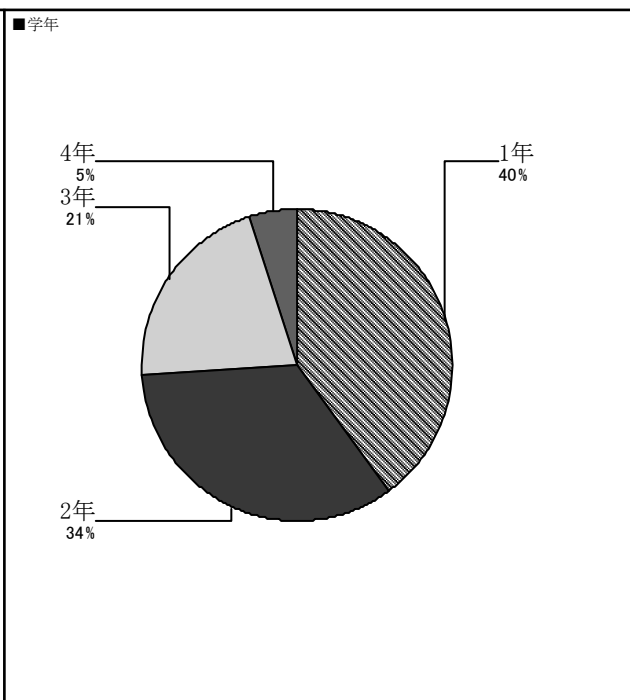
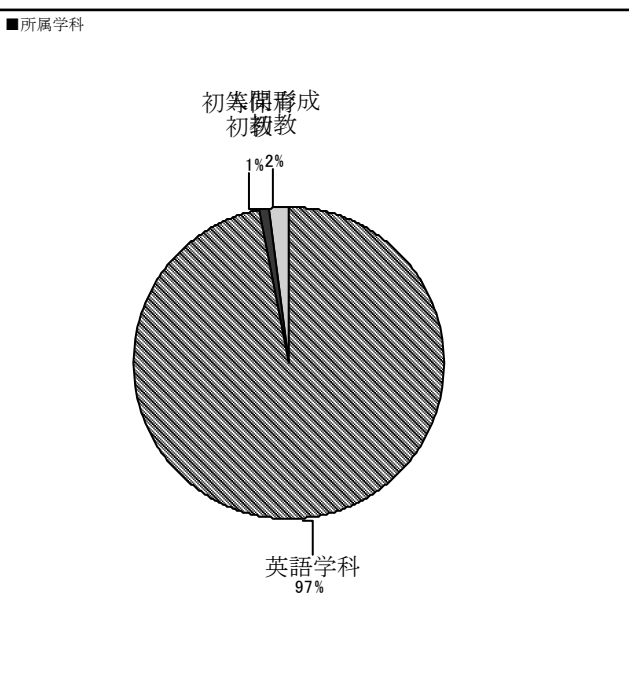
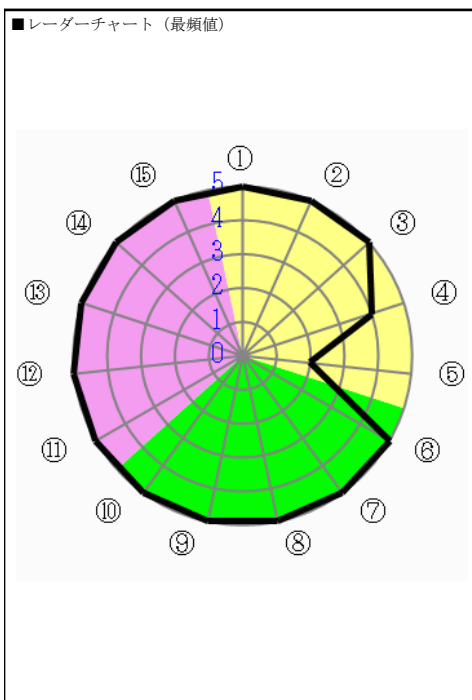

アンケート名	2019前期 学生による授業評価アンケート	集計パターン	科目カテゴリによる集計	対象	アジア文化学科	回答者数	792	対象者数	1,646
--------	-----------------------	--------	-------------	----	---------	------	-----	------	-------

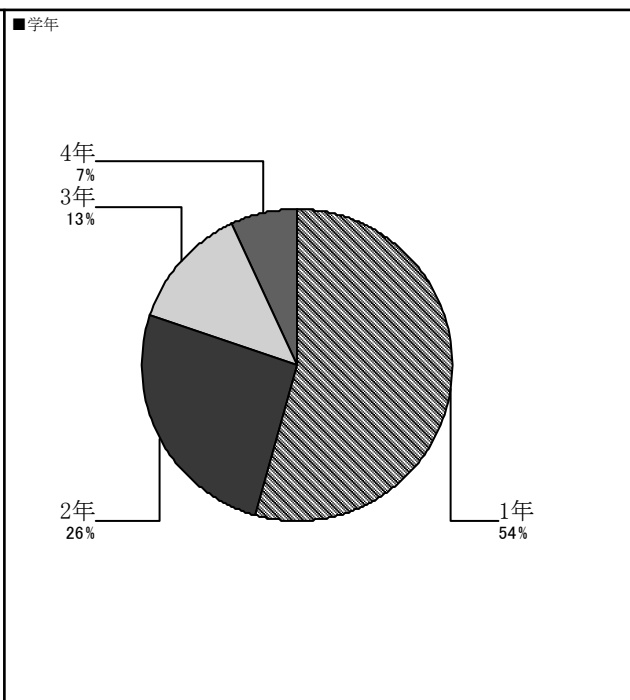
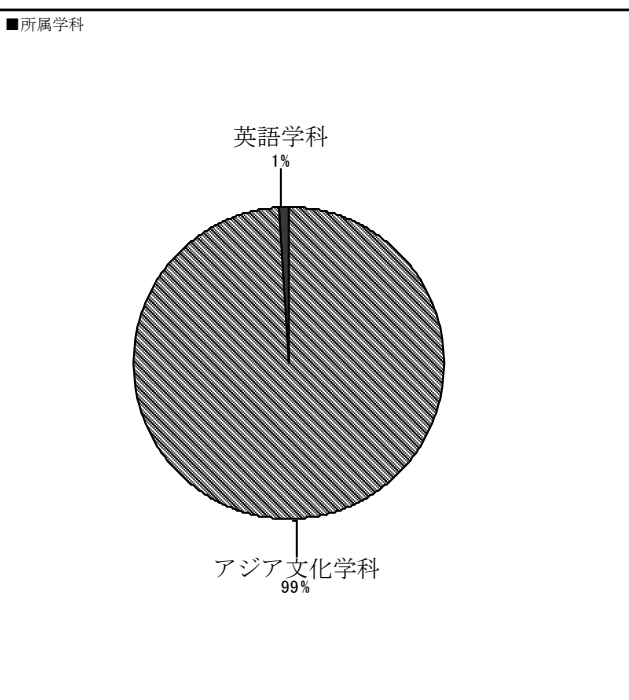
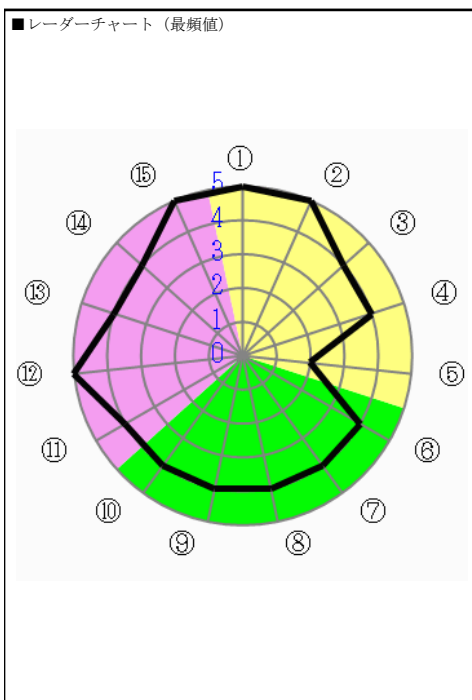
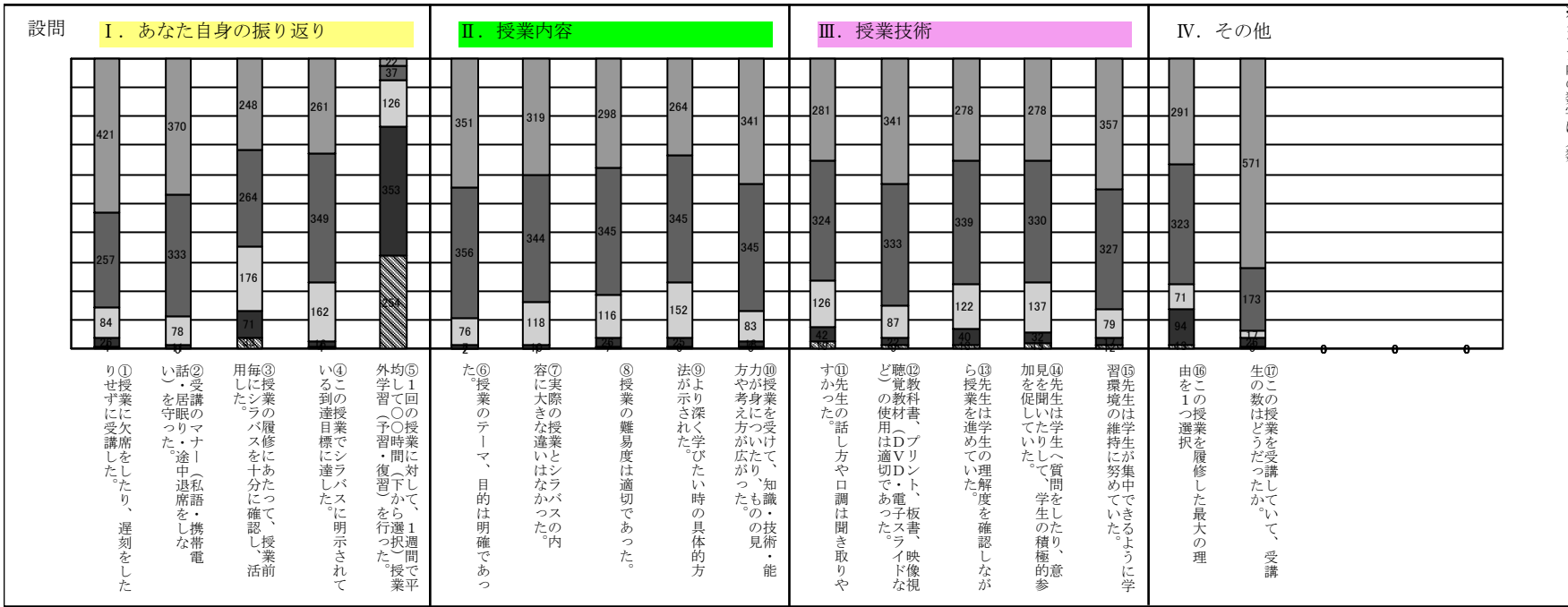

アンケート名	2019前期 学生による授業評価アンケート	集計パターン	科目カテゴリによる集計	対象	人間科学専攻	回答者数	49	対象者数	81
--------	-----------------------	--------	-------------	----	--------	------	----	------	----

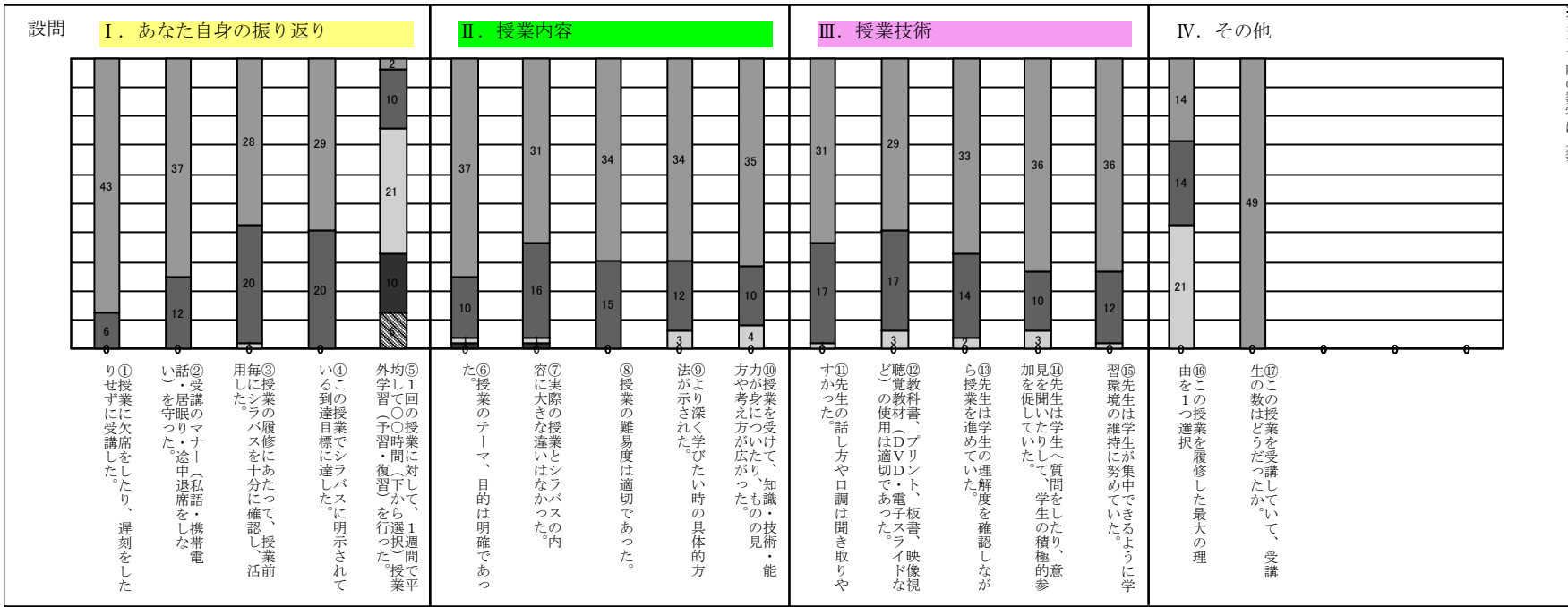

※グラフ内の数字は人数

- ①②③④⑥⑦⑧⑨⑩
- ⑪⑫⑬⑭⑮
- 大いにそう思う
- そう思う
- どちらともいえない
- そう思わない
- 全くそう思わない
- ⑤
- 3時間以上
- 2時間～3時間
- 1時間～2時間
- 1時間以内
- 全く行っていない
- ⑯
- 興味・関心があったから
- 必修科目だから
- 資格・免許に必要な科目だから
- 時間割の都合上
- 単位が取りやすそうだから
- ⑰
- ちょうど良い
- やや多い
- やや少ない
- 多すぎる
- 少なすぎる

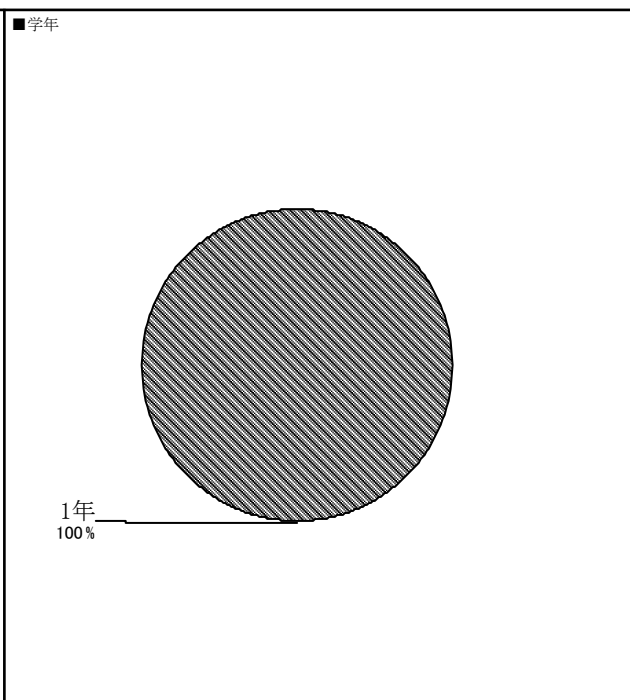
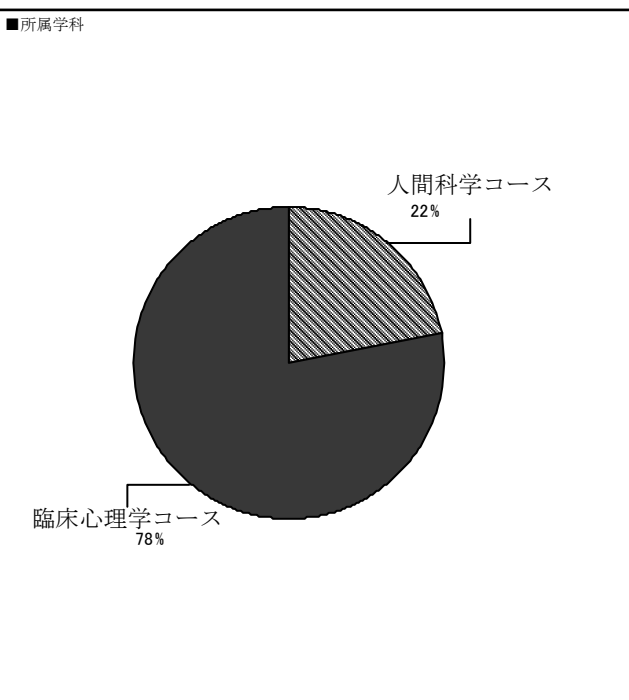
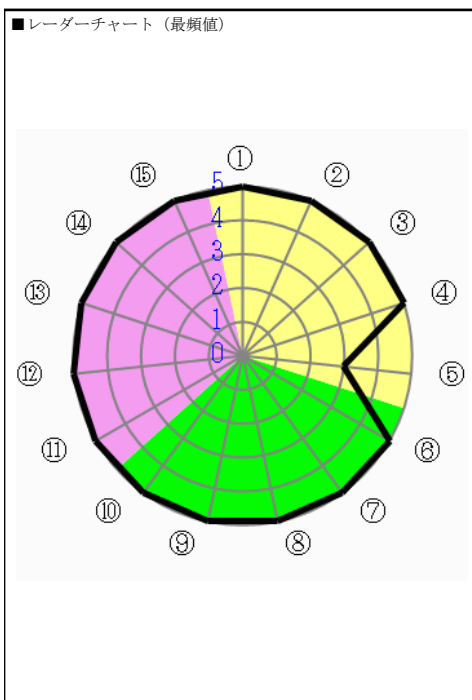

アンケート名	2019前期 学生による授業評価アンケート	集計パターン	科目カテゴリによる集計	対象	人間科学部 共通科目	回答者数	2,327	対象者数	2,950
--------	-----------------------	--------	-------------	----	------------	------	-------	------	-------

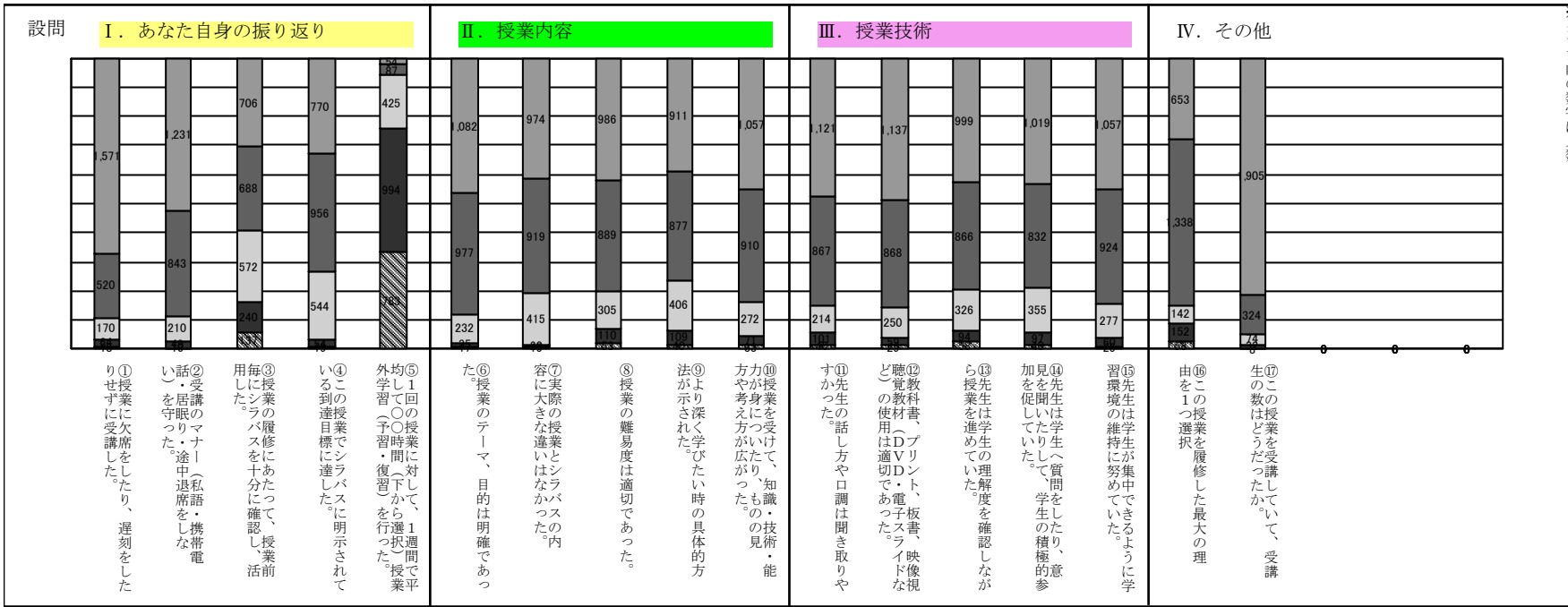

- ①②③④⑥⑦⑧⑨⑩
⑪⑫⑬⑭⑮
- ① 大いにそう思う
 - ② そう思う
 - ③ どちらともいえない
 - ④ そう思わない
 - ⑤ 全く思わない
- ⑤
- ⑤ 3時間以上
 - ⑥ 2時間～3時間
 - ⑦ 1時間～2時間
 - ⑧ 1時間以内
 - ⑨ 全く行っていない
- ⑩
- ⑩ 興味・関心があったから
 - ⑪ 必修科目だから
 - ⑫ 資格・免許に必要な科目だから
 - ⑬ 時間割の都合上
 - ⑭ 単位が取りやすそうだから
- ⑯
- ⑯ ちょうど良い
 - ⑰ やや多い
 - ⑱ やや少ない
 - ⑲ 多すぎる
 - ⑳ 少なすぎる

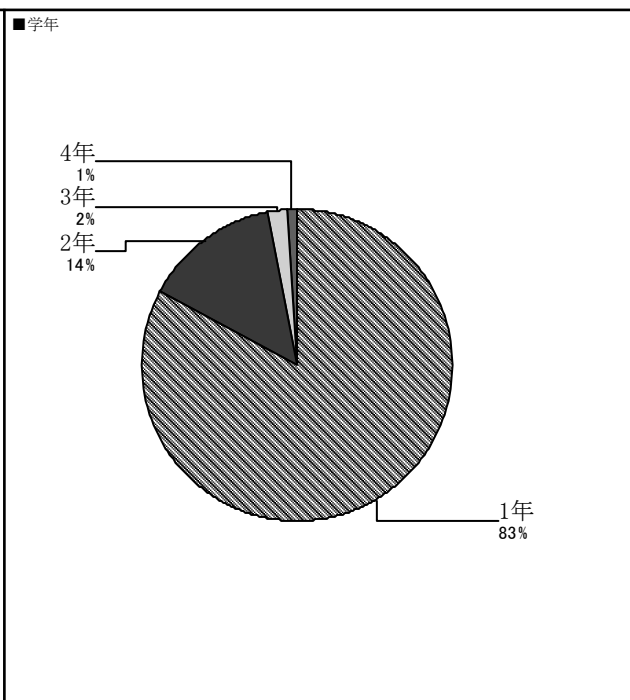
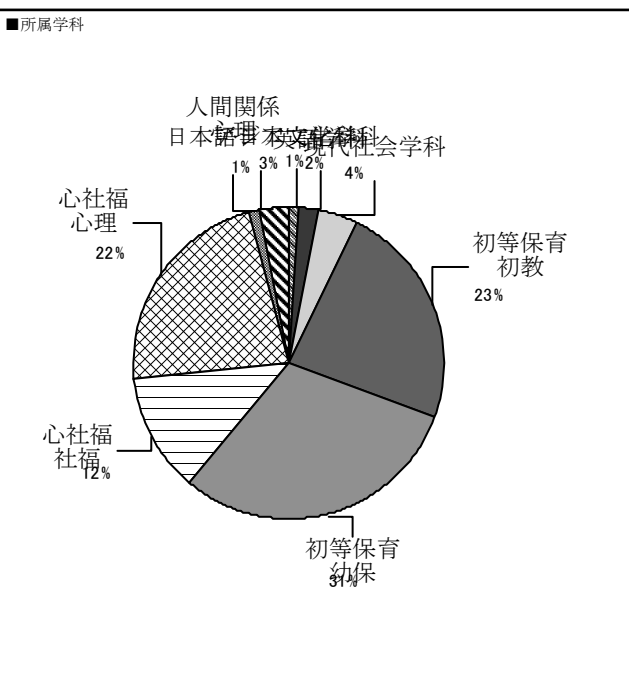
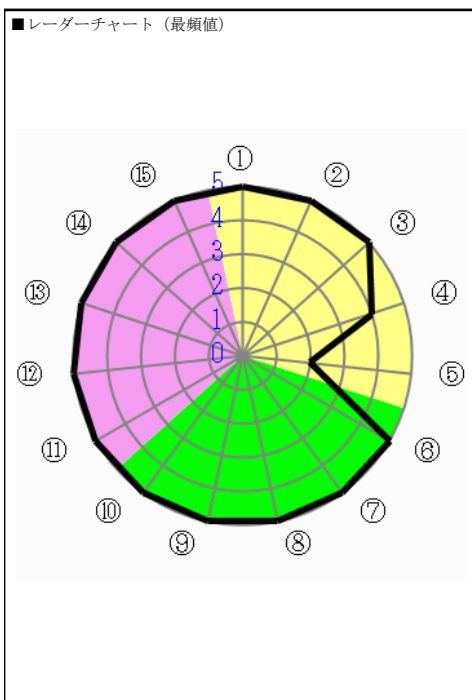

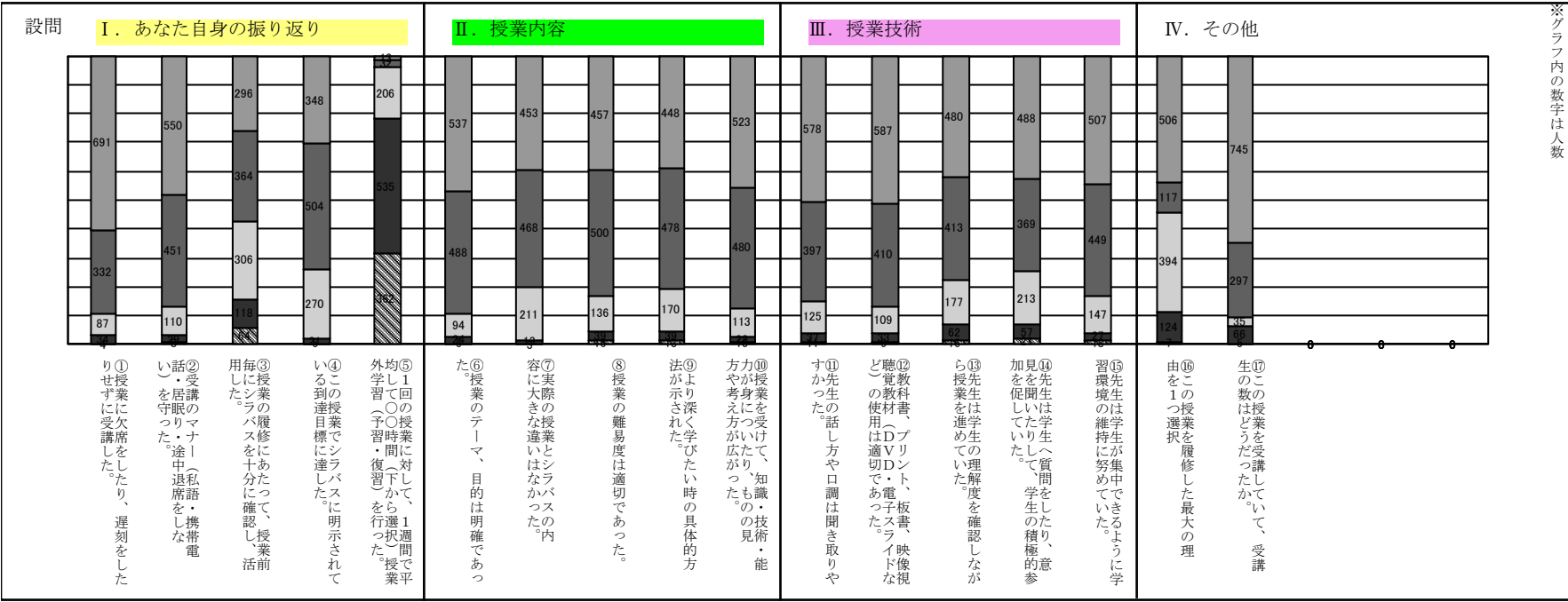

- ① 大いにそう思う
- ② そう思う
- ③ どちらともいえない
- ④ そう思わない
- ⑤ 全くそう思わない
- ⑥ 3時間以上
- ⑦ 2時間～3時間
- ⑧ 1時間～2時間
- ⑨ 1時間以内
- ⑩ 全く行っていない
- ⑪ 興味・関心があったから
- ⑫ 必修科目だから
- ⑬ 資格・免許に必要な科目だから
- ⑭ 時間割の都合上
- ⑮ 単位が取りやすそうだから
- ⑯ ちょうど良い
- ⑰ やや多い
- ⑱ やや少ない
- ⑲ 多すぎる
- ⑳ 少なすぎる

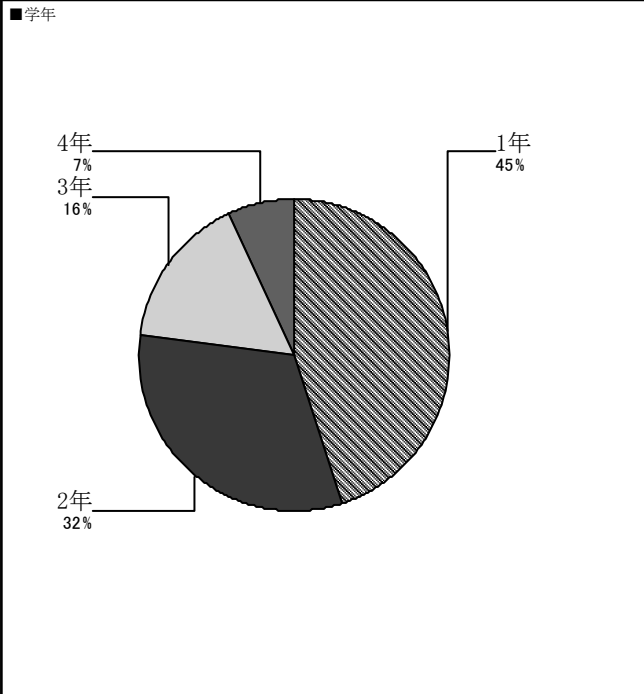
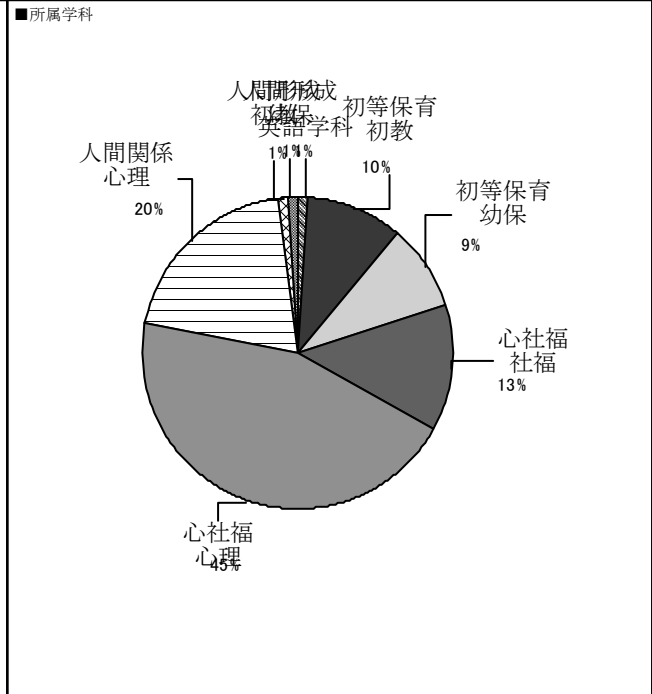
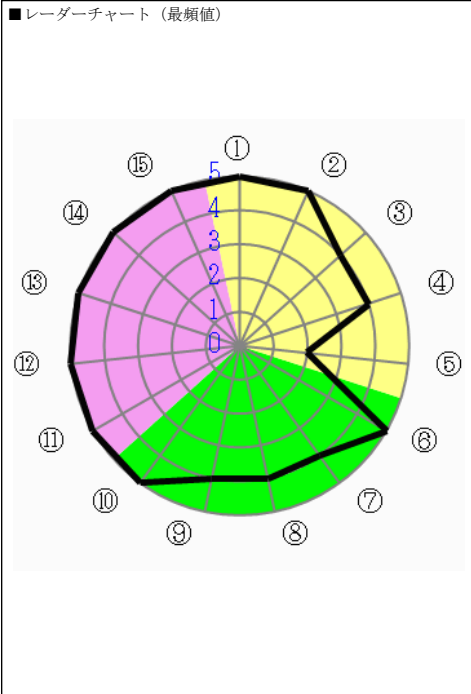

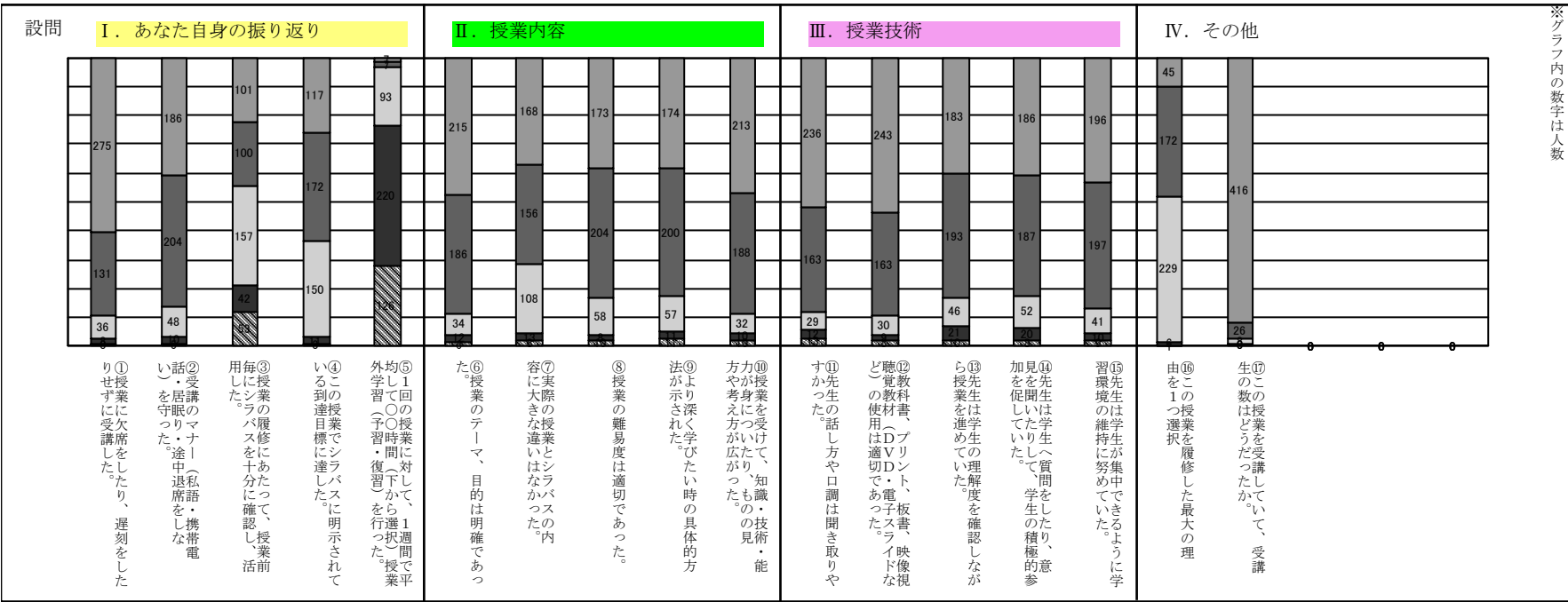

- ① 大いにそう思う
- ② そう思う
- ③ どちらともいえない
- ④ そう思わない
- ⑤ 全くそう思わない
- ⑥ 3時間以上
- ⑦ 2時間～3時間
- ⑧ 1時間～2時間
- ⑨ 1時間以内
- ⑩ 全く行っていない
- ⑪ 興味・関心があったから
- ⑫ 必修科目だから
- ⑬ 資格・免許に必要な科目だから
- ⑭ 時間割の都合上
- ⑮ 単位が取りやすそうだから
- ⑯ ちょうど良い
- ⑰ やや多い
- ⑱ やや少ない
- ⑲ 多すぎる
- ⑳ 少なすぎる

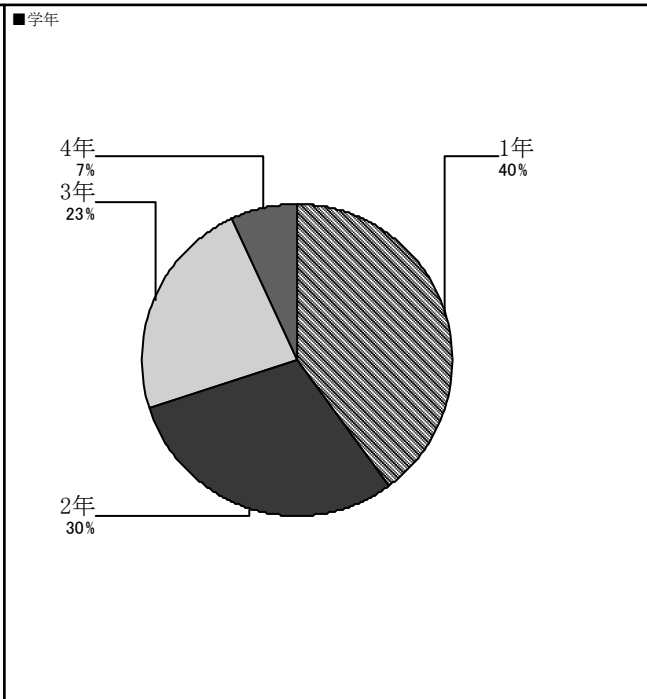
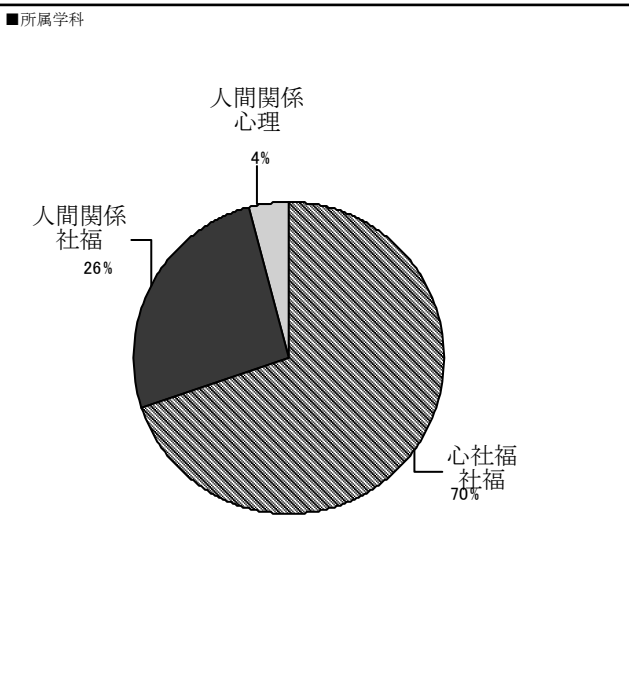
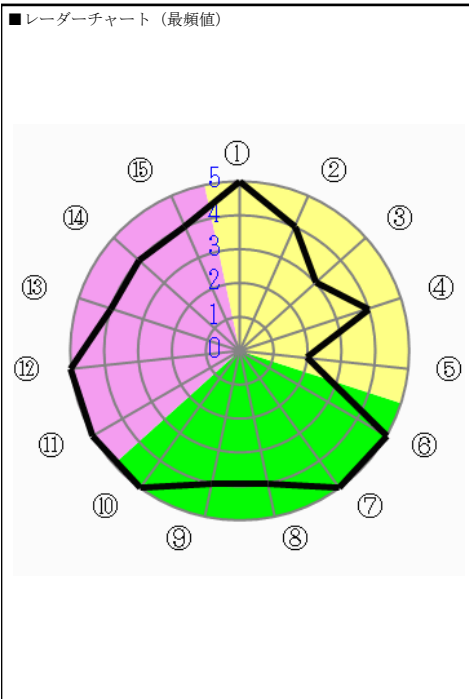

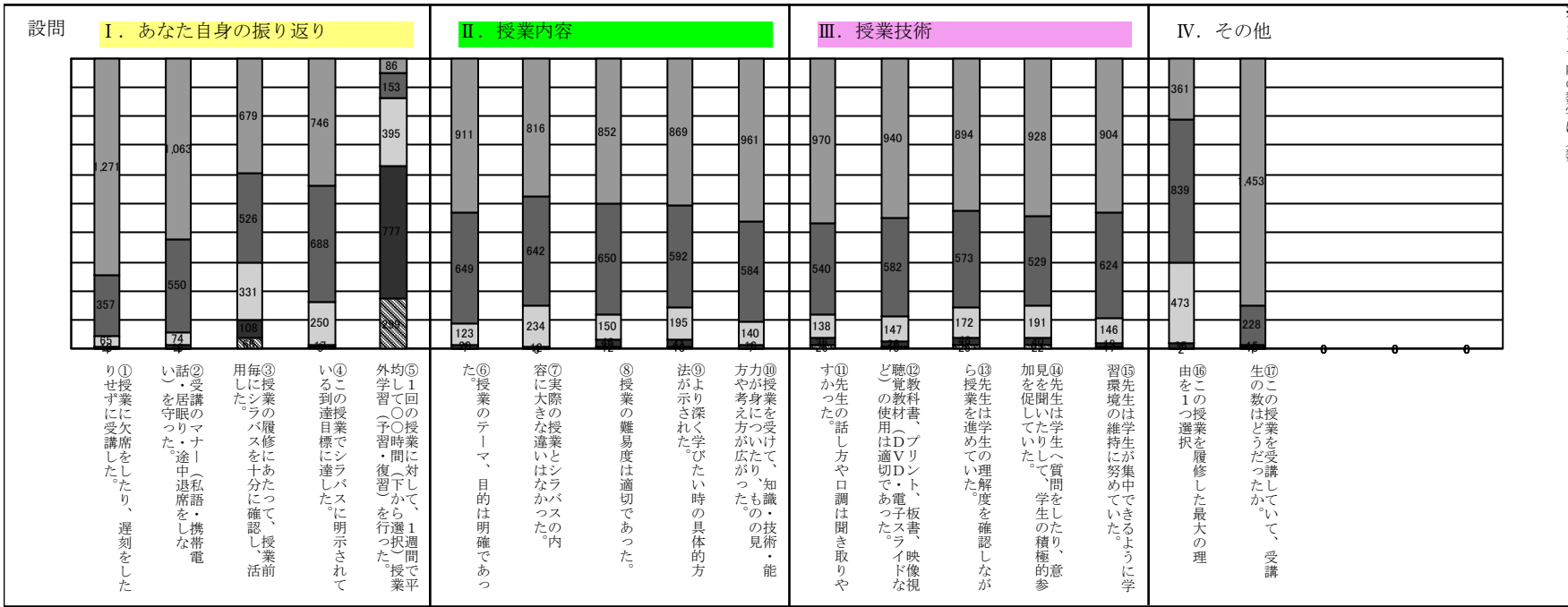

- ①②③④⑥⑦⑧⑨⑩
⑪⑫⑬⑭⑮
- 大いにそう思う
そう思う
どちらともいえない
そう思わない
全くそう思わない
- ⑤
- 3時間以上
2時間～3時間
1時間～2時間
1時間以内
全く行っていない
- ⑬
- 興味・関心があったから
必修科目だから
資格・免許に必要な科目だから
時間割の都合上
単位が取りやすそうだから
- ⑯
- ちょうど良い
やや多い
やや少ない
多すぎる
少なすぎる

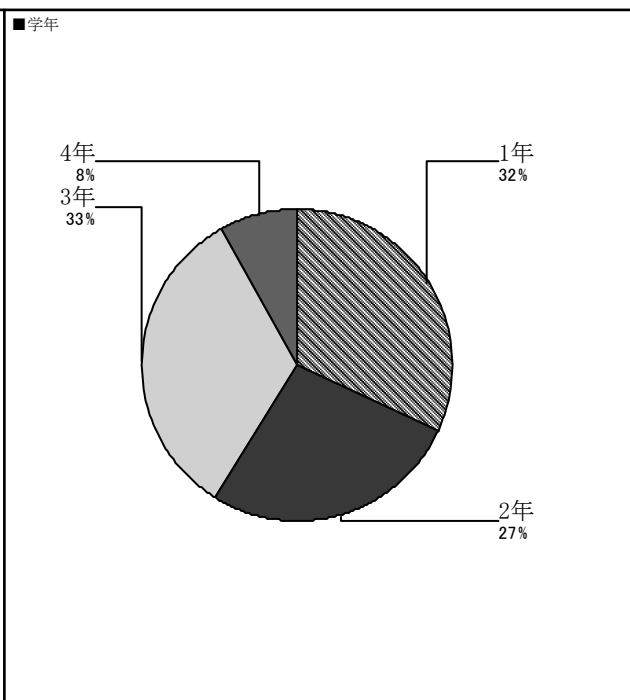
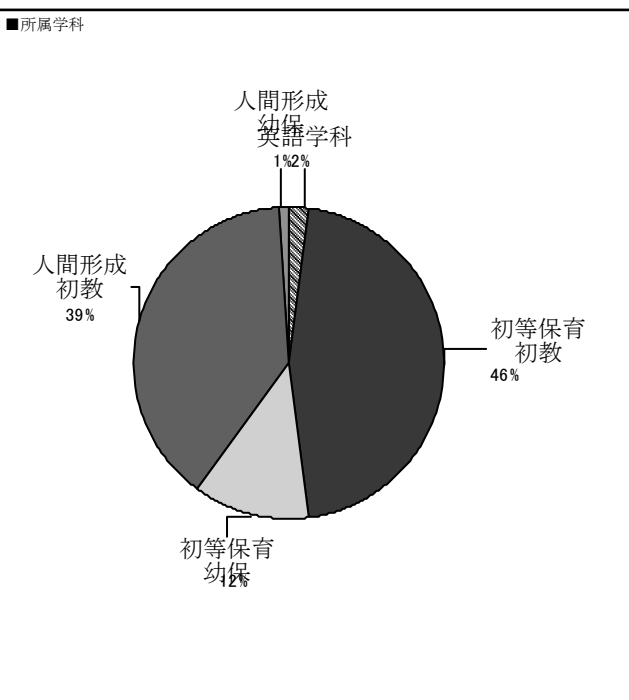
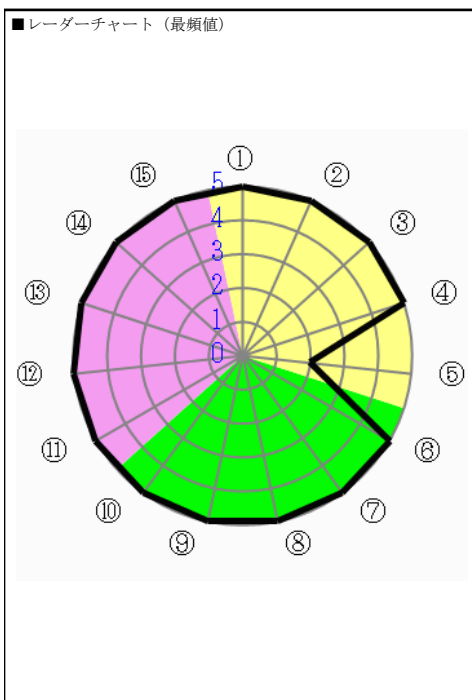

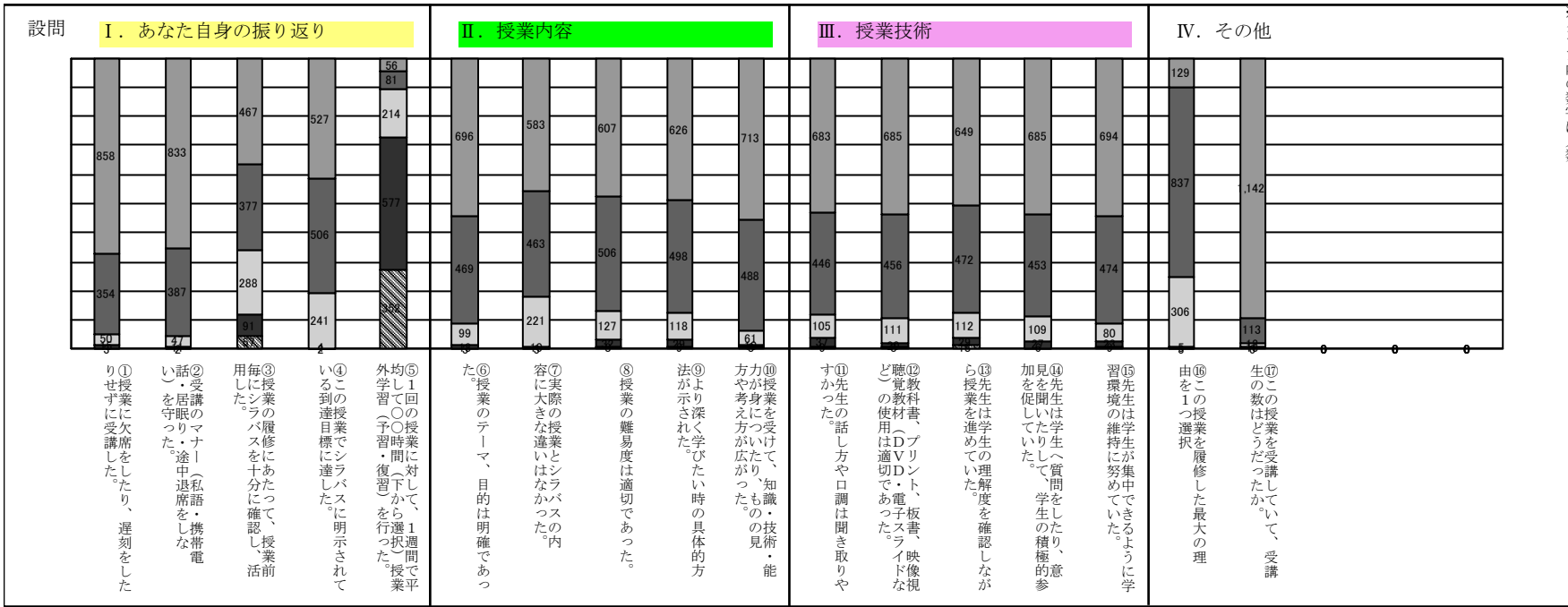

※グラフ内の数字は人数

①②③④⑥⑦⑧⑨⑩
⑪⑫⑬⑭⑮

大いにそう思う
そう思う
どちらともいえない
そう思わない
全くそう思わない

⑤

3時間以上
2時間～3時間
1時間～2時間
1時間以内
全く行っていない

⑯

興味・関心があったから
必修科目だから
資格・免許に必要な科目だから
時間割の都合上
単位が取りやすそうだから

⑰

ちょうど良い
やや多い
やや少ない
多すぎる
少なすぎる

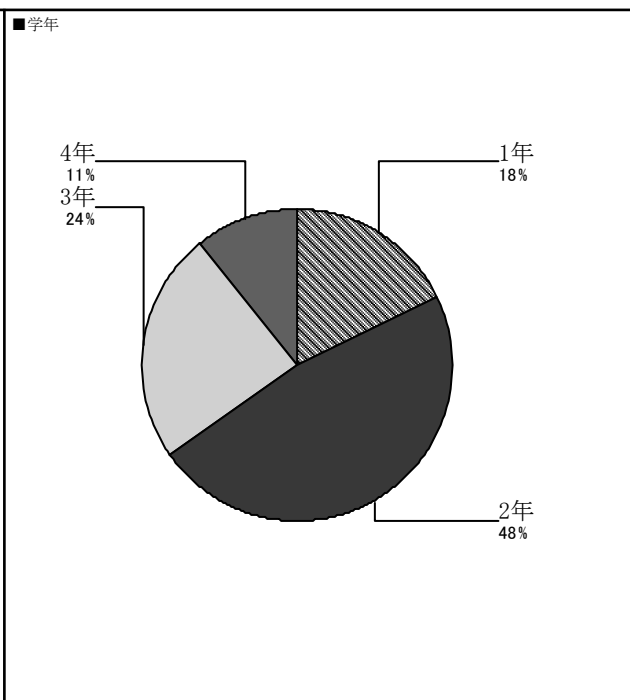
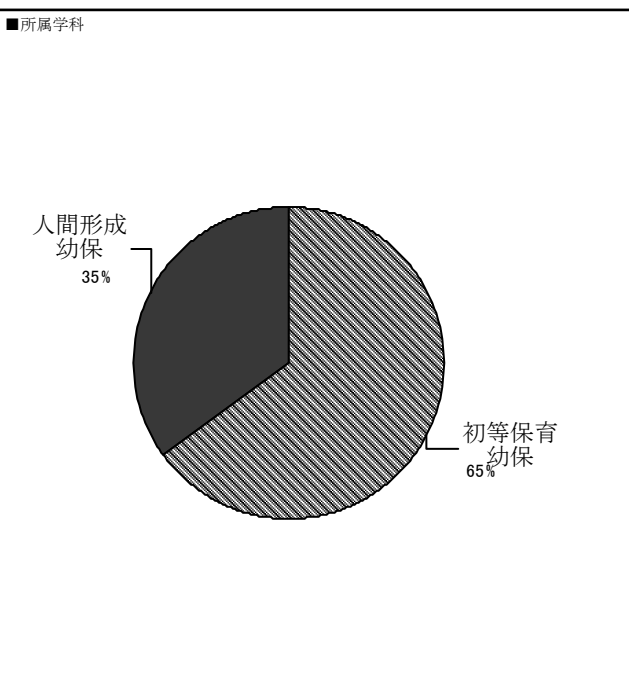
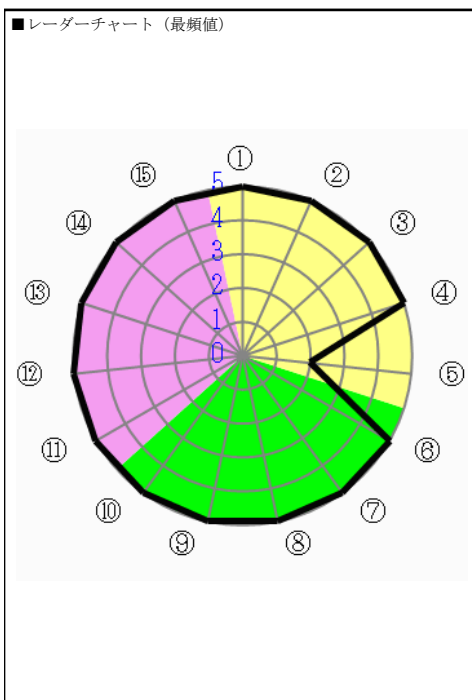

アンケート名	2019前期 学生による授業評価アンケート	集計パターン	科目カテゴリによる集計	対象	現代社会学部 共通科目	回答者数	979	対象者数	1,193
--------	-----------------------	--------	-------------	----	-------------	------	-----	------	-------



※グラフ内の数字は人数

- ①②③④⑥⑦⑧⑨⑩
- ⑪⑫⑬⑭⑮
- 大いにそう思う
- そう思う
- どちらともいえない
- そう思わない
- 全くそう思わない
- ⑤
- 3時間以上
- 2時間～3時間
- 1時間～2時間
- 1時間以内
- 全く行っていない
- ⑯
- 興味・関心があったから
- 必修科目だから
- 資格・免許に必要な科目だから
- 時間割の都合上
- 単位が取りやすそうだから
- ⑰
- ちょうど良い
- やや多い
- やや少ない
- 多すぎる
- 少なすぎる

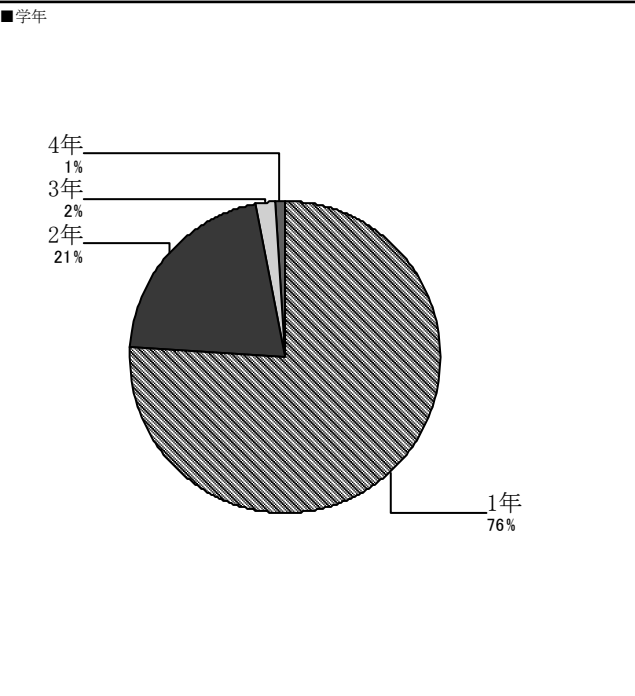
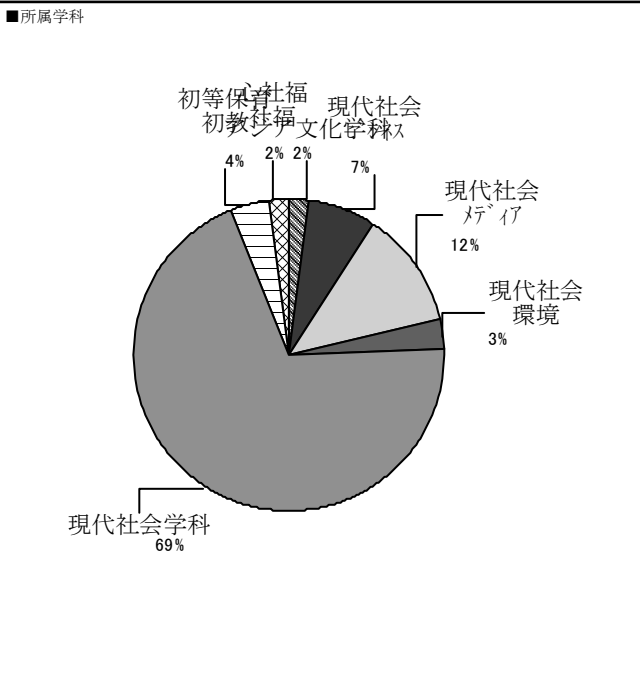
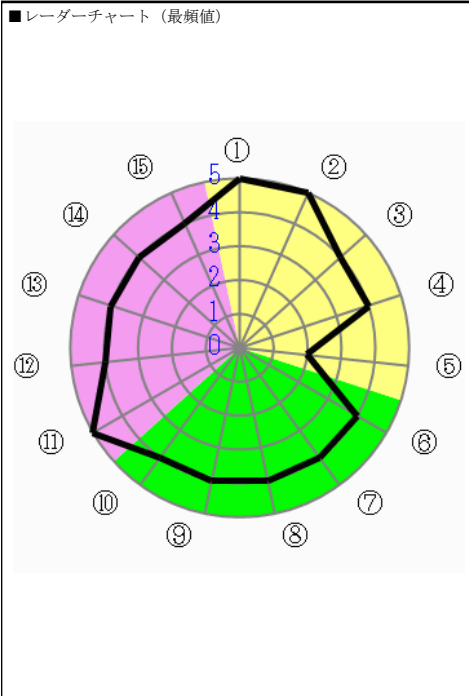

アンケート名	2019前期 学生による授業評価アンケート	集計パターン	科目カテゴリによる集計	対象	現代社会学科 ビ社	回答者数	1,064	対象者数	1,635
--------	-----------------------	--------	-------------	----	-----------	------	-------	------	-------

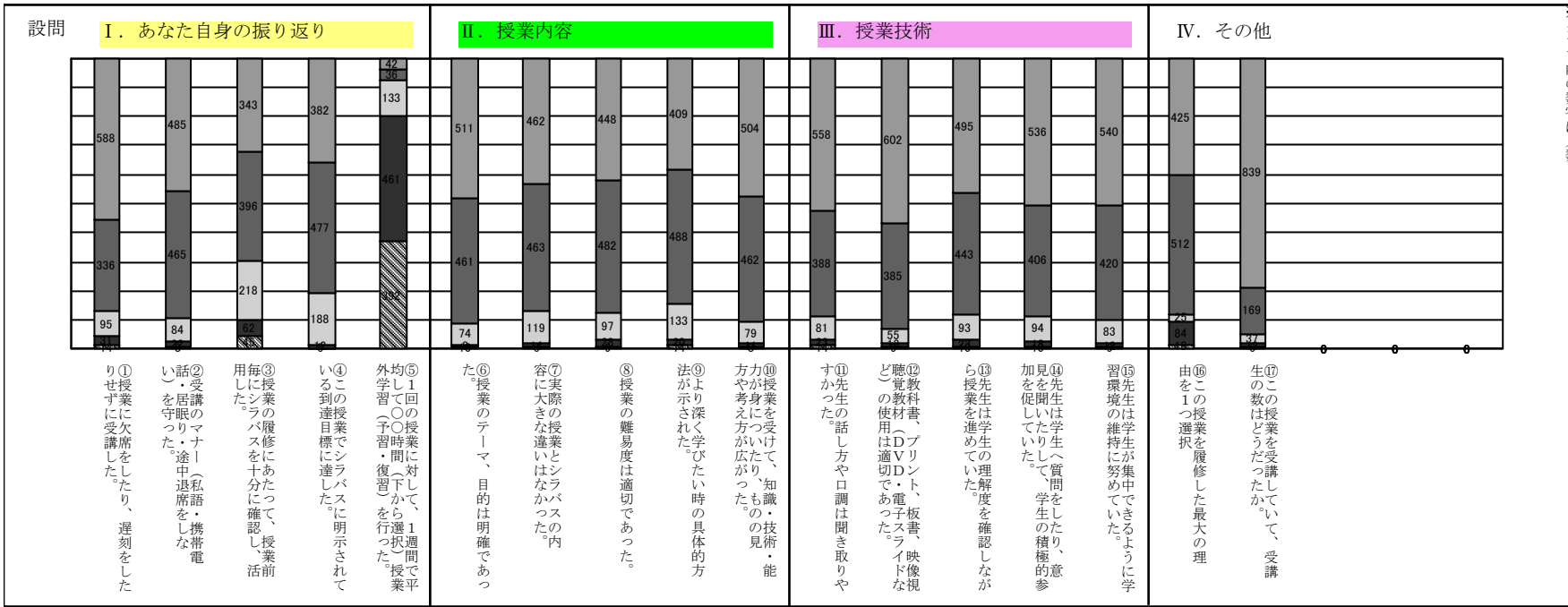

- ※グラフ内の数字は人数
- ① 大いにそう思う
 - ② そう思う
 - ③ どちらともいえない
 - ④ そう思わない
 - ⑤ 全くそう思わない
 - ⑥ 3時間以上
 - ⑦ 2時間～3時間
 - ⑧ 1時間～2時間
 - ⑨ 1時間以内
 - ⑩ 全く行っていない
 - ⑪ 興味・関心があったから
 - ⑫ 必修科目だから
 - ⑬ 資格・免許に必要な科目だから
 - ⑭ 時間割の都合上
 - ⑮ 単位が取りやすそうだから
 - ⑯ ちょうど良い
 - ⑰ やや多い
 - ⑱ やや少ない
 - ㉑ 多すぎる
 - ㉒ 少なすぎる

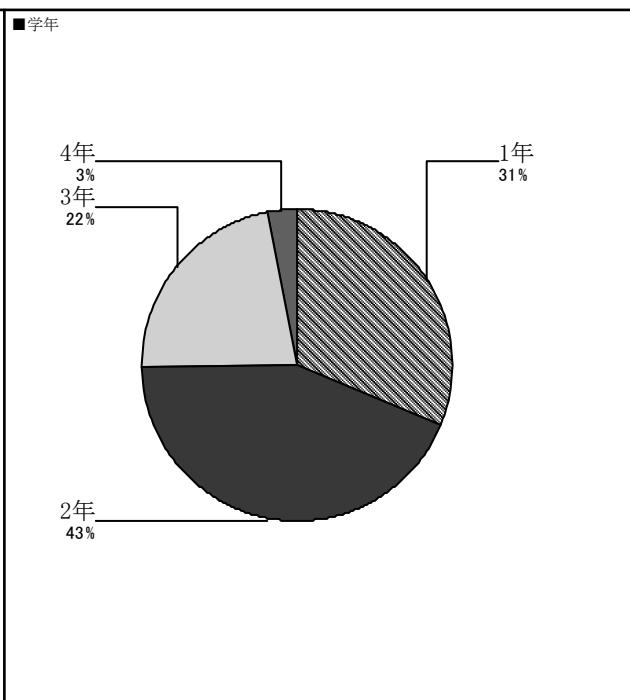
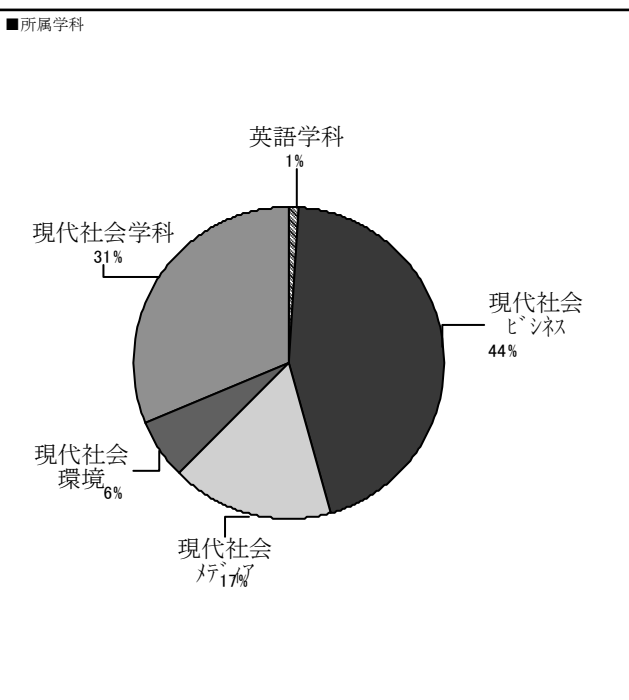
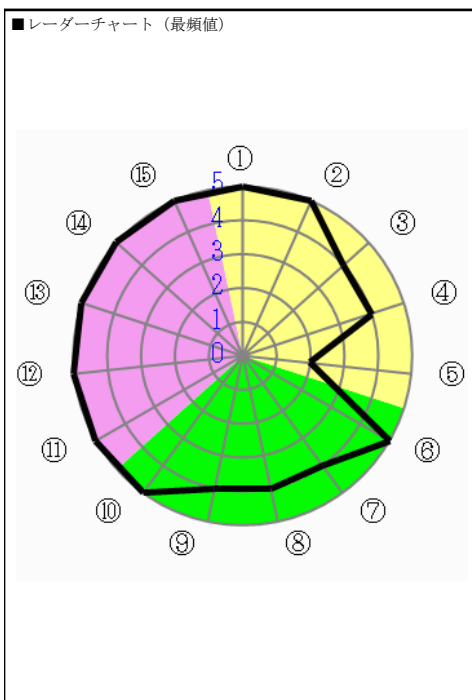

アンケート名	2019前期 学生による授業評価アンケート	集計パターン	科目カテゴリによる集計	対象	現代社会学科 メ社	回答者数	466	対象者数	812
--------	-----------------------	--------	-------------	----	-----------	------	-----	------	-----

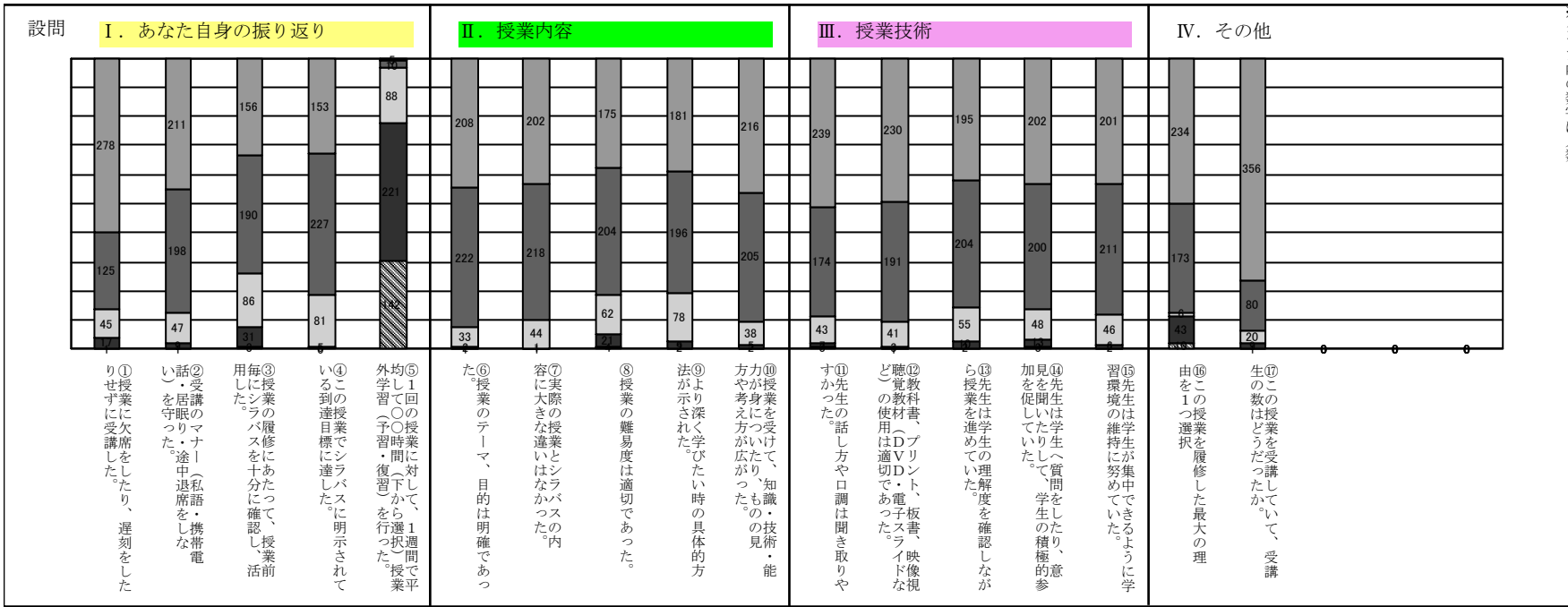

- ※グラフ内の数字は人数
- ①②③④⑥⑦⑧⑨⑩
⑪⑫⑬⑭⑮
 - 大いにそう思う
 - そう思う
 - どちらともいえない
 - そう思わない
 - 全くそう思わない
 - ⑤
 - 3時間以上
 - 2時間～3時間
 - 1時間～2時間
 - 1時間以内
 - 全く行っていない
 - ⑯
 - 興味・関心があったから
 - 必修科目だから
 - 資格・免許に必要な科目だから
 - 時間割の都合上
 - 単位が取りやすそうだから
 - ⑰
 - ちょうど良い
 - やや多い
 - やや少ない
 - 多すぎる
 - 少なすぎる

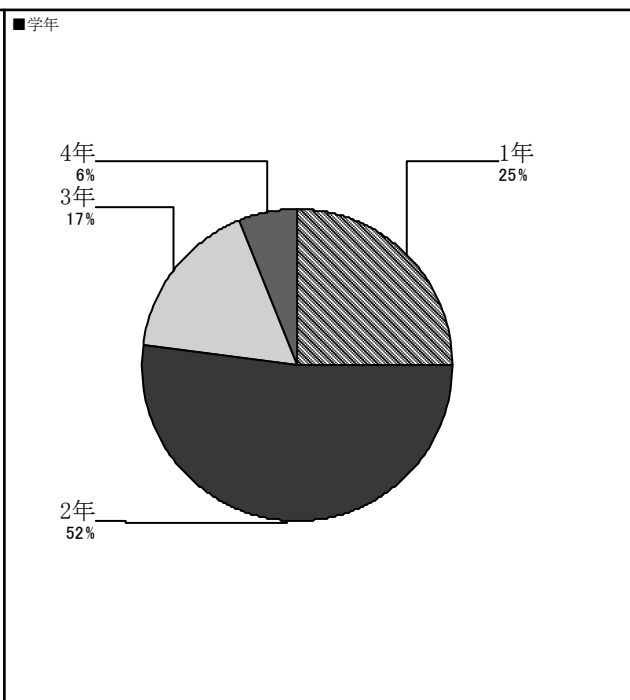
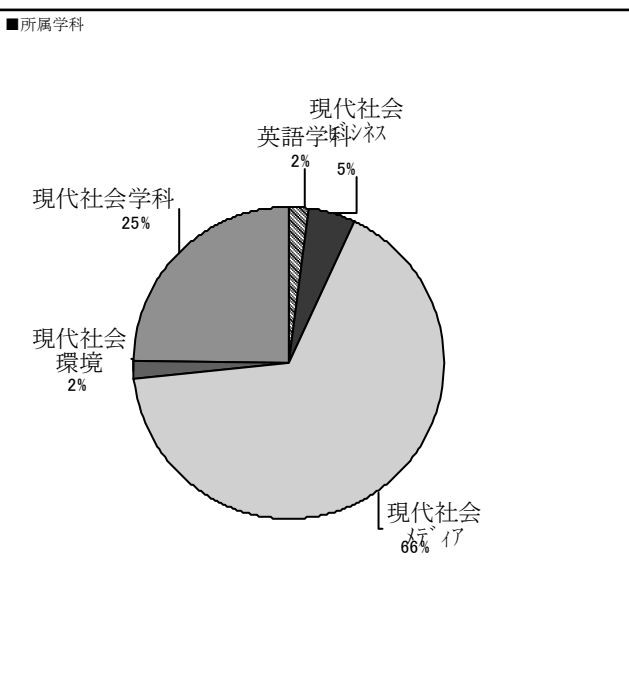
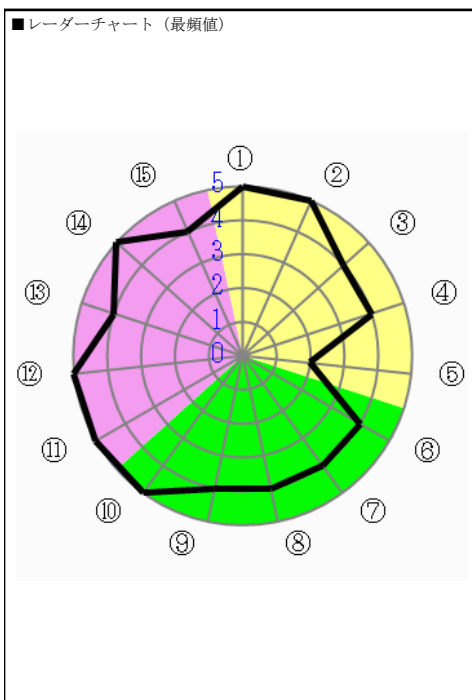

アンケート名	2019前期 学生による授業評価アンケート	集計パターン	科目カテゴリによる集計	対象	現代社会学科 環共	回答者数	78	対象者数	164
--------	-----------------------	--------	-------------	----	-----------	------	----	------	-----

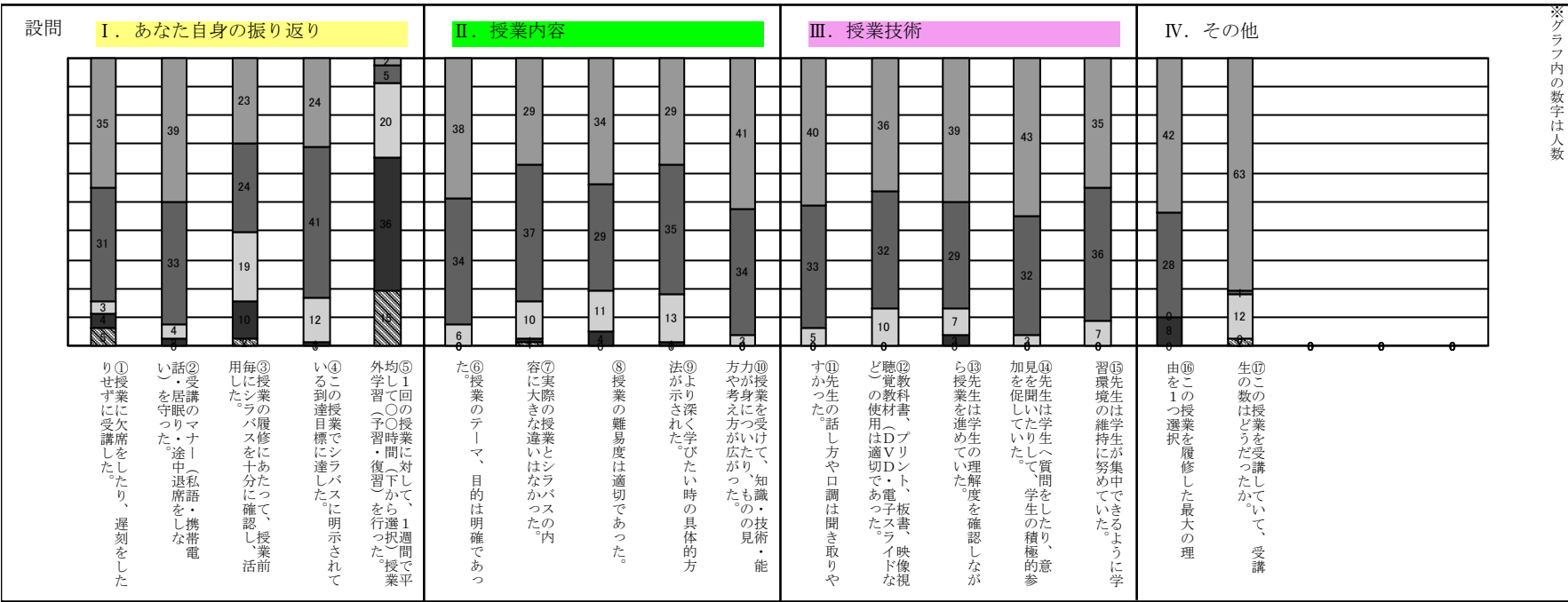

※グラフ内の数字は人数

- ①②③④⑥⑦⑧⑨⑩
- ⑪⑫⑬⑭⑮
- 大いにそう思う
- そう思う
- どちらともいえない
- そう思わない
- 全くそう思わない
- ⑤
- 3時間以上
- 2時間～3時間
- 1時間～2時間
- 1時間以内
- 全く行っていない
- ⑯
- 興味・関心があったから
- 必修科目だから
- 資格・免許に必要な科目だから
- 時間割の都合上
- 単位が取りやすそうだから
- ⑰
- ちょうど良い
- やや多い
- やや少ない
- 多すぎる
- 少なすぎる

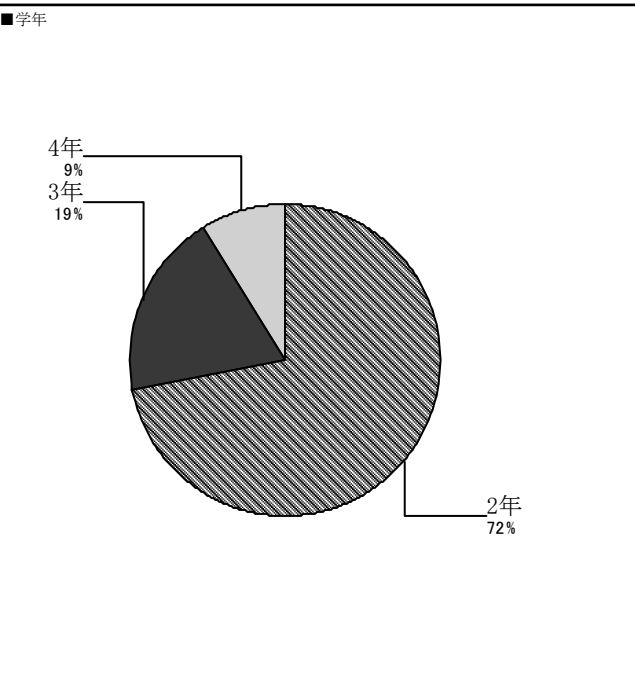
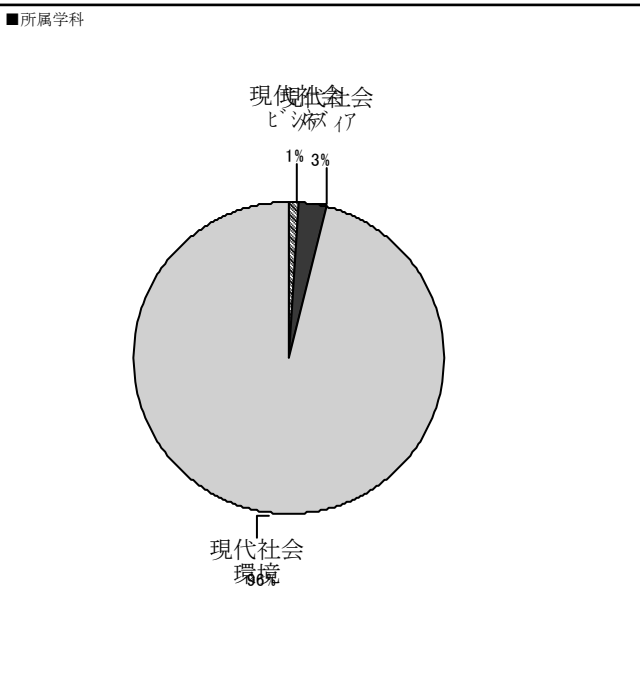
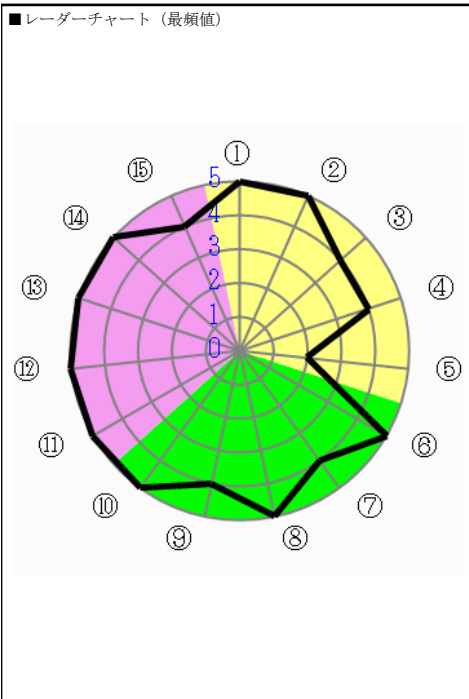

アンケート名	2019前期 学生による授業評価アンケート	集計パターン	科目カテゴリによる集計	対象	中等教職	回答者数	215	対象者数	456
--------	-----------------------	--------	-------------	----	------	------	-----	------	-----

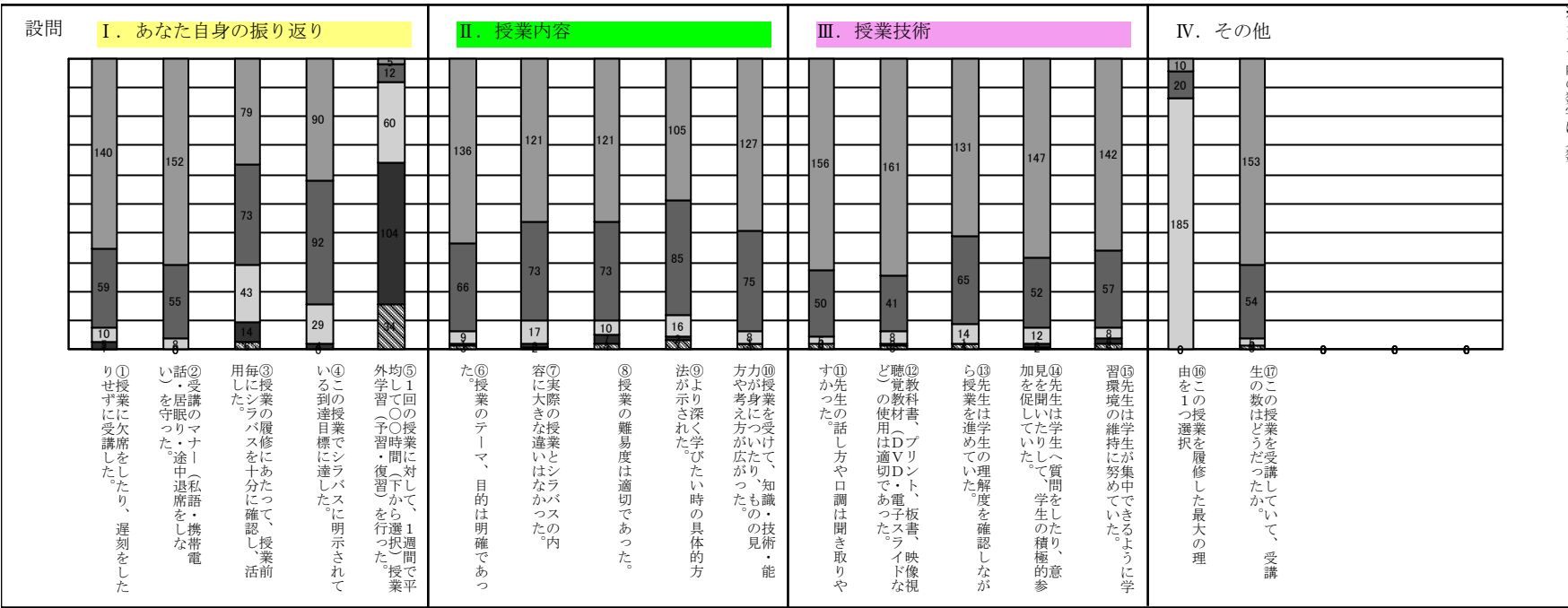

- ① 大いにそう思う
- ② そう思う
- ③ どちらともいえない
- ④ そう思わない
- ⑤ 全くそう思わない
- ⑥ 3時間以上
- ⑦ 2時間～3時間
- ⑧ 1時間～2時間
- ⑨ 1時間以内
- ⑩ 全く行っていない
- ⑪ 興味・関心があったから
- ⑫ 必修科目だから
- ⑬ 資格・免許に必要な科目だから
- ⑭ 時間割の都合上
- ⑮ 単位が取りやすそうだから
- ⑯ ちょうど良い
- ⑰ やや多い
- ⑱ やや少ない
- ⑲ 多すぎる
- ⑳ 少なすぎる

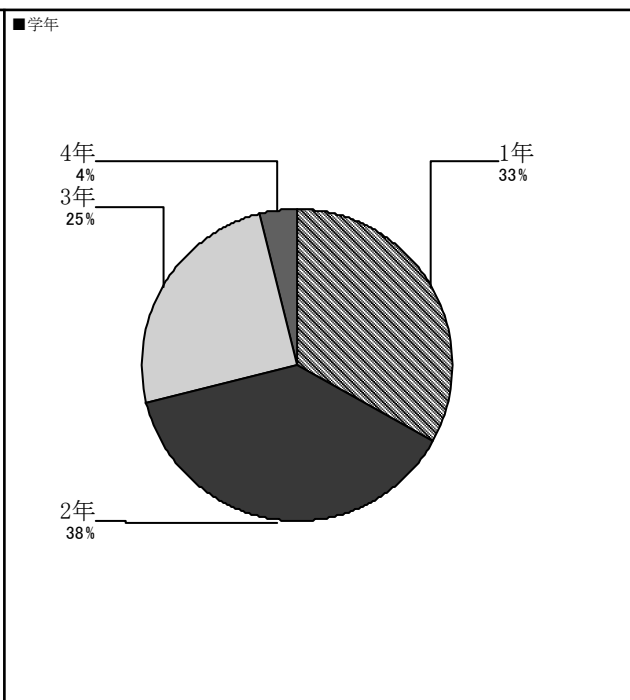
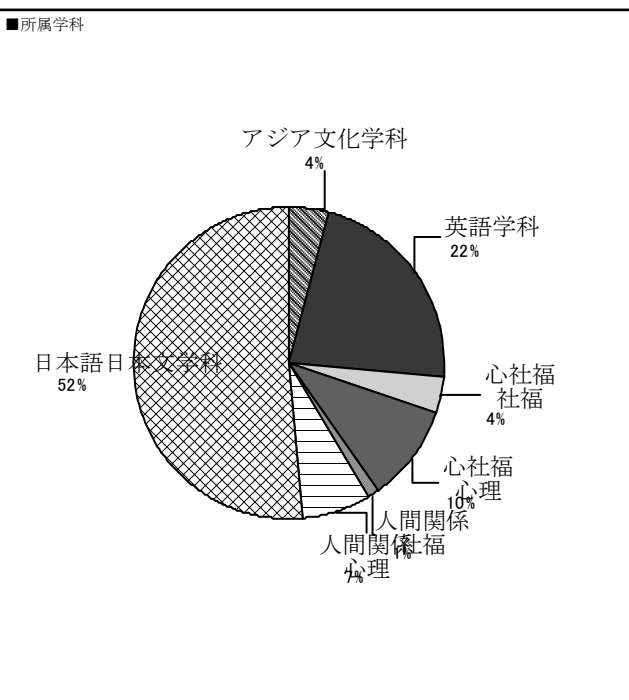
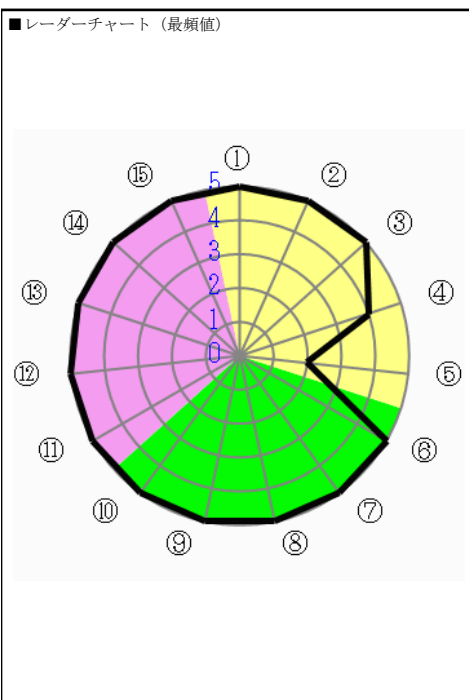



※グラフ内の数字は人数

- ①②③④⑥⑦⑧⑨⑩
- ⑪⑫⑬⑭⑮
- 大いにそう思う
- そう思う
- どちらともいえない
- そう思わない
- 全くそう思わない
- ⑤
- 3時間以上
- 2時間～3時間
- 1時間～2時間
- 1時間以内
- 全く行っていない
- ⑯
- 興味・関心があったから
- 必修科目だから
- 資格・免許に必要な科目だから
- 時間割の都合上
- 単位が取りやすそうだから
- ⑰
- ちょうど良い
- やや多い
- やや少ない
- 多すぎる
- 少なすぎる

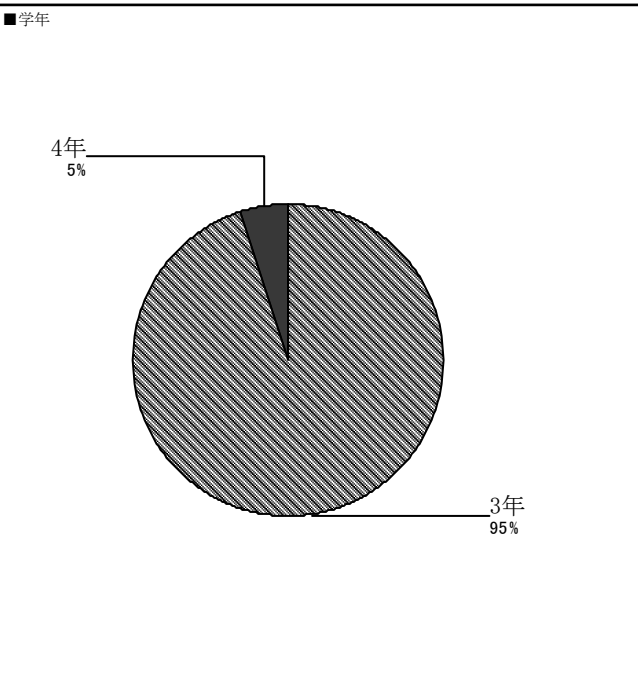
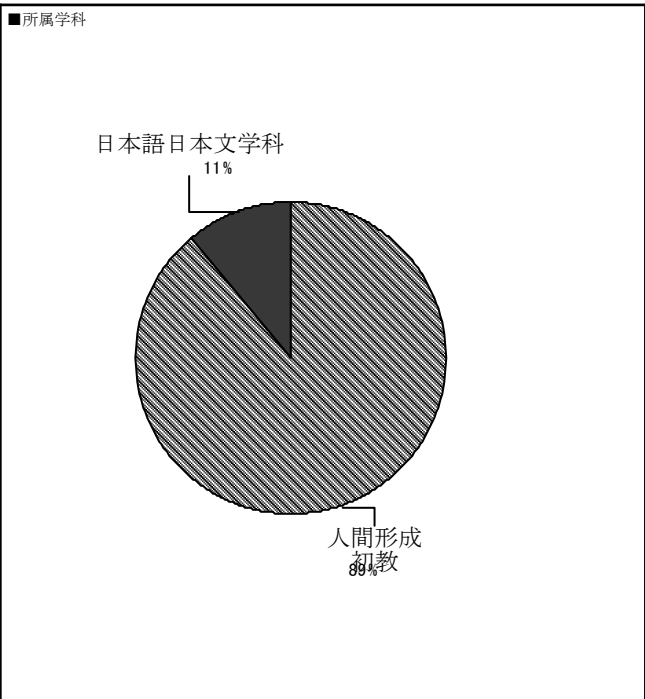
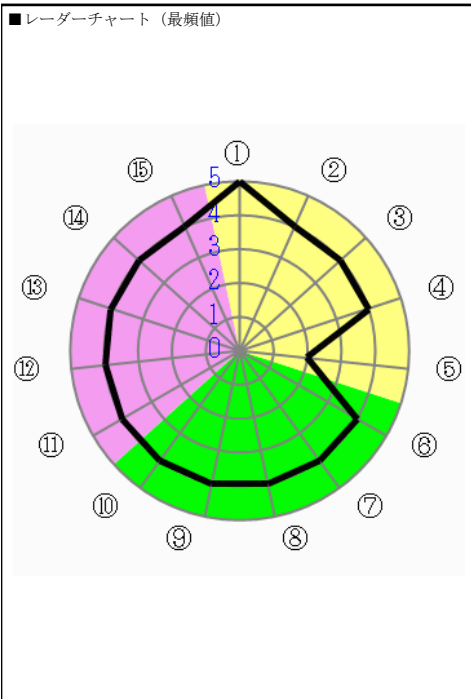

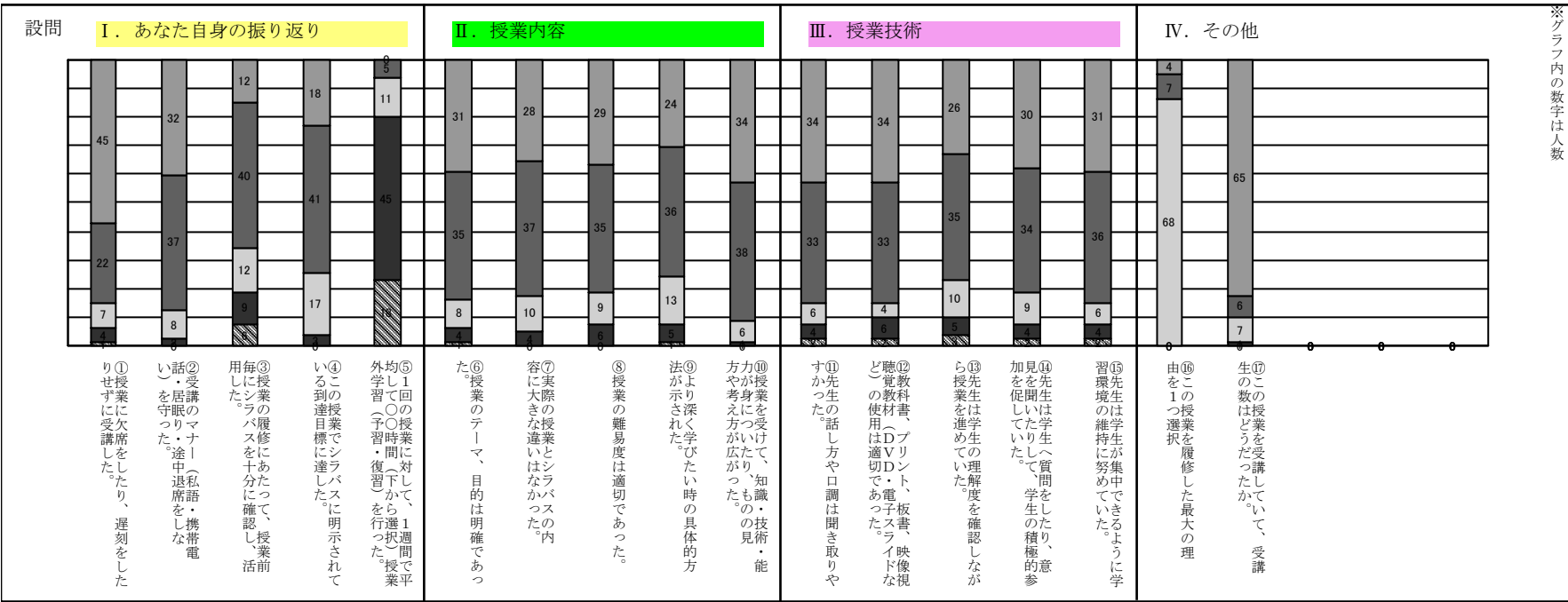

※グラフ内の数字は人数

- ①②③④⑥⑦⑧⑨⑩
- ⑪⑫⑬⑭⑮
- 大いにそう思う
- そう思う
- どちらともいえない
- そう思わない
- 全くそう思わない
- ⑤
- 3時間以上
- 2時間～3時間
- 1時間～2時間
- 1時間以内
- 全く行っていない
- ⑯
- 興味・関心があったから
- 必修科目だから
- 資格・免許に必要な科目だから
- 時間割の都合上
- 単位が取りやすそうだから
- ⑰
- ちょうど良い
- やや多い
- やや少ない
- 多すぎる
- 少なすぎる

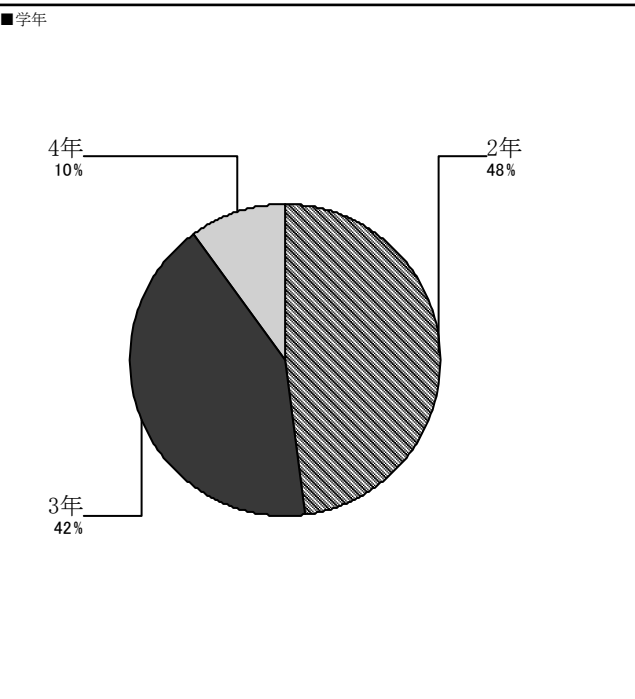
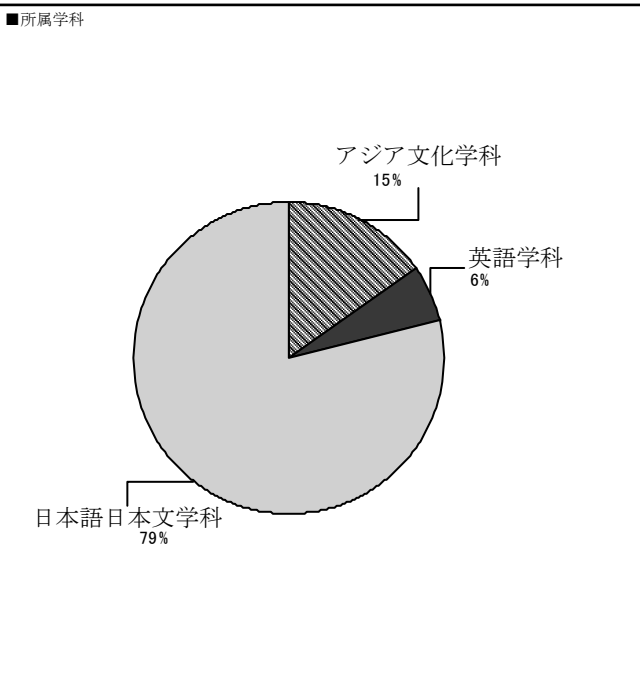
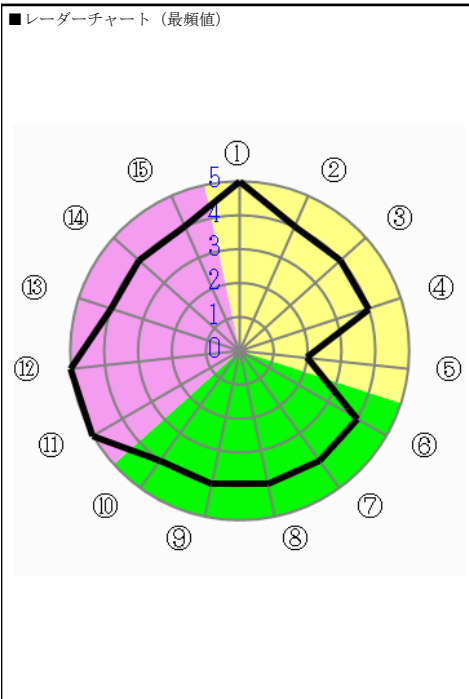

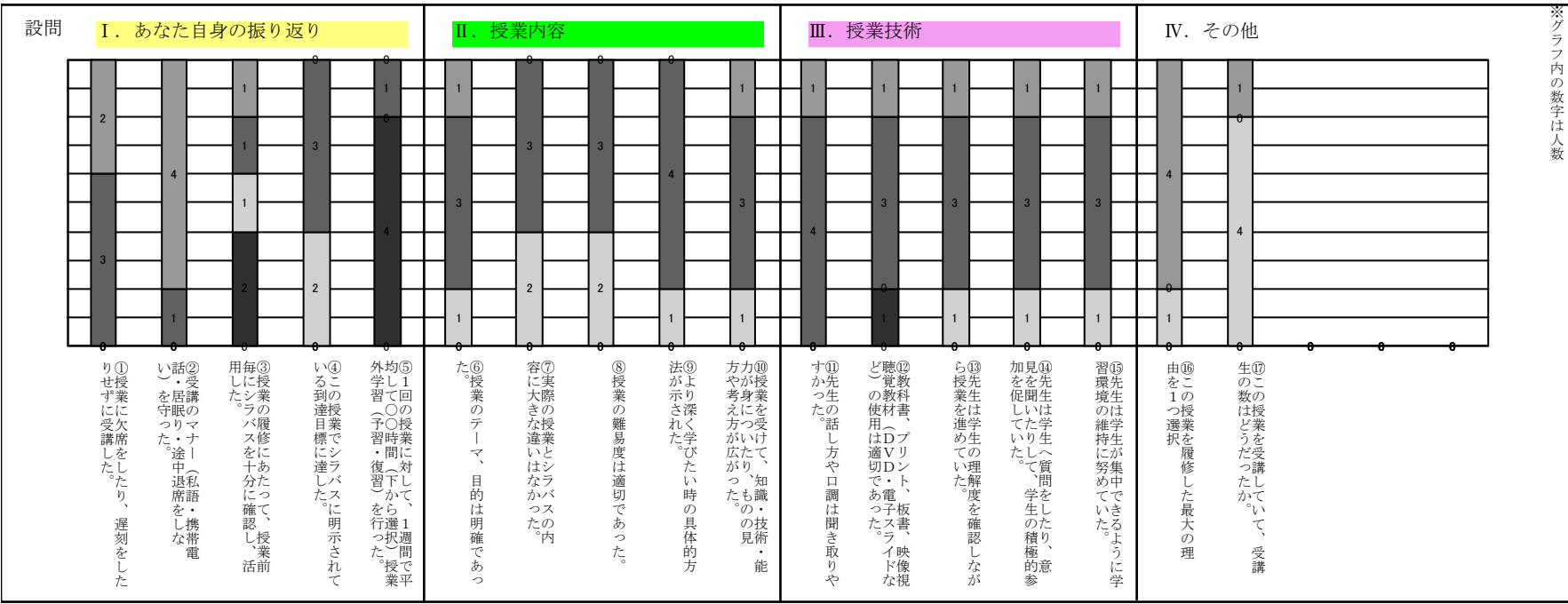

※グラフ内の数字は人数

- ①②③④⑥⑦⑧⑨⑩
- ⑪⑫⑬⑭⑮
- ⑯ 大いにそう思う
- ⑰ そう思う
- ⑱ どちらともいえない
- ⑲ そう思わない
- ⑳ 全くそう思わない
- ⑤
- ⑥ 3時間以上
- ⑦ 2時間～3時間
- ⑧ 1時間～2時間
- ⑨ 1時間以内
- ⑩ 全く行っていない
- ⑬
- ⑭ 興味・関心があったから
- ⑮ 必修科目だから
- ⑯ 資格・免許に必要な科目だから
- ⑰ 時間割の都合上
- ⑱ 単位が取りやすそうだから
- ⑲
- ⑳ ちょうど良い
- ㉑ やや多い
- ㉒ やや少ない
- ㉓ 多すぎる
- ㉔ 少なすぎる

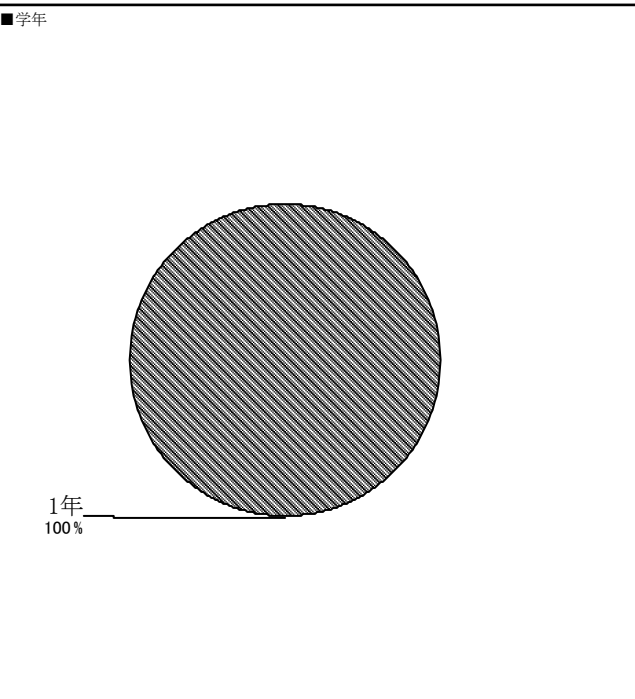
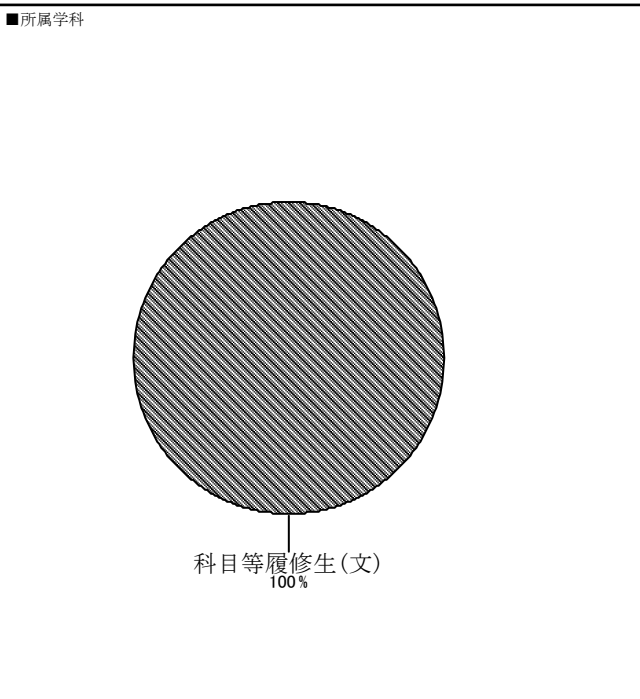
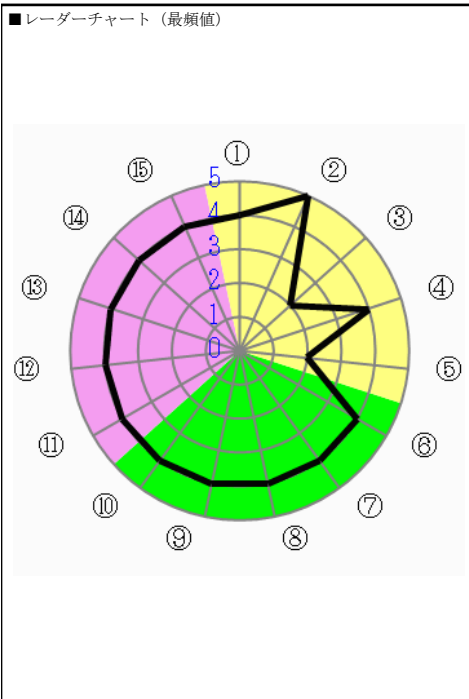

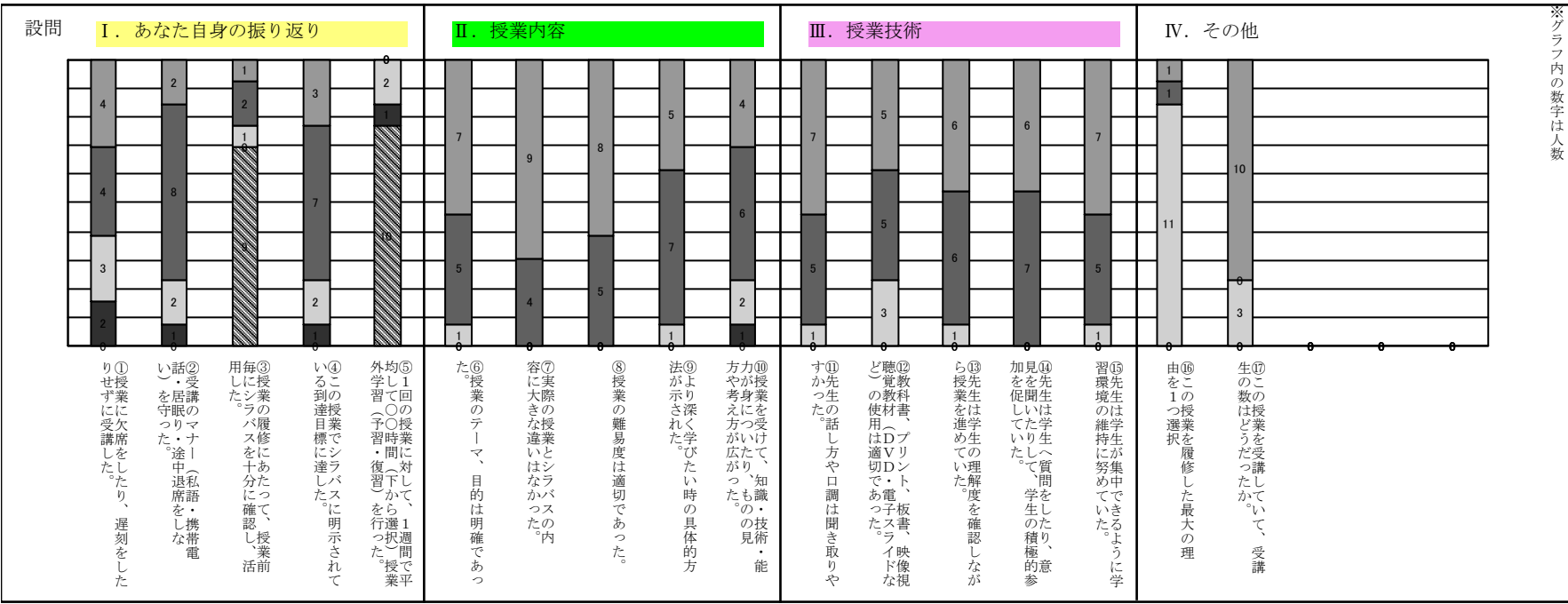

※グラフ内の数字は人数

- ①②③④⑥⑦⑧⑨⑩
- ⑪⑫⑬⑭⑮
- 大いにそう思う
- そう思う
- どちらともいえない
- そう思わない
- 全くそう思わない
- ⑤
- 3時間以上
- 2時間～3時間
- 1時間～2時間
- 1時間以内
- 全く行っていない
- ⑯
- 興味・関心があったから
- 必修科目だから
- 資格・免許に必要な科目だから
- 時間割の都合上
- 単位が取りやすそうだから
- ⑰
- ちょうど良い
- やや多い
- やや少ない
- 多すぎる
- 少なすぎる

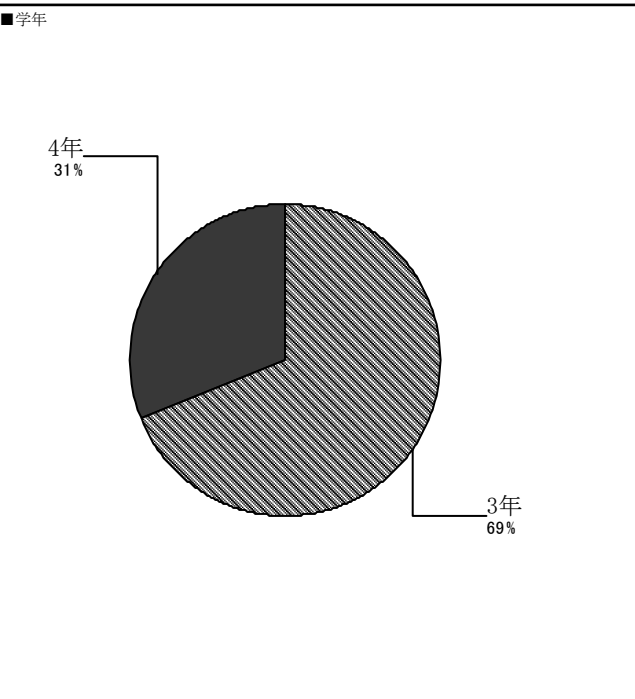
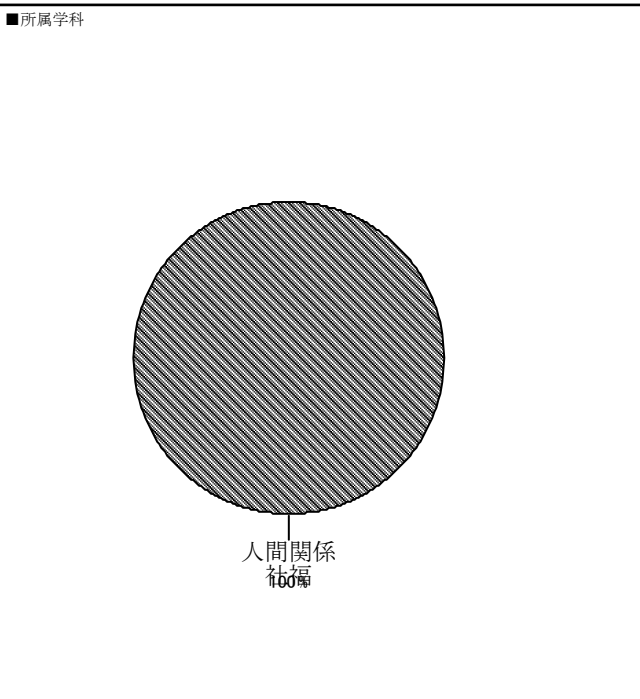
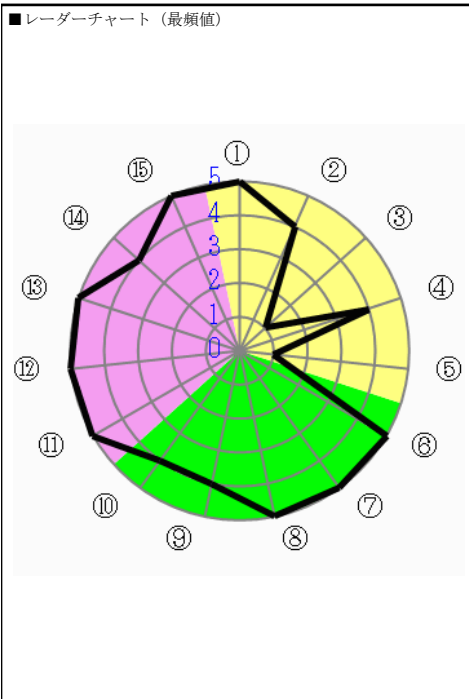

アンケート名	2019前期 学生による授業評価アンケート	集計パターン	受講者単位による集計	対象	0～50人	回答者数	7,093	対象者数	12,173
--------	-----------------------	--------	------------	----	-------	------	-------	------	--------

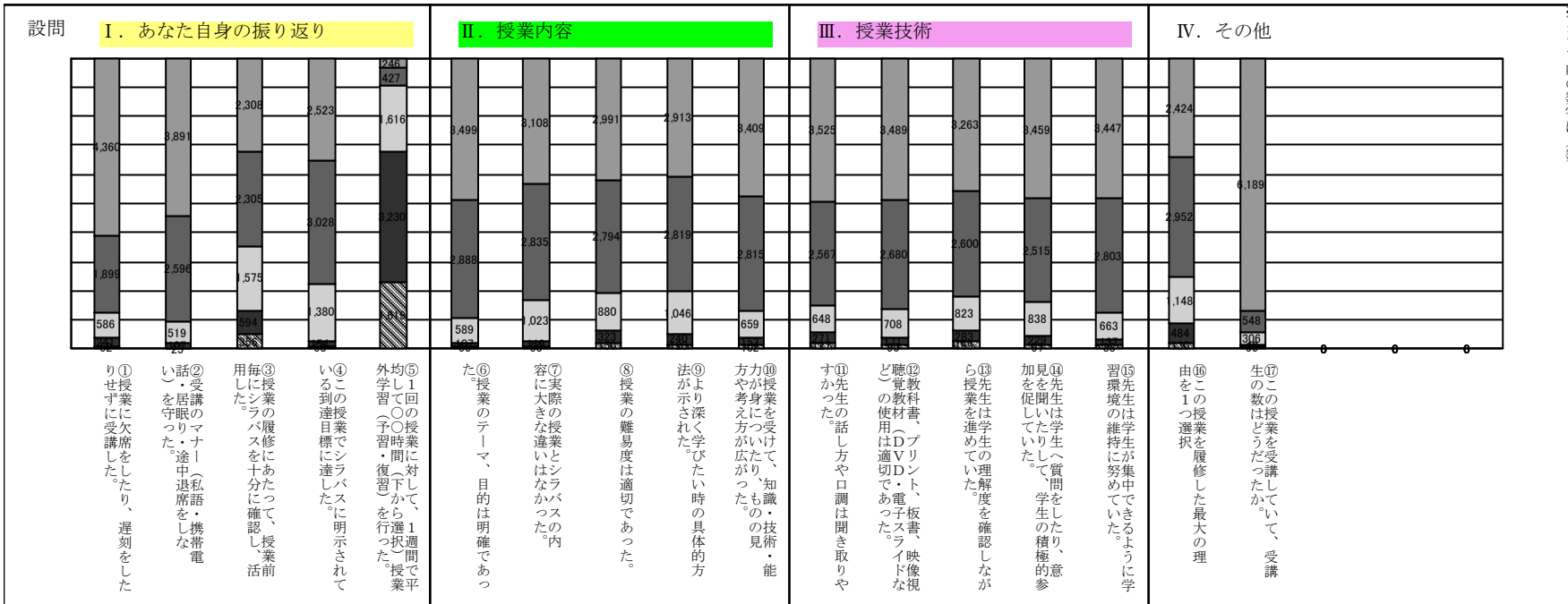

- ※グラフ内の数字は人数
- ①②③④⑥⑦⑧⑨⑩
 - ⑪⑫⑬⑭⑮
 - 大いにそう思う
 - そう思う
 - どちらともいえない
 - そう思わない
 - 全くそう思わない
 - ⑤
 - 3時間以上
 - 2時間～3時間
 - 1時間～2時間
 - 1時間以内
 - 全く行っていない
 - ⑯
 - 興味・関心があったから
 - 必修科目だから
 - 資格・免許に必要な科目だから
 - 時間割の都合上
 - 単位が取りやすそうだから
 - ⑰
 - ちょうど良い
 - やや多い
 - やや少ない
 - 多すぎる
 - 少なすぎる

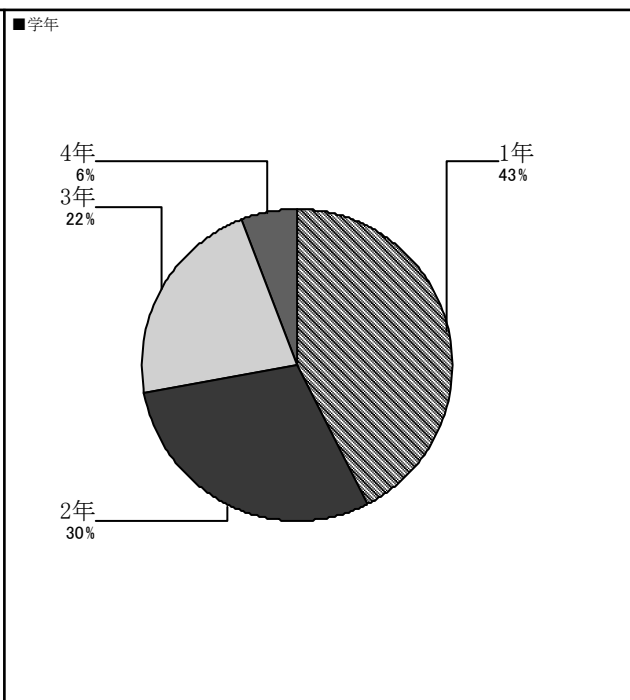
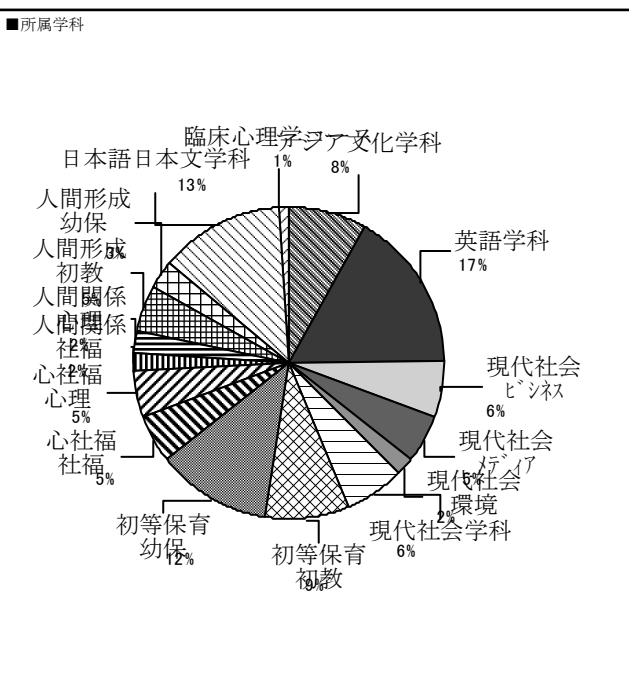
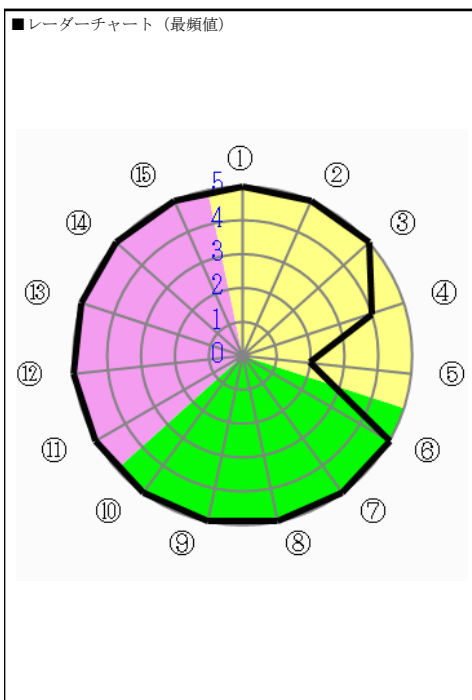

アンケート名	2019前期 学生による授業評価アンケート	集計パターン	受講者単位による集計	対象	51～100人	回答者数	6,091	対象者数	10,427
--------	-----------------------	--------	------------	----	---------	------	-------	------	--------

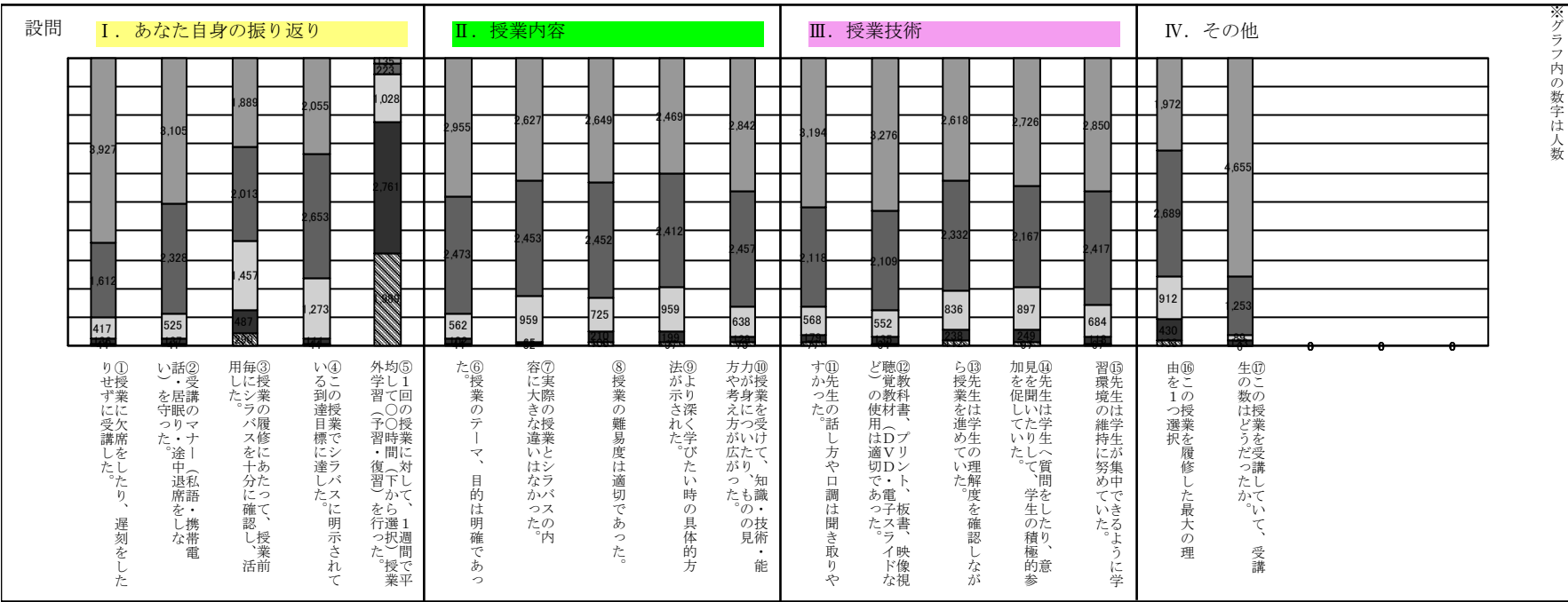

- ① 大いにそう思う
- ② そう思う
- ③ どちらともいえない
- ④ そう思わない
- ⑤ 全くそう思わない
- ⑥ 3時間以上
- ⑦ 2時間～3時間
- ⑧ 1時間～2時間
- ⑨ 1時間以内
- ⑩ 全く行っていない
- ⑪ 興味・関心があったから
- ⑫ 必修科目だから
- ⑬ 資格・免許に必要な科目だから
- ⑭ 時間割の都合上
- ⑮ 単位が取りやすそうだから
- ⑯ ちょうど良い
- ⑰ やや多い
- ⑱ やや少ない
- ⑲ 多すぎる
- ⑳ 少なすぎる

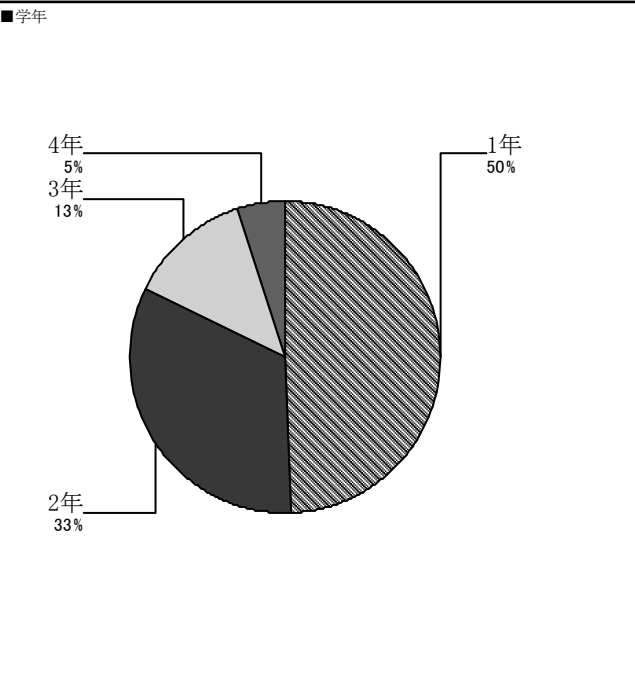
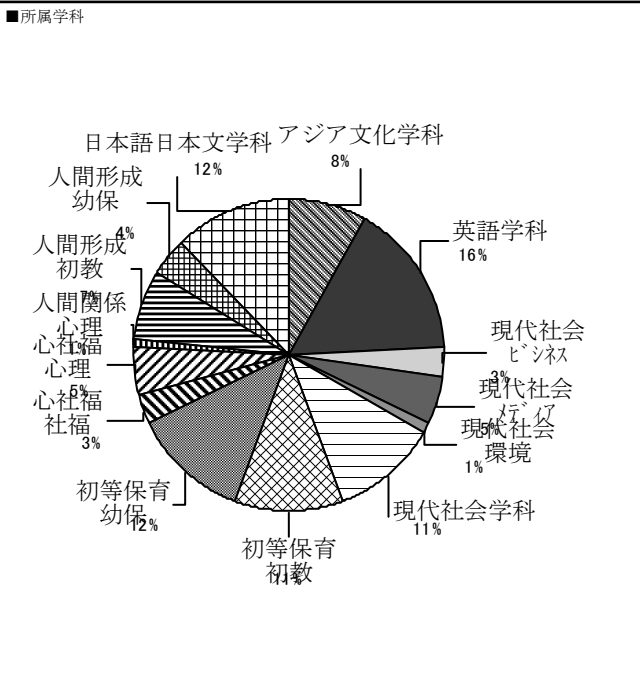
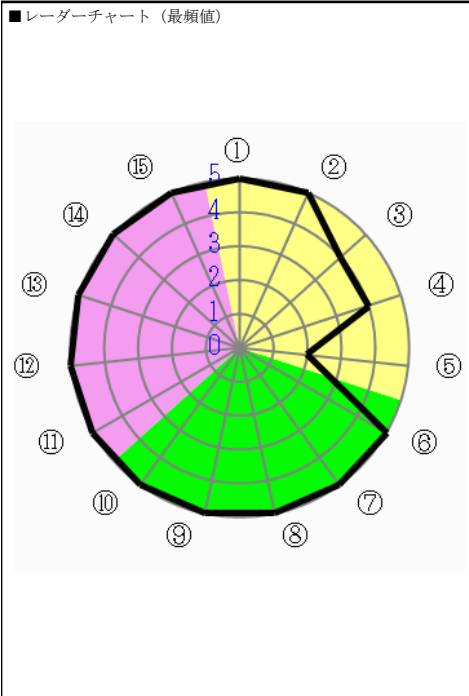

アンケート名	2019前期 学生による授業評価アンケート	集計パターン	受講者単位による集計	対象	151～200人	回答者数	513	対象者数	834
--------	-----------------------	--------	------------	----	----------	------	-----	------	-----

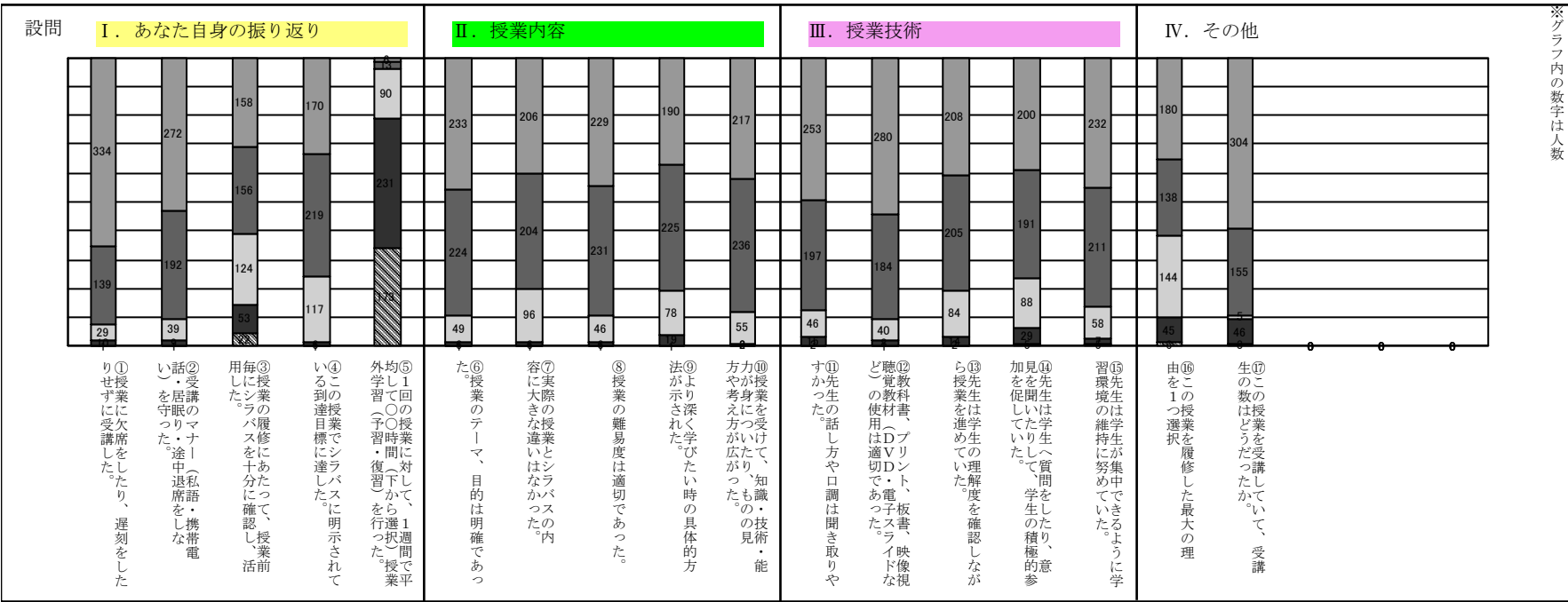

※グラフ内の数字は人数

- ①②③④⑥⑦⑧⑨⑩
- ⑪⑫⑬⑭⑮
- 大いにそう思う
- そう思う
- どちらともいえない
- そう思わない
- 全く思わない
- ⑤
- 3時間以上
- 2時間～3時間
- 1時間～2時間
- 1時間以内
- 全く行っていない
- ⑯
- 興味・関心があったから
- 必修科目だから
- 資格・免許に必要な科目だから
- 時間割の都合上
- 単位が取りやすそうだから
- ⑰
- ちょうど良い
- やや多い
- やや少ない
- 多すぎる
- 少なすぎる

